

SWR 2604
SWR 2604 S
SWR 2804
SWR 2804 S



- IT Spazzatrice** - MANUALE DI ISTRUZIONI
ATTENZIONE: prima di usare la macchina, leggere attentamente il presente libretto.
- BG Метачна машина** - УПЪТВАНЕ ЗА УПОТРЕБА
ВНИМАНИЕ: преди да използвате машината прочетете внимателно настоящата книжка.
- BS Čistilica** - UPUTSTVO ZA UPOTREBU
PAŽNJA: prije nego što koristite ovu mašinu, pažljivo pročitajte priručnik s uputama.
Zametač - NÁVOD K POUŽITÍ
- CS UPOZORNĚNÍ:** před použitím stroje si pozorně přečtete tento návod k použití.
- DA Fejemaskine** - BRUGSANVISNING
ADVARSEL: læs instruktionsbogen omhyggeligt igennem, før du tager denne maskine i brug.
- DE Kehrmachine** - GEBRAUCHSANWEISUNG
ACHTUNG: vor inbetriebnahme des geräts die gebrauchsanleitung aufmerksam lesen.
- EL Σάρωθρο** - ΟΔΗΓΙΕΣ ΧΡΗΣΗΣ
ΠΡΟΣΟΧΗ: πριν χρησιμοποιήσετε το μηχανήμα, διαβάστε προσεκτικά το παρόν εγχειρίδιο.
- EN Sweeper** - OPERATOR'S MANUAL
WARNING: read thoroughly the instruction booklet before using the machine.
- ES Barredora** - MANUAL DE INSTRUCCIONES
ATENCIÓN: antes de utilizar la máquina, leer atentamente el presente manual.
- ET Tänavapühkija** - KASUTUSJUHEND
TÄHELEPANU: enne masina kasutamist lugeda tähelepanelikult antud kasutusjuhendit.
- FI Lakaisukone** - KÄYTTÖOHJEET
VAROITUS: lue käyttöopas huolellisesti ennen koneen käyttöä.
- FR Balayeuse** - MANUEL D'UTILISATION
ATTENTION: lire attentivement le manuel avant d'utiliser cette machine.
- HR Čistilica** - PRIRUČNIK ZA UPORABU
POZOR: prije uporabe stroja, pažljivo pročitajte ovaj priručnik.
- HU Seprőgép** - HASZNÁLATI UTASÍTÁS
FIGYELEM! a gép használatá előtt olvassa el figyelmesen a jelen kézikönyvet.
- LT Šlavimo mašina** - NAUDOJIMO INSTRUKCIJOS
DĖMESIO: prieš naudojant įrenginį, atidžiai perskaityti šį naudotojo vadovą.
- LV Slaučšanas mašina** - LIETOŠANAS INSTRUKCIJA
UZMANĪBU: pirms aparāta lietošanai rūpīgi izlasiet doto instrukciju.
- MK Чистач** - УПАТСТВА ЗА УПОТРЕБА
ВНИМАНИЕ: прочитајте го внимателно ова упатство пред да ја користите машината.
- NL Ruimer** - GEBRUIKERSHANDLEIDING
LET OP: vooraleer de machine te gebruiken, dient men deze handleiding aandachtig te lezen.
- PL Fejemaskin** - INSTRUKSJONSBOK
ADWARSEL: les denne bruksanvisningen nøye før du bruker maskinen.
- PT Zamiatarka** - INSTRUKCJE OBSŁUGI
OSTRZEŻENIE: przed użyciem maszyny, należy uważnie przeczytać niniejszą instrukcję.
- RO Varredora** - MANUAL DE INSTRUCȚIUNI
ATENȚIÃO: antes de usara máquina, leia atentamente o presente manual.
- UA Машина де маїтурат** - MANUAL DE INSTRUCȚIUNI
ATENȚIE: înainte de a utiliza mașina, citiți cu atenție manualul de față.
- SK Пїдмїтальна машина бензинова самохїдна** - ИНСТРУКЦІЯ З ЕКСПЛУАТАЦІЇ
ВНИМАНИЕ: прежде чем пользоваться оборудованием, внимательно прочтите это руководство по эксплуатации.
- SL Zametač** - NÁVOD NA POUŽITIE
UPOZORNENIE: pred použitím stroja si pozorne prečítajte tento návod.
- SR Pometač** - PRIROČNIK ZA UPORABO
POZOR: pređen uporabite stroj, pažljivo preberite priručnik z navodili.
- SV Čistilica** - PRIRUČNIK SA UPUTSTVIMA
PAŽNJA: pre korišćenja mašine pažljivo pročitati ovaj priručnik.
- TR Sopmaskin** - BRUKSANVISNING
VARNING: läs igenom hela detta häfte innan du använder maskinen.
- Fırçalama Makinesi** - KULLANIM KILAVUZU

ITALIANO - Istruzioni Originali	IT
БЪЛГАРСКИ - Инструкция за експлоатация	BG
BOSANSKI - Prijevod originalnih uputa	BS
ČESKY - Překlad původního návodu k používání	CS
DANSK - Oversættelse af den originale brugsanvisning	DA
DEUTSCH - Übersetzung der Originalbetriebsanleitung	DE
ΕΛΛΗΝΙΚΑ - Μετάφραση των πρωτοτυπων οδηγιων	EL
ENGLISH - Translation of the original instruction	EN
ESPAÑOL - Traducción del Manual Original	ES
EESTI - Algupärase kasutusjuhendi tõlge	ET
SUOMI - Alkuperäisten ohjeiden käännös	FI
FRANÇAIS - Traduction de la notice originale	FR
HRVATSKI - Prijevod originalnih uputa	HR
MAGYAR - Eredeti használati utasítás fordítása	HU
LIEITUVIŠKAI - Originalių instrukcijų vertimas	LT
LATVIEŠU - Instrukciju tulkojums no oriģinālvalodas	LV
МАКЕДОНСКИ - Превод на оригиналните упатства	MK
NEDERLANDS - Vertaling van de oorspronkelijke gebruiksaanwijzing	NL
NORSK - Oversettelse av den originale bruksanvisningen	NO
POLSKI - Tłumaczenie instrukcji oryginalnej	PL
PORTUGUÊS - Tradução do manual original	PT
ROMÂNĂ - Traducerea manualului fabricantului	RO
УКРАЇНСЬКА - Переклад оригінальних інструкцій	UA
SLOVENSKY - Preklad pôvodného návodu na použitie	SK
SLOVENŠČINA - Prevod izvirnih navodil	SL
SRPSKI - Prevod originalnih uputstva	SR
SVENSKA - Översättning av bruksanvisning i original	SV

1

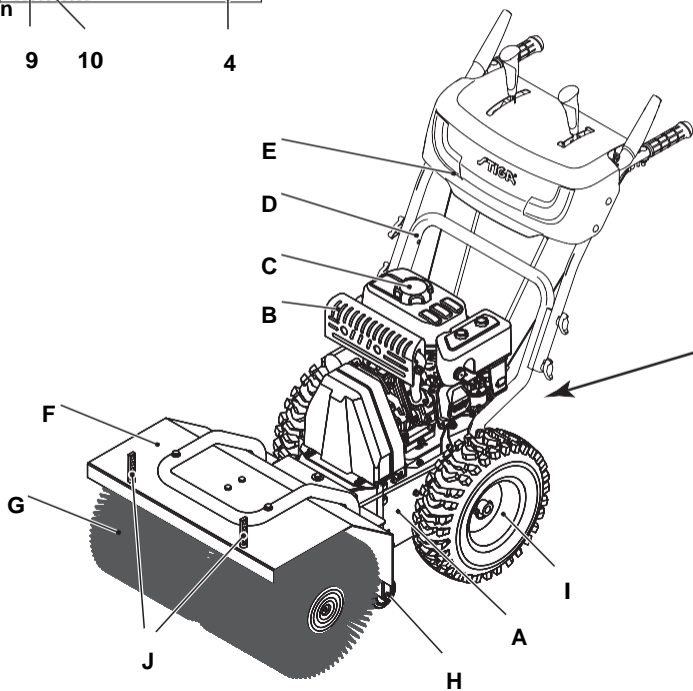
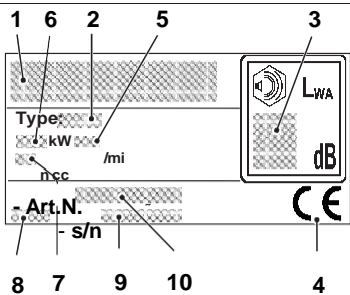

2

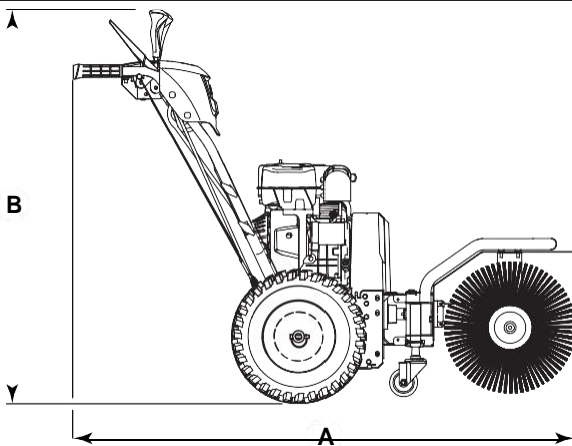
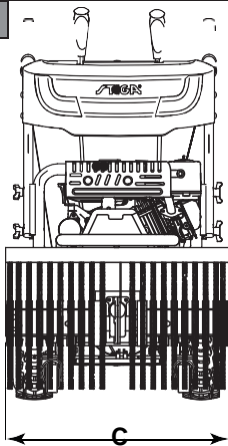

3

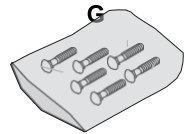
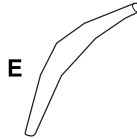
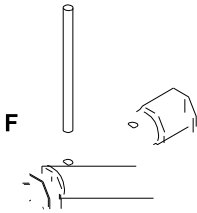
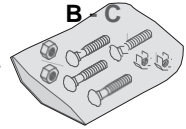
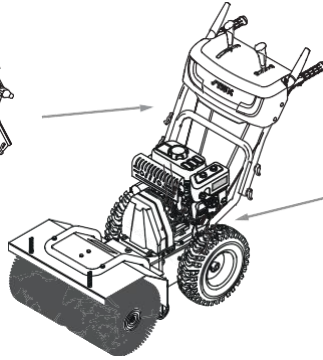
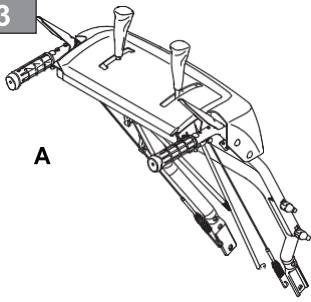

4

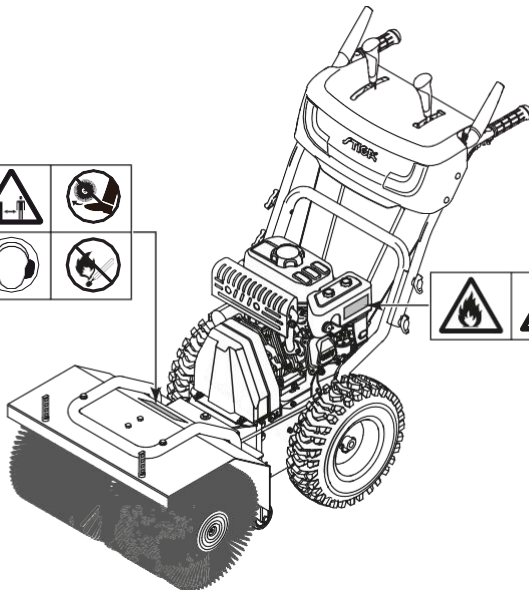

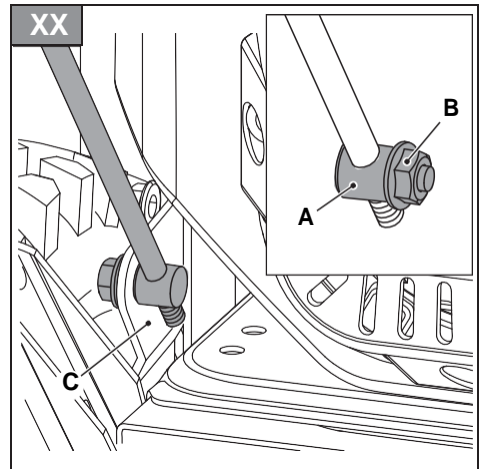
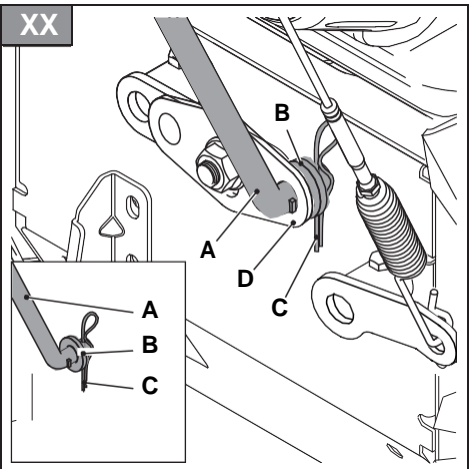
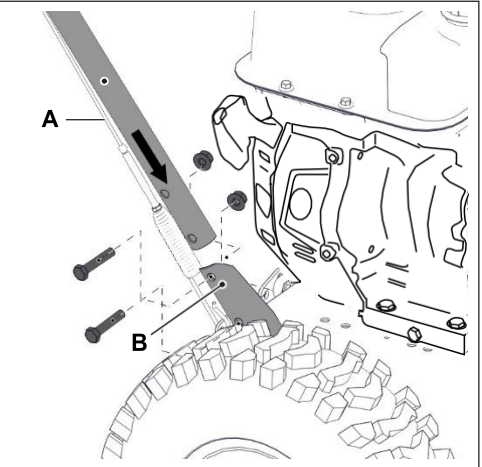
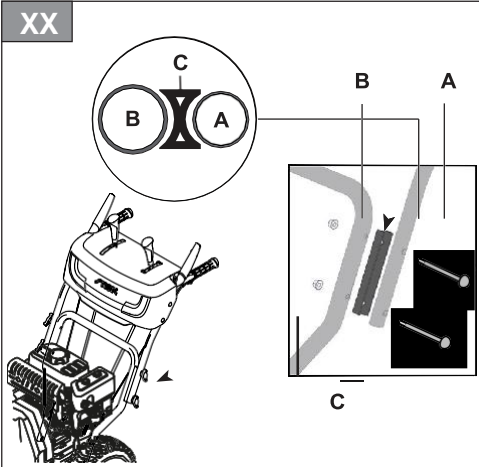
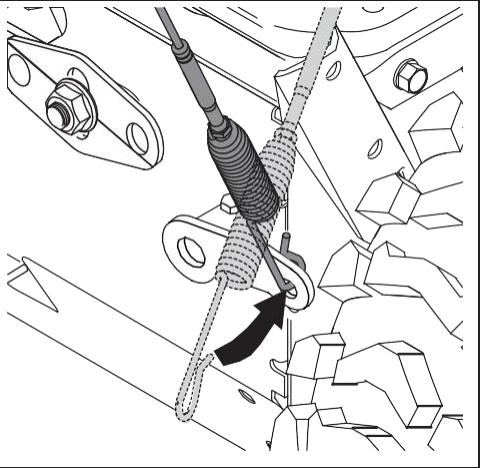
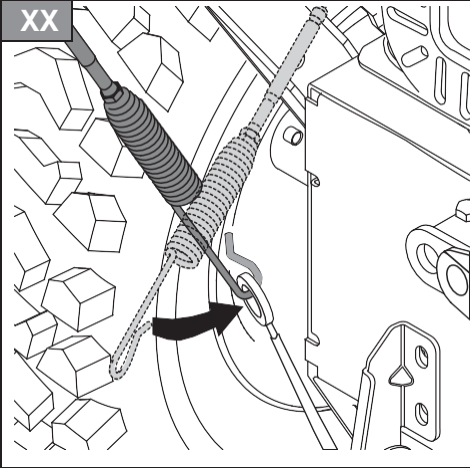

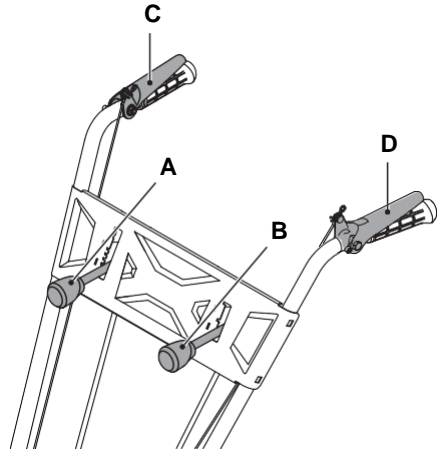
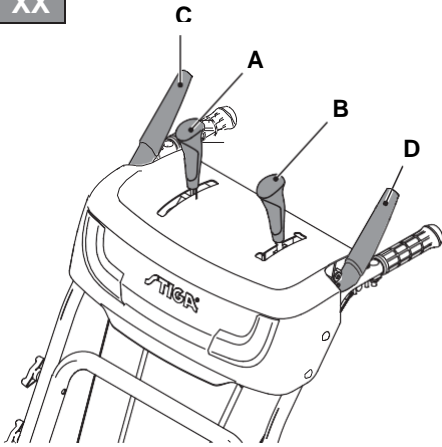

XX



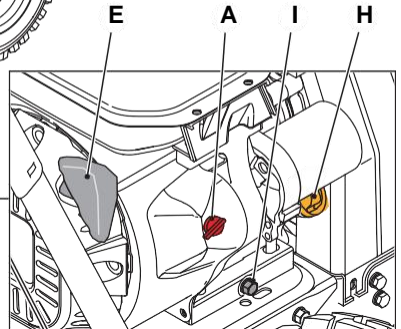
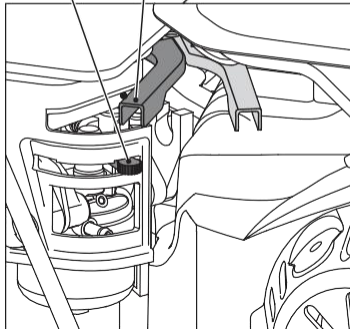
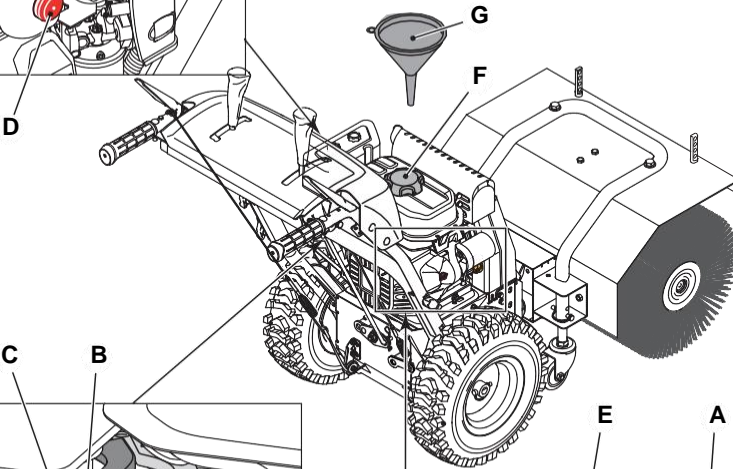
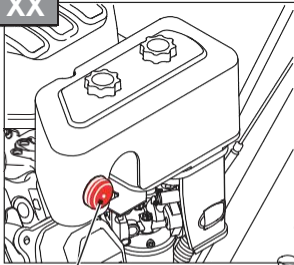

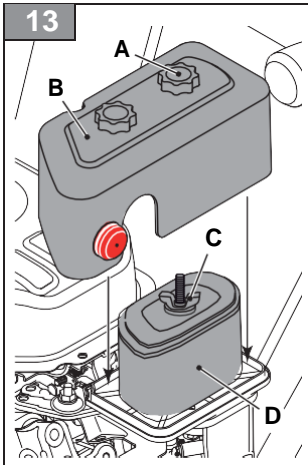
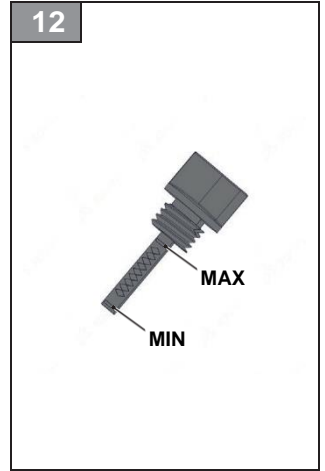
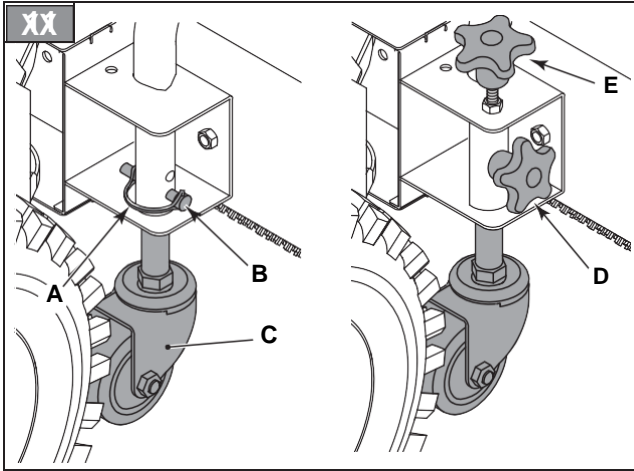
XX





[1]	Технічні характеристики	Модель	SWR 2604 S	SWR 2804 S
[2]	Двигун		LC170F	LC170F
[3]	Об'єм двигуна	см ³	212	212
[4]	Потужність	кВт	4,4	4,4
[5]	Швидкість двигуна	Об / хв	3600	3600
[6]	Паливо	тип	бензин	бензин
[7]	Ємність паливного бака	л	3	3
[8]	Моторне мастило	тип	SAE 5W-30	SAE 5W-30
[9]	Ємність масляного бака	л	0,6	0,6
[10]	Свічка	код	F7RTC	F7RTC
[11]	Свічка, відстань між електродами	мм	0,76	0,76
[12]	Ширина щітки	см	60	80
[13]	Діаметр щітки	см	35	35
[14]	Кут повороту щітки		± 15°	± 15°
[15]	Діаметр коліс		14"x4.60-6	14"x4.60-6
[16]	Швидкість		6	6
			2	2
[17]	Вага	кг	64	69,5
[18]	Габаритні розміри	мал. 2		
[19]	A = Довжина	мм	1360	1360
[20]	B = Висота	мм	1150	1150
[21]	C = Ширина	мм	610	810
[22]	Рівень вимірної звукової потужності	дБ (А)	96	96
[23]	Похибка	дБ (А)	3,0	3,0
[24]	Рівень звукової потужності гарантований	дБ (А)	99	99
[25]	Рівень звукового тиску	дБ (А)	84,8	84,8
[26]	Похибка	дБ (А)	3,0	3,0
[27]	Вібрація, повідомляється руці на правій рукоятці	м/с ²	5,022	5,022
[28]	Вібрація, повідомляється руці на лівій рукоятці	м/с ²	5,054	5,054
[29]	Похибка	м/с ²	1,5	1,5

[1]	Технічні характеристики	Модель	SWR 2604	SWR 2804
[2]	Двигун		LC170F	LC170F
[3]	Об'єм двигуна	см ³	212	212
[4]	Потужність	кВт	4,4	4,4
[5]	Швидкість двигуна	Об / хв	3600	3600
[6]	Паливо	тип	бензин	бензин
[7]	Ємність паливного бака	л	3	3
[8]	Моторне мастило	тип	SAE 5W-30	SAE 5W-30
[9]	Ємність масляного бака	л	0,6	0,6
[10]	Свічка	код	F7RTC	F7RTC
[11]	Свічка, відстань між електродами	мм	0,76	0,76
[12]	Ширина щітки	см	60	80
[13]	Діаметр щітки	см	35	35
[14]	Кут повороту щітки		± 15°	± 15°
[15]	Діаметр коліс		13"x4.10-6	13"x4.10-6
[16]	Швидкість		5	5
			2	2
[17]	Вага	кг	70	75
[18]	Габаритні розміри	мал. 2		
[19]	A = Довжина	мм	1360	1360
[20]	B = Висота	мм	1040	1040
[21]	C = Ширина	мм	610	810
[22]	Рівень вимірюваної звукової потужності	дБ (А)	96	96
[23]	Похибка	дБ (А)	3,0	3,0
[24]	Рівень звукової потужності гарантований	дБ (А)	99	99
[25]	Рівень звукового тиску	дБ (А)	84,8	84,8
[26]	Похибка	дБ (А)	3,0	3,0
[27]	Вібрація, повідомляється руці на правій рукоятці	м/с ²	4,819	4,819
[28]	Вібрація, повідомляється руці на лівій рукоятці	м/с ²	5,194	5,194
[29]	Похибка	м/с ²	1,5	1,5



ЗМІСТ

1. ЗАГАЛЬНІ ВІДОМОСТІ	1
2. ПРАВИЛА БЕЗПЕКИ	2
2.4 Технічне обслуговування, зберігання і транспортування	3
3. Ознайомлення з підмітальною машиною	4
3.1 Опис підмітальної машини і передбачене застосування	4
3.2 Знаки безпеки	5
3.3 Ідентифікаційний ярлик	5
3.4 Основні компоненти	5
4. МОНТАЖ	5
4.1 Компоненти для монтажу	6
4.2 Монтаж кабелів управління рухом і щіткою	6
4.3 Монтаж рукоятки	6
4.4 Монтаж важеля перемикачів передач	6
4.5 Монтаж важеля управління поворотом щітки	6
5. ЗАСОБИ УПРАВЛІННЯ	7
5.1 Вимикач	7
5.2 Важіль управління дроселем	7
5.3 Важіль управління повітряною заслінкою	7
5.4 Паливний насос	7
5.5 Рукоятка ручного запуску	7
5.6 Важіль управління рухом	7
5.7 Важіль управління щіткою	7
5.8 Важіль перемикачів передач	7
5.9 Важіль управління поворотом щітки	7
6. ЕКСПЛУАТАЦІЯ ПІДМІТАЛЬНОЇ МАШИНИ	7
6.1 Підготовчі операції	8
6.2 Перевірки безпеки	8
6.3 Запуск / опис роботи	8
6.4 Зупинка	9
6.5 Рекомендації з експлуатації	9
6.6 Після експлуатації	10
7. ТЕХНІЧНЕ ОБСЛУГОВУВАННЯ	10
7.1 Загальні відомості	10
7.2 Заправка паливом	11
7.3 Перевірка рівня / заправка моторним мастилом	11
7.4 Очищення	12
7.5 Свічка	12
7.6 Карбюратор	12
7.7 Очищення повітряного фільтра	12
7.8 Кріпильні гайки і гвинти	12
8. ЗБЕРІГАННЯ	12
9. СЕРВІС ТА РЕМОНТ	12
10. УМОВИ	13
11. ТАБЛИЦЯ ТЕХНІЧНОГО ОБСЛУГОВУВАННЯ	13
12. ВИЯВЛЕННЯ НЕПОЛАДОК	14

1. ЗАГАЛЬНІ ВІДОМОСТІ

1.1 ЯК СЛІД ЧИТАТИ ЦЕЙ ПОСІБНИК

У тексті цього посібника окремі параграфи, що містять особливо важливу інформацію про техніку безпеки або принципах роботи пристрою, виділені в такий спосіб:

ПРИМІТКА або **ВАЖЛИВО**

містить уточнення або посилання на іншу раніше задану інформацію для запобігання поломки підмітальної машини або нанесення збитку.

Знак  вказує на небезпеку. Недотримання даного попередження може привести до отримання та нанесення травм і / або нанесення шкоди.

- Пункти, обрамлені сірою пунктирною рамкою, містять опис опціональних характеристик, які не притаманні усім моделям, представленим в цьому посібнику. Перевірте, чи є дана характеристика у вашій моделі.

Всі позначення "передній", "задній", "правий" і "лівий" вказуються щодо оператора в положенні управління підмітальною машиною.

1.2 ПОЗНАЧЕННЯ

1.2.1 Малюнки

Малюнки в цьому посібнику з експлуатації пронумеровані 1, 2, 3 і так далі.

Компоненти, показані на малюнках, позначені буквами А, В, С і так далі. Посилання на компонент С на малюнку 2 здійснюється за допомогою фрази: "Див. Мал. 2.С" або просто "(Мал. 2.С)".

Зображення на малюнках є приблизними. Реальні деталі можуть відрізнятися від зображених.

1.2.2 Назви глав

Даний посібник підрозділяється на глави і пункти. Пункт під назвою "2.1 Навчання" є підпунктом глави "2. Правила безпеки". Посилання на глави і пункти позначаються скороченням гл. Або пункт і відповідним номером. Приклад:" гл. 2 "або" пункт 2.1

2. ПРАВИЛА БЕЗПЕКИ

2.1 НАВЧАННЯ



Перед використанням машини уважно прочитайте цей посібник.



Ознайомтеся з органами управління та належним використанням підмітальної машини. Навчіться швидко зупиняти двигун. Недотримання запобіжних заходів і рекомендацій може призвести до пожеж і / або серйозних травм. Зберігайте всі описи запобіжних заходів і вказівок для використання в майбутньому.

Ні в якому разі не дозволяйте користуватися підмітальною машиною дітям або особам, недостатньо добре знайомим з правилами поведінки з нею. Місцеві законодавчі акти можуть встановлювати мінімальний вік користувача.

- Ніколи не користуйтеся інструментом, якщо користувач втомився, погано себе почуває або знаходиться під впливом ліків, наркотиків, алкоголю або речовин, що знижують швидкість рефлексів і рівень уваги.
- Пам'ятайте, що оператор або користувач несе відповідальність за нещасні випадки або шкоду, завдану іншим особам або їх майну. Користувач несе відповідальність за оцінку потенційних ризиків на ділянці, на якому він працює, крім того, він повинен вжити всіх заходів обережності, щоб забезпечити свою безпеку і безпеку оточуючих, особливо на схилах, нерівних, слизьких або нестійкій поверхні.

2.2 ПІДГОТОВЧІ ОПЕРАЦІЇ

Засоби індивідуального захисту (ЗІЗ)

- Користуйтеся підмітальною машиною тільки в відповідному одязі.
- Одягайте взуття, яка забезпечує надійне зчеплення в слизьких умовах.
- Під час роботи, обслуговування та ремонту завжди користуйтеся захисними окулярами або маскою. Предмети, що відкидаються підмітальною машиною з двигуном під час роботи, можуть потрапити в очі.
- Одягайте протишумні навушники.

Робоча ділянка / Підмітальна машина

- Перевірте стан ділянки для розчищення снігу і приберіть з нього сторонні предмети. Наприклад, килимки, санки, дошки, дроти і т.д.
 - Перед запуском двигуна перевірте, що всі органи управління, що призводять в дію рухомі вузли, відключені.

Двигуни внутрішнього згоряння: паливо

- Попередження: паливо легко запалюється. Звертайтеся з ним обережно!
- Завжди зберігайте паливо тільки в спеціальних каністрах.
- Заправляйте підмітальну машину або доливайте паливо, використовуючи воронку, тільки на відкритому повітрі і не паліть під час цих операцій.
- Заправляйте підмітальну машину паливом до запуску двигуна. Не відкривайте пробку бака і не заливайте паливо, коли двигун працює або ще не охолов.
- У разі розливу палива не запускайте двигун, приберіть підмітальну машину з місця розливу і негайно приберіть всі сліди палива, яке могло пролитися на підмітальну машину або на землю
- Щільно закручіть пробку бензобака і каністру з паливом.
- Уникайте контакту палива з одягом і, в разі його забруднення, переодягніться перед запуском двигуна.

2.3 ПІД ЧАС РОБОТИ

Робоча ділянка

- Не використовуйте підмітальну машину у вибухонебезпечному середовищі, поблизу горючих рідин, газу або пилу. Електричні контакти або механічне тертя можуть згенерувати іскри, які можуть стати причиною пожежі пилу або парів.

- Не вмикайте двигун в закритому просторі, де може зібратися небезпечний чадний газ. Запуск повинен проводитися на вулиці або в добре провітрюваному місці. Не забувайте про те, що вихлопні гази двигуна токсичні.
- Працюйте тільки при денному світлі або при хорошому штучному освітленні, в умовах хорошої видимості.
- На робочій ділянці не повинно бути дорослих людей, дітей і тварин. Необхідно, щоб інший дорослий чоловік дивився за дітьми.
- Будьте особливо уважні, коли працюєте на доріжках, посипаних гравієм, тротуарах і проїжджій частині, а також при переході на іншу сторону. Врахуйте можливу наявність прихованих небезпек.
- Коли ви працюєте на підмітальній машині поруч з проїжджою частиною, врахуйте потенційну присутність транспортних засобів.

Правила поведінки під час роботи

- Не намагайтеся повернути щітку проти вітру, а також до людей, тварин, автомобілів, житлових приміщень і туди, де можливе нанесення збитку від зібраного сміття. Нікому не дозволяйте стояти перед підмітальною машиною.
- Ніколи не користуйтеся інструментом поблизу зборів, автомобілів, вікон, скляних стін і т.д., заздалегідь не відрегулювати напрямок щітки.
- не тримайте руки і ноги до обертових частин. Завжди тримайте захисний корпус щітки в чистоті.
- Якщо підмітальна машина вдарилася об сторонній предмет або аномально вібрує, необхідно вимкнути двигун, дочекатися зупинки рухомих вузлів і уважно обстежити підмітальну машину на наявність пошкоджень. Зазвичай вібрація вказує на наявність несправності. Усуньте можливі пошкодження, перш ніж знову використовувати підмітальну машину.
- Перш ніж відійти від машини, вимкніть двигун і відключіть всі органи управління.
- Перед виконанням ремонту, очищення, перевірки, регулювання необхідно вимкнути двигун і дочекатися зупинки рухомих вузлів (якщо в посібнику чітко не обумовлено інше). Від'єднайте кабелі електродвигуна. (Опція)

- Не торкайтеся до частин двигуна, які нагріваються під час роботи. Ризик опіку.
- Підмітальна машина не повинна переміщатися на високій швидкості по слизькій поверхні. Будьте обережні під час руху заднім ходом. При русі заднім ходом дивіться назад до і під час руху, щоб переконатися у відсутності перешкод.
- Вимикайте щітку, коли необхідно просто перевезти підмітальну машину в інше місце, а не працювати.
- Завжди переконуйтеся в надійній рівновазі і міцно тримайтеся за рукоятку. В жодному разі не бігом, тільки кроком.

Обмеження в застосуванні

- Не користуйтеся на схилі в поперечному напрямку. Завжди рухайтесь спочатку зверху вниз, а потім знизу вгору. Будьте обережні при зміні напрямку руху на схилі. Уникайте крутих схилів.
- Не використовуйте підмітальну машину, якщо захисні засоби не забезпечують необхідний рівень безпеки, або якщо захисні пристрої встановлені неправильно.
- Забороняється від'єднувати розбирайте наявні захисні пристрої.
- Не міняйте регулювання двигуна і не перевантажуйте його. Якщо двигун працює в режимі занадто високих обертів, ризик травм підвищується.
- Не перевантажуйте підмітальну машину, працюючи на занадто високій швидкості.
 - Перш ніж доторкнутися руками до внутрішньої частини захисного корпусу щітки, вимкніть двигун і дочекайтеся зупинки рухомих вузлів.

2.4 ТЕХНІЧНЕ ОБСЛУГОВУВАННЯ, ЗБЕРІГАННЯ І ТРАНСПОРТУВАННЯ

Регулярне технічне обслуговування і правильне зберігання є запорукою безпеки підмітальної машини.

⚠️ Пошкоджені або зношені деталі завжди необхідно замінювати, вони не підлягають ремонту. Використовуйте тільки оригінальні запчастини: використання неоригінальних і / або неправильно встановлених запасних частин може знизити рівень безпеки підмітальної машини, викликати нещасні випадки або травми, а також знімає з виробника відповідальність за ці обставини.

Технічне обслуговування

- Якщо бак потрібно спорожнити, виконуйте цю операцію на відкритому повітрі і при охолодженому двигуні.
- Для запобігання небезпеки загоряння регулярно засвідчувати не було витоків мастила і / або палива.

Зберігання

- Не залишайте паливо в баку, якщо підмітальна машина зберігається в будівлі, в якому пари палива можуть вступити в контакт з відкритим полум'ям, іскрами або джерелами тепла.
- Дайте двигуну охолонути перед тим, як прибрати підмітальну машину на зберігання в закрите приміщення.
- У разі тривалого зберігання підмітальної машини завжди керуйтеся основними вказівками посібника з експлуатації.

Транспортування

- Якщо підмітальну машину необхідно транспортувати на вантажівці або причепі, користуйтеся спеціальними платформами з відповідною вантажопідйомністю, шириною і довжиною.
- Вантаже підмітальну машину з вимкненим двигуном, штовхаючи її, для чого необхідно залучити відповідну кількість людей.
 - Під час транспортування закрийте кран подачі палива (якщо він передбачений) і належним чином закріпіть підмітальну машину на транспортному засобі за допомогою тросів або ланцюгів.

2.5 ОХОРОНА НАВКОЛИШНЬОГО СЕРЕДОВИЩА

Охорона навколишнього середовища повинна бути істотним і першочерговим аспектом при використанні інструмента, на благо людського суспільства і навколишнього середовища, в якій ми живемо.

- Намагайтеся не заважати іншим.
- Дотримуйтесь місцевих норм з утилізації упаковки, мастил, палива, фільтрів, пошкоджених частин або будь-яких елементів зі значним впливом на навколишнє середовище; ці відходи не можна викидати
- зі звичайними побутовими відходами, а збиратися окремо і передаватися в пункти збору, що виконують їх переробку.
- Після завершення терміну служби підмітальної машини не викидайте її зі звичайними побутовими відходами, а зверніться в центр збору відходів відповідно до чинного місцевим законодавством.

3. Ознайомлення з підмітальною машиною

3.1 Опис підмітальної машини і передбачене застосування

Перед вами підмітальна машина.

Підмітальна машина обладнана щіткою, яка розміщена у захисному корпусі, щітка обертається і змітає сміття вперед. Щітка приводиться в дію двигуном, який також забезпечує тягу підмітальної машини. Управління машиною здійснюється за допомогою пристроїв, розташованих на приладовій дошці.

Оператор веде підмітальну машину і управляє її основними пристроями з положення стоячи позаду підмітальної машини, перебуваючи на місці управління підмітальною машиною.

3.1.1 Передбачена експлуатація

Ця підмітальна машина розроблена і виготовлена для підмітання, видалення і відкидання сміття з тротуарів, з парків, з шляхів проїзду і з інших поверхонь на рівні землі. Підмітальна машина повинна використовуватися виключно для видалення таких матеріалів, як листя, пил, дрібний гравій і відходи маленького розміру.

3.1.2 Неправильне використання

Будь-яке інше використання, відмінне від вище згаданого, може створити небезпеку і завдати шкоди людям і / або майну. Входить в поняття неправильного використання (як приклад, але не обмежуючи цими випадками):

- Використання підмітальної машини на поверхнях, розташованих над рівнем землі, наприклад, на дахах житлових будинків, гаражів, портиків, інших конструкцій і будівель.
- Буксирування або штовхання вантажів, використовуючи підмітальну машину
- Перевезення на підмітальній машині дітей або інших пасажирів.

ВАЖЛИВО *Неналежне використання підмітальної машини тягне за собою втрату сили гарантії і знімає з виробника всю відповідальність, покладаючи на користувача відповідальність за втрати в разі псування майна, отримання травм або нанесення збитку іншим особам.*

3.1.3 Тип користувача

Дана підмітальна машина призначена для широкого споживача, для непрофесійного застосування. вона призначена для аматорського застосування.

ВАЖЛИВО Підмітальною машиною повинен керувати тільки один чоловік.

3.2 ЗНАКИ БЕЗПЕКИ

На підмітальній машині є різні символи (мал. 4). Вони покликані нагадувати оператору про необхідність уважної і обережної експлуатації. Значення символів:



УВАГА!

УВАГА! Перед використанням підмітальної машини прочитати вказівки.



НЕБЕЗПЕКА! Викид предметів. Не намагайтеся повернути щітку до людей або тварин.



НЕБЕЗПЕКА! На робочій ділянці не повинно бути людей, дітей і тварин.



НЕБЕЗПЕКА! Тримайте руки і ноги на відстані від обертових частин.



НЕБЕЗПЕКА! Одягайте захисні навушники.



НЕБЕЗПЕКА! Одягайте захисні окуляри.



НЕБЕЗПЕКА! Двигуни виділяють чадний газ. НЕ запускайте їх в закритому приміщенні.



НЕБЕЗПЕКА! Паливо загоряється і вибухонебезпечне. Вимкніть двигун і дайте йому охолонути перед заправкою паливом.



НЕБЕЗПЕКА! Ризик пожежі або вибуху. Не паліть, не використовуйте відкритий вогонь і джерела загоряння



ВАЖЛИВО Пошкоджені або нечитабельні наклейки потребують заміни. Замовте нові наклейки в авторизованому сервісному центрі.

3.3 ІДЕНТИФІКАЦІЙНИЙ ЯРЛИК

На ідентифікаційний ярлику вказана наступна інформація (мал. 1):

1. Адреса виробника
2. Тип підмітальної машини
3. Рівень звукової потужності
4. Знак відповідності директиві CE
5. Робоча число обертів двигуна
6. Потужність двигуна
7. Об'єм двигуна
8. Рік виготовлення
9. Заводський номер
10. Код виробу

Впишіть ідентифікаційні дані підмітальної машини в спеціальні поля на ярлику, вміщеному на зворотному боці обкладинки.

ВАЖЛИВО Використовуйте ідентифікаційні найменування, зазначені на ідентифікаційному ярлику пристрою.

ВАЖЛИВО Вказуйте ідентифікаційні найменування кожного разу при зверненні в авторизований сервісний центр

ВАЖЛИВО Зразок декларації відповідності знаходиться на останніх сторінках посібника.

3.4 ОСНОВНІ КОМПОНЕНТИ

До складу підмітальної машини входять наступні основні компоненти (мал. 1):

- A. Рама
- B. Двигун
- C. Паливний бак
- D. Рукоятка
- E. Приладова дошка
- F. Захисний корпус щітки
- G. Щітка
- H. Колесики
- I. Колесо
- J. Кріплення для додаткового обладнання

4. МОНТАЖ

У зв'язку зі складуванням та транспортуванням деякі складові частини підмітальної машини не збираються безпосередньо на заводі, їх необхідно зібрати після видалення пакувального матеріалу, відповідно до наступних вказівок.

Розпакування і завершення монтажу
повинні виконуватися на твердій і рівній
поверхні, де достатньо місця для переміщення
підмітальної машини і її упаковки, завжди
користуючись відповідними інструментами.
Перед використанням підмітальної машини
необхідно виконати всі вказівки, викладені в
розділі "МОНТАЖ".

ВАЖЛИВО При поставці в підмітальній машині відсутнє моторне мастило і паливо.

4.1 КОМПОНЕНТИ ДЛЯ МОНТАЖУ

В упаковці є компоненти для монтажу (мал. 3), наведені в таблиці нижче:

Поз.	Опис	Кількість
A	Рукоятка з направляючими і встановленими кабелями	1
B	Гвинти для закріплення рукоятки	4
C	Болти для закріплення рукоятки	4
D	Воронка	1
E	Трубка-подовжувач для мастила	1
F	Ключ для демонтажу свічки	1
G	Гвинти	1

4.1.1 Розпакування

1. Відкривайте упаковку обережно і уважно, щоб не втратити компоненти.
2. Ознайомтеся з документами, що лежать в коробці, в тому числі, з цією інструкцією.
3. Вийміть з коробки всі окремі компоненти.
4. Вийміть з коробки підмітальну машину.
5. Викиньте коробку і пакувальні матеріали відповідно до місцевого законодавства.

4.2 МОНТАЖ КАБЕЛІВ УПРАВЛІННЯ РУХОМ І ЩІТКОЮ

Закріпити петлю кабелю в спеціальному отворі (мал. 5).

ПРИМІТКА Кабелі вже прокладені в приладовій дошці.

4.3 МОНТАЖ РУКОЯТКИ

Рукоятка поставляється з уже встановленою приладовою дошкою. Гвинти для монтажу рукоятки на підмітальну машину, гвинти для закріплення важеля перемикання передач, а також гвинти для закріплення важеля управління поворотом щітки поставляються в окремій упаковці, розміщеній в середині коробки підмітальної машини.

1. Виконайте монтаж в наступному порядку: Присуньте дві трубки на кінцях рукоятки (мал. 6.A) до опори (мал. 6.B). Вставте проставки (мал. 6.C) і розташуйте їх співвісно отворів відповідно до правильного діаметру (маленька виїмка назовні, велика виїмка всередину).

2. Вставте в отвори гвинти і гайки, і затягніть їх.

4.3.1 Монтаж рукояток важелів

1. Закрутити рукоятки до різьбового стрижня важеля перемикання передач (мал. 9.A) і до різьбового стрижня важеля повороту щітки (мал. 9.B).

4.4 МОНТАЖ ВАЖЕЛЯ ПЕРЕМИКАННЯ ПЕРЕДАЧ

1. Зніміть з шарніра (мал. 7.A) важеля перемикання передач шайбу (мал. 7.B) і штифт (мал. 7.C), які попередньо були встановлені.
2. Вставте шарнір (мал. 7.A) важеля перемикання передач в отвір важеля (мал. 7.D), щоб приєднати його до трансмісії.
3. Закріпіть шайбу (мал. 7.B) і штифт (мал. 7.C).

4.5 МОНТАЖ ВАЖЕЛЯ УПРАВЛІННЯ ПОВОРОТОМ ЩІТКИ

1. Зніміть з шарніра (мал. 8.A) важеля управління поворотом щітки гайку (мал. 8.B), яка попередньо була встановлена.
2. Вставте шарнір (мал. 8.A) важеля управління поворотної щітки в отвір важеля (мал с. 8.C).
3. Затягніть гайку (мал. 8.B).

5. ЗАСОБИ УПРАВЛІННЯ

5.1 ВИМИКАЧ

Виконує зупинку і запуск двигуна. У вимикача два положення (мал.10.A):

1. Вимикач в положенні ВИКЛ - двигун вимикається, і його запуск неможливий.
2. Вимикач в положенні ВКЛ - можна запускати двигун і приступати до роботи.

5.2 ВАЖІЛЬ КЕРУВАННЯ ДРОСЕЛЕМ

Регулює число оборотів двигуна.

Положення, відмічені на табличці, зображені на (мал. 10.B):



1. **На повній швидкості.** Завжди використовується при запуску підмітальної машини і під час роботи.
2. **Холостий хід.** Використовується, коли двигун досить гарячий під час стоянки.

5.3 ВАЖІЛЬ УПРАВЛІННЯ ПОВІТРЯНОЇ ЗАСЛІНКИ

Використовується для запуску холодного двигуна. Важіль управління повітряної заслінкою має два положення (мал. 10.C):

А ліве - повітряна заслінка підключена (для холодного запуску).



А праве - повітряна заслінка відключена (робота в нормальному режимі і гарячий запуск).

5.4 ПАЛИВНИЙ НАСОС

Після натискання гумової кнопки управління паливним насосом паливо надходить у впускний колектор карбюратора, сприяючи запуску холодного двигуна (мал. 10.D).

5.5 РУКОЯТКА РУЧНОГО ЗАПУСКУ

Призначена для ручного запуску двигуна (мал. 10.E).

5.6 ВАЖІЛЬ УПРАВЛІННЯ РУХОМ

Забезпечує рух підмітальної машини.

- Щоб привести підмітальну машину в рух, опустіть важіль (мал. 9.D) і притисніть його до рукоятки.
 - Після його відпускання підмітальна машина зупиняється, і важіль автоматично повертається у вихідне положення.
 - Якщо важіль управління рухом включається одночасно з важелем управління щіткою (мал. 9.C), після відпускання першого другий залишається включеним. Він відключається тільки після відпускання важеля управління щіткою (мал. 9.C) (для спеціально обладнаної підмітальної машини).

5.7 ВАЖІЛЬ УПРАВЛІННЯ ЩІТКОЮ

Запускає обертання щітки.

- Для запуску обертання щітки опустіть важіль (мал. 9.C) і притисніть його до рукоятки.
- Якщо важіль управління щіткою включається окремо, то після його відпускання щітка зупиняється, і важіль автоматично повертається у вихідне положення.

5.8 ВАЖІЛЬ ПЕРЕМИКАННЯ ПЕРЕДАЧ

Підмітальна машина оснащена коробкою передач з важелем (мал. 9.A):

- 5/6 швидкостей для руху вперед.
- 2 швидкості для руху заднім ходом.

5.9 ВАЖІЛЬ УПРАВЛІННЯ ПОВОРОТОМ ЩІТКИ

Поворот щітки регулюється важелем (мал. 9.B), який дозволяє нахилити її в потрібну сторону.

Для того щоб нахилити щітку, перемістіть важіль вперед або назад і встановіть його в одне з 3 положень нахилу щітки.

- **Важіль вперед** = 15° вправо.
- **Важіль в центрі** = 0° немає нахилу.
- **Важіль назад** = 15° вліво.

6. ЕКСПЛУАТАЦІЯ ПІДМІТАЛЬНОЇ МАШИНИ

ВАЖЛИВО Правила безпеки при експлуатації підмітальної машини наведені в гл. 2. Дотримуйтесь вказівок щоб уникнути серйозних ризиків і небезпеки.

6.1 ПІДГОТОВЧІ ОПЕРАЦІЇ

Перед експлуатацією підмітальної машини перевірте наявність палива і рівень моторного мастила. Порядок і запобіжні заходи при заправці підмітальної машини паливом і заливці мастила (див. Пункт 7.2 і пункт 7.3).

Коліщатка потрібні для регулювання відстані щітки від землі, щоб захистити її від пошкоджень. Перед експлуатацією підмітальної машини зафіксуйте її коліщатка в наступному порядку:

1. Відключіть запобіжник (мал. 11.A).
2. Вийміть стрижень (мал. 11.B).
3. Підніміть / опустіть коліщатка (мал. 11.C).
4. Знову встановіть стрижень.
5. Знову встановіть запобіжник.

1. 1. Послабте бокову ручку (мал. 11.D).
2. 2. Повертайте верхню ручку (мал. 11.E) по / проти годинникової стрілки, щоб підняти / опустити коліщатка.
3. 3. Закріпіть бокову ручку (мал. 11.D).

6.2 ПЕРЕВІРКИ БЕЗПЕКИ

Добре запам'ятайте зміст даного розділу, перш ніж рухатися далі. Виконайте наступні перевірки безпеки і переконайтеся, що результати перевірок відповідають даним, наведеним в таблиці.

 **Перш ніж приступити до роботи, завжди перевіряйте безпеку підмітальної машини.**

6.2.1 Загальна перевірка

Предмет	Результат
Паливна система і з'єднання.	Вітик відсутній.
Електричні кабелі.	Ізоляція ніде не пошкоджена. Механічні пошкодження відсутні.
Масляний контур	Вітик відсутній. Пошкодження відсутні.

Пробне переміщення	Аномальна вібрація відсутня. Аномальні звуки відсутні.
--------------------	---

6.2.2 Перевірка тяги і роботи щітки

Дія	Результат
Запустити підмітальну підмітальна машина (пункт 6.3)	Колеса і щітка повинні залишатися нерухомими.
Перевірка тяги	
Увімкніть важіль управління рухом (мал. 9.D).	Колеса обертаються і підмітальна машина рухається вперед.
Відпустіть важіль управління рухом (мал.9.D).	Колеса перестають обертатися.
Перевірка роботи щітки	
Натисніть на важіль управління щіткою (мал. 9.C).	Щітка починає обертання.
Відпустіть важіль управління щіткою.	Щітка перестає обертатися.
Перевірка роботи щітки і коліс	
Тримаючи натиснутим важіль управління щіткою (мал. 9.C), натисніть важіль управління рухом (мал.9.D).	Щітка обертається, колеса обертаються, і підмітальна машина рухається вперед.
Відпустіть важіль управління рухом (мал. 9.D).	Колеса перестають обертатися, а щітка продовжує обертатися.
Відпустіть важіль управління щіткою (мал. 9.C).	Щітка перестає обертатися.

 **Якщо результат будь-якої перевірки відрізняється від наведеного в таблиці, користуватися підмітальною машиною не можна! Здайте підмітальну машину в сервісний центр для виконання перевірок і ремонту.**

6.3 ЗАПУСК / ОПИС РОБОТИ

1. Встановіть вимикач в положення ВКЛ (мал. 10.A).

6.3.1 Холодний запуск

1. Встановіть важіль управління дроселем в режим повних обертів (мал. 10.B).
2. Підключіть повітряну заслінку (мал. 10.3).
3. Натисніть кнопку управління паливним насосом. Коли ви натискаєте на кнопку,

- переконайтесь, що палець закриває отвір.
- Здійсніть ручний запуск (пункт 6.3.3).
 - Вимкніть повітряну заслінку (мал. 10.3).

ВАЖЛИВО *Перед використанням підмітальної машини зачекайте кілька хвилин, щоб мастило нагрілося.*

6.3.2 Гарячий запуск

- Встановіть важіль управління дроселем в режим повних обертів (мал. 10.B).
- Перевірте, що повітряна заслінка відключена (мал. 10.3).
- Здійсніть ручний запуск (див. Нижче).

ВАЖЛИВО *При гарячому запуску не натискайте на кнопку паливного насоса.*

6.3.3 Ручний запуск

Для виконання ручного запуску двигуна повільно потягніть рукоятку (мал. 10.E) назовні до тих пір, поки ви не відчуєте опір. У цей момент потягніть її з силою і супроводжуйте рукоятку при відпуску. Повторюйте цю дію, поки двигун не включиться

ПРИМІТКА *Не робіть більше 3/4 спроб, в іншому випадку ви ризикуєте залити паливом свічку і циліндр двигуна. Можливі причини невдалих спроб запуску приведені в "Таблиці виявлення неполадок".*

6.3.4 Опис роботи

Для правильної експлуатації підмітальної машини виконайте наступні дії:

- За допомогою спеціального важеля встановіть щітку (мал. 1.G) в потрібне положення.
- Встановіть потрібну швидкість, з огляду на характеристики робочої ділянки і кількість сміття, яке потрібно прибрати.
- Натисніть на важіль управління щіткою (мал. 9.C), щоб запустити обертання щітки.
- Увімкніть важіль управління рухом (мал. 9.D), щоб забезпечити тягу.

ПРИМІТКА *Під час експлуатації підмітальної машини двигун завжди повинен працювати на повних обертах.*

6.3.5 Поворот

Поворот - це напрямок підмітальної машини в потрібну сторону.

6.3.6 Перемикання швидкості

Перемикання швидкості повинно виконуватися, коли підмітальна машина стоїть на місці. Щоб переключити швидкість, виконайте наступні дії:

- Зупиніть підмітальну машину, відпустивши важіль управління рухом (мал. 12.D) і важіль управління щіткою (мал. 12.C).
- Встановіть важіль перемикання передач в потрібне положення (мал. 12.A).
- Відновити роботу в нормальному режимі.

ВАЖЛИВО *Перемикання швидкості на підмітальній машині, що рухається завдає шкоди системі трансмісії.*

6.4 ВИМИКАННЯ

Щоб Зупинити підмітальну машину, Відпустіть важіль управління щіткою (мал. 9.C) і важіль управління рухом (мал. 9.D). Щоб вимкнути підмітальну машину, встановіть вимикач в положення ВІКП (мал. 10.A).

 **Не намагайтеся вимкнути машину за допомогою важеля управління повітряної заслінкою. Ця дія може пошкодити двигун.**

 **Відразу після вимкнення двигун може бути дуже гарячим. Не торкайтеся до глушника і прилеглих до нього частин. Існує небезпека опіку.**

6.5 РЕКОМЕНДАЦІЇ ЩОДО ЕКСПЛУАТАЦІЇ

Дану підмітальну машину можна використовувати для прибирання різноманітних видів матеріалу в різних робочих умовах.

Рекомендації для роботи на всіх видах покриття

- Необхідно завжди підтримувати швидкості руху і обертання щітки, які враховують умови роботи і кількість матеріалу, який

необхідно прибрати. Необхідно відрегулювати ці дві швидкості таким чином, щоб підмітання матеріалу йшло в безперервному режимі.

- Не слід занадто сильно тиснути на щітку. Для якісного підмітання буде досить глибини щітки в 5-10 см при виконанні більшості операцій.
- Знизити оберти двигуна перед зупинкою.

Великі ділянки

- Якщо ґрунт нерівний або необроблений, знизити швидкість, щоб щітка не підстрибувала і не отримала пошкоджень.
- При підмітанні створіть прохід в центрі, який розділить ділянку на 2 частини, а потім проведіть прибирання на що залишилися частинах. Це зменшить навантаження на щітку.

Сніг

- Який щойно випав сніг прибирати легше. Повторно пройдіть по вже розчищених місцях, щоб видалити залишки снігу.
- По можливості сніг повинен викидатися в напрямку вітру. Слідкуйте за відстанню і напрямком відкидання снігу.
- Знизити оберти двигуна перед зупинкою.

Бруд і дрібний гравій

- Щоб уникнути піднімання хмари пилу під час роботи швидкість обертання щітки повинна бути низькою. Крім того, по можливості працюйте в похмурі і хмарні дні, або після дощу.
- Якщо ви працюєте на гравії, відрегулюйте висоту щітки так, щоб вона доторкалася гравію, але не відкидала камінчики, оскільки це може завдати збиток.

Важке сміття

- Знизити швидкість руху і працюйте, не використовуючи всю ширину робочої зони підмітальної машини.

6.6 ПІСЛЯ ЕКСПЛУАТАЦІЇ

- Проведіть очищення (пункт 7.4).
- Кілька разів порухайте всі пристрої управління вперед і назад.
- Переконайтеся, що повітряна заслінка підключена.
- Перевірте, що немає ослаблених або пошкоджених компонентів. Якщо необхідно, замініть пошкоджені компоненти і затягніть ослаблені гвинти і болти.

 **Не кладіть на підмітальну машину, поки двигун і глушник не охолоне.**

7. ТЕХНІЧНЕ ОБСЛУГОВУВАННЯ

7.1 ЗАГАЛЬНІ ВІДОМОСТІ

ВАЖЛИВО *Правила безпеки під час технічного обслуговування підмітальної машини наведені в пункті 2.4. Не забувайте виконувати вказівки щоб уникнути серйозних ризиків і небезпеки.*

 *При виконанні всіх перевірок і операцій технічного обслуговування підмітальна машина і двигун повинні бути вимкнені. Перед виконанням будь-яких операцій з очищення або техобслуговування, витягнути ключ і прочитати відповідні вказівки.*

 **Перед виконанням технічного обслуговування надіньте відповідний одяг, захисні рукавички та окуляри.**

- Періодичність і опис операцій технічного обслуговування наведені в "Таблиці технічного обслуговування". Метою цієї таблиці є допомогти вам підтримувати ефективність і безпеку вашої підмітальної машини. У ній вказані основні операції технічного обслуговування машини та періодичність, передбачена для кожної з них. Виконуйте зазначені дії після закінчення першого із зазначених термінів.
- Використання неоригінальних запасних частин і додаткового устаткування може негативно позначитися на роботі і безпеці підмітальної машини. Виробник не несе відповідальності за збитки або травми, викликані даними виробами.
- Оригінальні запчастини можна придбати в сервісному центрі або у авторизованих дистриб'юторів.

ВАЖЛИВО *Всі операції з технічного обслуговування і регулювання, не описані в цьому посібнику, повинні бути виконані через вашого дистриб'ютора або в спеціалізованому сервісному центрі.*

7.2 ЗАПРАВКА ПАЛИВОМ

Для виконання заправки:

1. Відкрутіть і зніміть пробку паливного бака (мал. 10.F).

2. Вставте воронку (мал. 10.G).
3. Залейте паливо і приберіть воронку (мал. 10.G).
4. Після заправки щільно закрутити пробку бака і витріть розлите паливо (мал. 10.F).

ПРИМІТКА Не заливайте паливний бак до країв.

ПРИМІТКА Використовуйте тільки тип палива, який вказаний в таблиці з технічними характеристиками. Не використовуйте інші типи палива. Можна використовувати екологічно чисте паливо, наприклад, алкілатний бензин. Склад цього бензину завдає менше шкоди людям і навколишньому середовищу. Не було виявлено ніяких негативних наслідків його використання. Тим не, в продажі є окремі типи алкілатного бензину, для використання яких не існує чітких вказівок. Для отримання більш докладної інформації рекомендується ознайомитися з вказівками і даними, наданими виробником алкілатного бензину.

ПРИМІТКА Паливо псується, тому воно не повинно залишатися в баку довше 30 днів. Перш ніж прибрати підмітальну машину на тривале зберігання, залийте в бак стільки палива, скільки потрібно для виконання останньої роботи (пункт 8).

7.3 ПЕРЕВІРКА РІВНЯ / ЗАПРАВКА / МОТОРНИМ МАСТИЛОМ

⚠ Перевіряйте рівень мастила кожен раз перед використанням підмітальної машини.

ПРИМІТКА. Перевіряйте рівень мастила кожен раз перед використанням підмітальної машини.

7.3.1 Перевірка рівня / заправка

Процедура:

- Розташуйте підмітальну машину на рівній поверхні для перевірки.
- Протріть навколо щупа. Відкрутіть і витягніть його. Протріть щуп (мал. 10.H).
- Повністю занурите щуп, не закручуючи його.
- Знову витягніть щуп. Перевірте рівень мастила.
- Долийте мастило за допомогою трубки-подовжувача (мал. 3.E), якщо рівень нижче позначки "MAX" (мал. 12)

- Правильний порядок заміни викладено в пункті 7.3.2

⚠ Не застосовуйте занадто багато мастила, це може викликати перегрів двигуна. Якщо рівень мастила вище позначки "MAX", відлити мастило до досягнення допустимого рівня.

ПРИМІТКА Тип мастила вказано в "Таблиці з технічними характеристиками".

7.3.2 Заміна

⚠ Моторне мастило може бути дуже гарячим, якщо його зливають відразу після вимкнення двигуна. Тому дайте двигуну охолонути кілька хвилин перед зливом мастила.

Замінійте моторне мастило через інтервали, зазначені в "Таблиці технічного обслуговування". замінійте моторне мастило частіше, якщо двигун повинен працювати в несприятливих умовах. Виконайте наступні дії:

1. Покладіть підмітальну машину на рівній поверхні.
2. Розташуйте ємність для збору мастила під трубою зливу.
3. Зніміть пробку заливки мастила (мал. 10.H).
4. Зніміть пробку зливу мастила (мал. 10.I).
5. Зберіть мастило в ємність.
6. Знову закрутити пробку зливу мастила.
7. Прибрати розлите мастило.
8. Залейте свіже мастило. Кількість мастила зазначено в "Таблиці з технічними характеристиками".
9. Щоразу після заправки запускайте двигун і дайте йому попрацювати на холостому ході протягом 30 секунд.
10. Перевірте, що немає витоків мастила.
11. Вимкніть двигун. Зачекайте 30 секунд і знову перевірте рівень мастила. Якщо необхідно, ознайомтеся також з пунктом "Перевірка рівня / Заправка" (пункт 7.3.1).

ВАЖЛИВО Здайте мастило на утилізацію відповідно до чинного законодавства.

7.4 ОЧИЩЕННЯ

⚠ Операції з очищення повинні виконуватися на вимкненій підмітальній машині. Перед видаленням матеріалу, який застряг в щітці, необхідно:

- Відпустіть ручку керування щіткою і рухом.
- Вимкнати двигун.

Чистіть підмітальну машину кожен раз після роботи. Очищення підмітальної машини виконується в наступному порядку:

- Чистіть двигун щіткою і / або струменем стисненого повітря.
- Не розлиювати воду безпосередньо на двигун.
- Після промивання водою запустіть підмітальну машину і щітку, щоб видалити воду, оскільки в іншому випадку вона може проникнути в підшипники і пошкодити їх.

ВАЖЛИВО Ніколи не використовуйте струмінь води під високим тиском. Вона може пошкодити електричні компоненти.

7.5 СВІЧКА

Для обслуговування свічки звертайтеся до дистриб'ютора або в авторизований сервісний центр. Ознайомтеся з обслуговуванням свічки в таблиці технічного обслуговування і таблиці виявлення несправностей.

7.6 КАРБЮРАТОР

Карбюратор вже попередньо відрегульований на заводі. У таблиці виявлення несправностей вказано, коли карбюратор потребує в обслуговуванні (гл. 12).

7.7 ОЧИЩЕННЯ ПОВІТРЯНОГО ФІЛЬТРА

1. Відкрутіть ручку на кришці фільтра (мал. 13.A) і зніміть кришку (мал. 13.B).
2. Відкрутіть ручку (мал. 13.C) і витягніть фільтр (мал. 13.D).
3. Прочистіть фільтр струменем стисненого повітря всередині і зовні.
4. Перевірте, що фільтр не має пошкоджень, оскільки в іншому випадку його необхідно замінити.
5. Знову встановіть один по одному фільтр (мал. 13.D), ручку (мал. 13.C), кришку (мал. 13.B) і ручку (мал. 13.A).

7.8 КРІПІЛЬНІ ГАЙКИ І ГВИНТИ

- Слідкуйте за тим, щоб гайки і гвинти були затягнуті, для впевненості в тому, що підмітальна машина завжди безпечна при роботі.

- Регулярно перевіряйте, що кріпильні гайки випускного жолоба правильно затягнуті.

8. ЗБЕРІГАННЯ

У разі, якщо підмітальна машина буде зберігатися більше 30 днів, необхідно:

1. Замінити моторне мастило, якщо це не було зроблено в попередні три місяці.
2. Ретельно почистити підмітальну машину.
3. Перевірити, що підмітальна машина не має пошкоджень. Якщо необхідно, відремонтувати її.
4. Якщо фарба потріскалася, пофарбуйте потрібні місця для запобігання іржавіння.
5. Нанести антикорозійне захисне покриття на металеві поверхні.
6. По можливості, зберігати підмітальну машину в закритому приміщенні.
7. Не класти важких предметів на щітку і захисний корпус щітки. Це може привести до деформації щітки, яка зробить її непридатною для використання.

9. СЕРВІСНЕ ОБСЛУГОВУВАННЯ І РЕМОНТ

У цьому посібнику викладено всі вказівки, необхідні для керування підмітальною машиною і для правильного виконання основних операцій технічного обслуговування, які повинен виконувати користувач. Для виконання всіх дій по регулюванню і обслуговування, які не описані в цьому посібнику, звертайтеся до Вашого дистриб'ютора або в спеціалізований сервісний центр, який володіє підготовленим персоналом і обладнанням, необхідними для правильного виконання роботи, підтримки рівня безпеки та відновлення первісного стану підмітальної машини. Операції, виконані в невідповідних для цього структурах або некваліфікованими людьми, призводять до втрати всіх видів гарантії і знімають з виробника всю відповідальність і зобов'язання.

- Тільки авторизовані сервісні центри можуть виконувати гарантійний ремонт і обслуговування.

- Авторизовані сервісні центри використовують тільки оригінальні запасні частини. Оригінальні запасні частини та додаткове обладнання були спеціально розроблені для підмітальної машини даного типу.
 - Використання неоригінальних запасних частин і додаткового обладнання не затверджено Виробником і призводить до втрати права на гарантійний ремонт.
 - Рекомендується раз на рік відвозити підмітальну машину в авторизований сервісний центр для обслуговування, догляду та перевірки справності запобіжних пристроїв.
 - Недостатня ознайомленість із супровідною документацією.
 - Неуважність.
 - Неправильною експлуатацією та незавершеним монтажем.
 - Використанням неоригінальних запчастин.
 - Використанням додаткових аксесуарів, які не поставлені або незатверджені Виробником.
- Гарантія також не поширюється на:
- Природний знос таких витратних матеріалів, як приводні ремені, бури, фари, колеса, запобіжні болти і дроти.
 - Природний знос.
 - Двигуни. На них поширюються гарантії виробників двигунів з відповідними умовами.

10. УМОВИ ГАРАНТІЇ

Гарантія покриває всі дефекти матеріалів і виготовлення. Користувач повинен буде скрупульозно дотримуватися всіх вказівок, викладених в прикладеній документації. Гарантія не покриває збитки, викликані:

Права покупця захищає законодавство його країни. Ця гарантія ніяк не обмежує прав покупця, передбачених законами його країни.

11. ТАБЛИЦЯ ТЕХНІЧНОГО ОБСЛУГОВУВАННЯ

Операція	Періодичність		Пункт
	Перший раз	Далі кожні	
ПІДМЕТАЛЬНА МАШИНА			
Перевірка всіх кріплень	-	Щоразу перед використанням	7.7
Перевірка безпеки / Перевірка пристроїв управління	-	Щоразу перед використанням	6.2
Загальна очищення та перевірка	-	Щоразу після роботи	7.4
Очищення випускного каналу	-	5 годин / кожен раз після використання	7.4
ДВИГУН			
Очищення свічки	-	25 годин / в кінці кожного сезону	***
Заміна свічки	-	100 годин / в кінці кожного сезону	***
Перевірка рівня / заправка моторним мастилом	-	5 годин / кожен раз після використання	7.3.1
Заміна моторного мастила	5 годин	50 годин / в кінці кожного сезону	7.3.2
Очищення повітряного фільтра карбюратора	-	10 годин / кожен раз після використання	7.4

*** Операції, яка повинні виконуватися через вашого дистриб'ютора або в авторизованому сервісному центрі

12. ВЫЯВЛЕНИЕ НЕПОЛАДОК

ПРИЧИНА	МОЖЛИВА ПРИЧИНА	ПРИЧИНА УСУНЕННЯ
1. Підмітальна машина не запускається	Вимикач в положенні ВИКЛ.	Встановіть вимикач в положення ВКЛ.
	Відсутність палива	Залити в бак чисте паливо.
	Повітряна заслінка відключена	Підключити повітряну заслінку.
	Кнопка паливного насоса не натиснута	Натиснути на кнопку паливного насоса
	Свічка і циліндр залиті паливом	Почекати кілька хвилин перед виконанням запуску. Не натискати на кнопку паливного насоса і відключити повітряну заслінку.
	Свічка пошкоджена	Зв'яжіться з авторизованим сервісним центром.
	Паливо старе	Зв'яжіться з авторизованим сервісним центром.
	Вода в паливі	Зв'яжіться з авторизованим сервісним центром.
2. Втрата потужності.	Викид занадто великої кількості матеріалу	Знизити швидкість
	Пробка паливного бака брудна, покрита льодом або снігом.	Видалити бруд, сніг або лід з пробки паливного бака і навколо неї.
3. Двигун працює на холостому ході та під час роботи нерівномірно	Повітряна заслінка підключена	Відключити повітряну заслінку.
	Паливо старе	Зв'яжіться з авторизованим сервісним центром.
	Вода в паливі	Зв'яжіться з авторизованим сервісним центром.
	Карбюратор потребує заміни	Зв'яжіться з авторизованим сервісним центром.
4. Надмірна вібрація	Наявність ослаблених частин, або пошкоджень щітки.	Затягніть всі кріпильні пристосування. Замініть пошкоджені частини в авторизованому сервісному центрі.
	Неправильне розташування рукоятки.	Переконайтеся, що рукоятка закріплена в правильному положенні.
5. Припинення або уповільнення викиду матеріалу	Щітка застрягла.	Видаліть сміття або сторонні предмети з щітки.
	Щітка розташована занадто далеко від землі.	Відрегулювати висоту коліщаток.
6. Немає тяги	Кабель управління тягою неправильно відрегульований.	Зв'яжіться з авторизованим сервісним центром.

Якщо після виконання описаних вище дій неполадки не зникли, зв'яжіться з вашим дистриб'ютором

DICHIARAZIONE CE DI CONFORMITÀ (Istruzioni Originali)
(Direttiva Macchine 2006/42/CE, Allegato II, parte A)

1. **La Società:** ST. SpA – Via del Lavoro, 6 – 31033 Castelfranco Veneto (TV) – Italy

2. Dichiaro sotto la propria responsabilità, che la macchina: Spazzatrice

a) Tipo / Modello Base

SWR 2604, SWR 2804, SWR 2604 S, SWR, 2604 S

b) Mese/ Anno di costruzione

c) Matricola

d) Motore

a scoppio

3. È conforme alle specifiche delle direttive:

- MD: 2006/42/EC
- OND: 2000/14/EC, ANNEX V
D. Lgs. 262/2002, ANNEX VI, proc. 1 (Italy)
- EMCD: 2014/30/EU

4. Riferimento alle Norme armonizzate:

EN ISO 12100:2010

EN 55012:2077+A1

EN 61000-6-1:2007

g) Livello di potenza sonora misurato

96 dB(A)

h) Livello di potenza sonora garantito

99 dB(A)

i) Potenza netta installata

4,4 kW

m) Persona autorizzata a costituire il Fascicolo Tecnico:

ST. SpA
Via del Lavoro, 6
31033 Castelfranco Veneto (TV) - Italia

n) CastelfrancoV.to, 19.06.2017

Vice Presidente Quality & Customer Service
Ing. Raimondo Hippoliti



FR (Traduction de la notice originale)	EN (Translation of the original instruction)	DE (Übersetzung der Originalinstruktionen)	NO (Oversettelse av original brukerveiledning)	SV (Översättning av bruksanvisning i original)	DA (Oversættelse af den originale brugsanvisning)
<p>Declaration CE de Conformité Directiva Máquinas 2006/42/CE, Anexo II, parte A)</p> <p>La Société Déclare sous sa propre responsabilité que machine: Bâtonneuse Type Modèle de Base Mise An en construction Date</p> <p>Motor: moteur essence 3. Est conforme aux prescriptions des directives : Organisme de certification Examen CE de type Niveau de puissance sonore mesuré Niveau de puissance sonore garanti Puissance nette installée Personne habilitée à établir le Dossier Technique Date</p>	<p>Declaration of Conformity Machine Directive 2006/42/CE, Annex II, part A) The Company Declares under its own responsibility that the machine: Sweeper Type: Floor/Robot Model: Year of manufacture Serial number Engine: power 3. Conforms to directive specifications: Certifying body EC examination of type Reference to harmonised Standards Sound power level measured Sound power level guaranteed Net power installed Person authorising/issuing the Technical Folder Date</p>	<p>EG-Konformitätserklärung Richtlinienrichtlinie 2006/42/EG, Anhang II, Teil A)</p> <p>Die Gesellschaft Erklärt unter eigener Verantwortung, dass die Maschine: Vertiefmaschine Typ / Bauelement Modell / Jahr Motor: Baujahr Seriennummer 3. Die Anforderungen der folgenden Richtlinien sind erfüllt: Zertifizierungsstelle EG-Zertifizierung Zuriführung der Normen EG-Baumusterprüfung Baugrupplermittel der harmonisierten Normen Gemessene Schalldaten Garantierter Schallleistungspegel 3. Installierte Nettoleistung Zur Verfassung der technischen Unterlagen habilitierte Person Ort und Datum</p>	<p>EF - Samvittserklæring Maskinivedtsettning 2006/42/EF, Vedlegg B, del A)</p> <p>Forskeret Erklærer på eget ansvar, at maskinen: Følgende Type / Modell Måned / Byggeår Serienummer 3. Maskinen overholder følgende direktiver: Forsikringsorgan EF godkjenning 4. Referansen til harmoniserte standarder 5. Målt lyfføring 6. Garantert lyfføring 7. Person som autoriserer til utarbeiding av den tekniske dokumentasjonen 8. Ort og dato</p>	<p>EG-förklaring om överensstämmelse (Maskinriktad 2006/42/EG, bilaga II, del II)</p> <p>Företaget Förklarar på eget ansvar att maskinen: Sågmaskin Typ / Byggnadsmodell Månat / Tillverkningsår Serienummer 3. Maskinen överensstämmer med följande direktiv: Forsäkringsorgan, Anmält organ EF godkännande 4. Referens till harmoniserade standarder 5. Mått för ljudutveckling 6. Garanterad ljudutveckling 7. Person som har behörighet att utarbeta den tekniska dokumentationen 8. Ort och datum</p>	<p>EG-overensstemmelseserklæring (Maskinriktad 2006/42/EF, bilag II, del A)</p> <p>Firma Erklærer under eget ansvar, at maskinen: Følgende Type / Model Månat / Tilverkningsår Serienummer 3. Overensstemmelse med specifikationer fra: Forsikringsorgan EF godkjenning 4. Referansen til harmoniserte standarder 5. Målt lyfføring 6. Garantert lyfføring 7. Person, der har bemyndigelse til å utarbeide den tekniske dokumentasjonen 8. Ort og dato</p>

N. Vertaling van de oorspronkelijke gebruiksaanwijzing	ES (Traducción del Manual Original)	PT (Tradução do Manual Original)	FI (Alkuperäiset ohjeet käännöksenä)	CS (Překlad původního návodu k používání)	PL (Tłumaczenie instrukcji oryginalnej)
<p>EG-verklaring om overensstemmelse (Maskinriktad 2006/42/EG, Bilaga II, del II)</p> <p>Härmed 2. Verkstarens eget sign. om verksamhetsansvar för den maskin: Tröggräsklippare Typ / Byggnadsmodell Månat / Byggeår Serienummer 3. Maskinen overholder følgende specificasjoner ved de følgende: Certifikasjonsinstans Erføringstype 4. Referansen til de harmoniserte normene 5. Målt lyfføring 6. Garantert lyfføring 7. Person som har behøring til utarbeiding av den tekniske dokumentasjonen 8. Plass og dato</p>	<p>Declaration of Conformity CE Directiva Máquinas 2006/42/CE, Anexo II, parte A)</p> <p>La Empresa Declara bajo su propia responsabilidad que máquina: Bâtonneuse Type / Modelo Base Mise An de fabricacion Matricia Motor: motor desaxiacion 3. Cumple con las especificaciones de las directivas: Ente certificador Examen CE de tipo Referencia a las Normas armonizadas Nivel de potencia sonora medida Nivel de potencia sonora garantizado Potencia neta instalada Persona autorizada a realizar el Manual Técnico Lugar y Fecha</p>	<p>Declaração CE de Conformidade Diretiva de Máquinas 2006/42/CE, Anexo II, parte A)</p> <p>A Empresa Declara sob a sua própria responsabilidade que máquina: Vertiefmaschine Tipo / Modelo Base Mise An de fabricacao Matricia Motor: motor desaxiacao 3. E conforme às especificações das diretivas: Ente certificador Exame CE de tipo Referência às Normas harmonizadas Nível de potência sonora medida Nível de potência sonora garantizado Potência instalada líquida Técnico Local e Data</p>	<p>EG-nyhdenkäytön vakuutus (2006/42/EY direktiivillä, liitte II, osan A)</p> <p>Yritys 1. Vakuuttaa omalla vastuullaan, että kone: 2. Tyypit / Prussumit 3. On yhdenmukainen seuraavien direktiivien vaatimusten kanssa: 4. Viitataan harmonisoiittuihin standardeihin 5. Määritetty äänen voimakkuus 6. Täytetty äänen voimakkuus 7. Henkilö, joka on valtuutettu laatimaan tekniset dokumentit 8. Paikka ja päivämäärä</p>	<p>EG - Prohlášení o shodě (Směrnice o strojích dle směrnice 2006/42/ES, příloha II, část A)</p> <p>Společnost Za tímto 3. Vyhovuje následujícím požadavkům: 4. Odkazuje na harmonizované normy 5. Změřeno akustické vyžarování 6. Garancováno akustické vyžarování 7. Osoba autorizovaná pro vyhotovení technické dokumentace 8. Místo a datum</p>	<p>Declaracão de conformidade CE (Diretiva de Máquinas 2006/42/CE, Anexo II, parte A)</p> <p>A Empresa 1. Declara sob a sua própria responsabilidade, que máquina: Bâtonneuse 2. Tipo / Modelo Base 3. Cumpre com as especificações das normas: 4. Referência às normas harmonizadas 5. Medida do nível de potência sonora 6. Garantia do nível de potência sonora 7. Pessoa autorizada a elaborar o Manual Técnico 8. Local e Data</p>

EL (Μετάφραση του πρωτότυπου οδηγού χρήσης)	TR (Original Talimatlar Türkçeleme)	MK (Превод на оригиналните упутства)	UK (Переклад оригінальних вказівок)	SI (Prevedba originalnih uputstava)	HR (Prijevod originalnih uputa)
<p>EG-nyhdenkäytön vakuutus (2006/42/EY direktiivillä, liitte II, osan A)</p> <p>Yritys 1. Vakuuttaa omalla vastuullaan, että kone: 2. Tyypit / Prussumit 3. On yhdenmukainen seuraavien direktiivien vaatimusten kanssa: 4. Viitataan harmonisoiittuihin standardeihin 5. Määritetty äänen voimakkuus 6. Täytetty äänen voimakkuus 7. Henkilö, joka on valtuutettu laatimaan tekniset dokumentit 8. Paikka ja päivämäärä</p>	<p>AT Ügyvtékny Bevezetés 2006/42/CE Direktívát, II. melléklet A) részét képezve 1. Kijelenti, hogy a gép felelősségét vállalja a következőkért: 2. A gép típusa / Alkatrészei 3. A gép megfelel az alábbi irányelv követelményeinek: 4. A harmonizált szabványokra történő hivatkozást 5. A mérési eredményeket 6. A garantált hangteljesítmény értéket 7. A technikai dokumentációt készítő személyt 8. A helyet és dátumot</p>	<p>Декларација за усогласеност со EV (Директива за машини 2006/42/ЕУ, Прилог II, дел А)</p> <p>1. Компанија 2. Јававам под сопна одговорност дека машината: Бâтоннеуза 3. Тип / Модел 4. Се одговара на спецификациите на директивите: 5. Тип / Модел 6. Мотор: мотор со одрежување 7. Се усогласува со спецификациите на директивите: 8. Место и датум</p>	<p>EG-nyhdenkäytön vakuutus (2006/42/EY direktiivillä, liitte II, osan A)</p> <p>Yritys 1. Vakuuttaa omalla vastuullaan, että kone: 2. Tyypit / Prussumit 3. On yhdenmukainen seuraavien direktiivien vaatimusten kanssa: 4. Viitataan harmonisoiittuihin standardeihin 5. Määritetty äänen voimakkuus 6. Täytetty äänen voimakkuus 7. Henkilö, joka on valtuutettu laatimaan tekniset dokumentit 8. Paikka ja päivämäärä</p>	<p>Declaracão de conformidade CE (Diretiva de Máquinas 2006/42/CE, Anexo II, parte A)</p> <p>A Empresa 1. Declara sob a sua própria responsabilidade, que máquina: Bâtonneuse 2. Tipo / Modelo Base 3. Cumpre com as especificações das normas: 4. Referência às normas harmonizadas 5. Medida do nível de potência sonora 6. Garantia do nível de potência sonora 7. Pessoa autorizada a elaborar o Manual Técnico 8. Local e Data</p>	<p>EG-overensstemmelseserklæring (Maskinriktad 2006/42/EF, bilag II, del A)</p> <p>Firma Erklærer under eget ansvar, at maskinen: Følgende Type / Model Månat / Tilverkningsår Serienummer 3. Overensstemmelse med specifikationer fra: Forsikringsorgan EF godkjenning 4. Referansen til harmoniserte standarder 5. Målt lyfføring 6. Garantert lyfføring 7. Person, der har bemyndigelse til å utarbeide den tekniske dokumentasjonen 8. Ort og dato</p>



SI (Překlad původního návodu k použití)	SI (Prevedba originalnih uputstava)	SI (Překlad původního návodu k použití)
<p>EG-nyhdenkäytön vakuutus (2006/42/EY direktiivillä, liitte II, osan A)</p> <p>Yritys 1. Vakuuttaa omalla vastuullaan, että kone: 2. Tyypit / Prussumit 3. On yhdenmukainen seuraavien direktiivien vaatimusten kanssa: 4. Viitataan harmonisoiittuihin standardeihin 5. Määritetty äänen voimakkuus 6. Täytetty äänen voimakkuus 7. Henkilö, joka on valtuutettu laatimaan tekniset dokumentit 8. Paikka ja päivämäärä</p>	<p>EG-nyhdenkäytön vakuutus (2006/42/EY direktiivillä, liitte II, osan A)</p> <p>Yritys 1. Vakuuttaa omalla vastuullaan, että kone: 2. Tyypit / Prussumit 3. On yhdenmukainen seuraavien direktiivien vaatimusten kanssa: 4. Viitataan harmonisoiittuihin standardeihin 5. Määritetty äänen voimakkuus 6. Täytetty äänen voimakkuus 7. Henkilö, joka on valtuutettu laatimaan tekniset dokumentit 8. Paikka ja päivämäärä</p>	<p>EG-nyhdenkäytön vakuutus (2006/42/EY direktiivillä, liitte II, osan A)</p> <p>Yritys 1. Vakuuttaa omalla vastuullaan, että kone: 2. Tyypit / Prussumit 3. On yhdenmukainen seuraavien direktiivien vaatimusten kanssa: 4. Viitataan harmonisoiittuihin standardeihin 5. Määritetty äänen voimakkuus 6. Täytetty äänen voimakkuus 7. Henkilö, joka on valtuutettu laatimaan tekniset dokumentit 8. Paikka ja päivämäärä</p>

NO (Tilsvarende manual for fabrikantens bruk)	LI (Originalni instrukcija u vertnomu)	LI (Originalni instrukcija u vertnomu)	LI (Originalni instrukcija u vertnomu)
<p>EG-overensstemmelseserklæring (Maskinriktad 2006/42/EF, bilag II, del A)</p> <p>Firma Erklærer under eget ansvar, at maskinen: Følgende Type / Model Månat / Tilverkningsår Serienummer 3. Overensstemmelse med specifikationer fra: Forsikringsorgan EF godkjenning 4. Referansen til harmoniserte standarder 5. Målt lyfføring 6. Garantert lyfføring 7. Person, der har bemyndigelse til å utarbeide den tekniske dokumentasjonen 8. Ort og dato</p>	<p>CE-Declaratie de Conformitate (Directiva Masini 2006/42/CE, Anexa A, Partea A)</p> <p>Declara pe propria raspundere ca masina: Masina de mlat Tip / Model Luna / Anul de fabricatie Motor: motor cu combustibil 3. Este conforma cu specificatiile din Directiva: Organism de certificare Examinare CE de tip Referinta la standardele armonizate Nivel de putere sonora masurata Nivel de putere sonora garantata Puterea neta instalata Persoana autorizata sa elaboreze Manualul Tehnic Local si Data</p>	<p>EG-nyhdenkäytön vakuutus (2006/42/EY direktiivillä, liitte II, osan A)</p> <p>Yritys 1. Vakuuttaa omalla vastuullaan, että kone: 2. Tyypit / Prussumit 3. On yhdenmukainen seuraavien direktiivien vaatimusten kanssa: 4. Viitataan harmonisoiittuihin standardeihin 5. Määritetty äänen voimakkuus 6. Täytetty äänen voimakkuus 7. Henkilö, joka on valtuutettu laatimaan tekniset dokumentit 8. Paikka ja päivämäärä</p>	<p>EG-nyhdenkäytön vakuutus (2006/42/EY direktiivillä, liitte II, osan A)</p> <p>Yritys 1. Vakuuttaa omalla vastuullaan, että kone: 2. Tyypit / Prussumit 3. On yhdenmukainen seuraavien direktiivien vaatimusten kanssa: 4. Viitataan harmonisoiittuihin standardeihin 5. Määritetty äänen voimakkuus 6. Täytetty äänen voimakkuus 7. Henkilö, joka on valtuutettu laatimaan tekniset dokumentit 8. Paikka ja päivämäärä</p>

SI (Překlad původního návodu k použití)	SI (Prevedba originalnih uputstava)	SI (Překlad původního návodu k použití)
<p>EG-nyhdenkäytön vakuutus (2006/42/EY direktiivillä, liitte II, osan A)</p> <p>Yritys 1. Vakuuttaa omalla vastuullaan, että kone: 2. Tyypit / Prussumit 3. On yhdenmukainen seuraavien direktiivien vaatimusten kanssa: 4. Viitataan harmonisoiittuihin standardeihin 5. Määritetty äänen voimakkuus 6. Täytetty äänen voimakkuus 7. Henkilö, joka on valtuutettu laatimaan tekniset dokumentit 8. Paikka ja päivämäärä</p>	<p>EG-nyhdenkäytön vakuutus (2006/42/EY direktiivillä, liitte II, osan A)</p> <p>Yritys 1. Vakuuttaa omalla vastuullaan, että kone: 2. Tyypit / Prussumit 3. On yhdenmukainen seuraavien direktiivien vaatimusten kanssa: 4. Viitataan harmonisoiittuihin standardeihin 5. Määritetty äänen voimakkuus 6. Täytetty äänen voimakkuus 7. Henkilö, joka on valtuutettu laatimaan tekniset dokumentit 8. Paikka ja päivämäärä</p>	<p>EG-nyhdenkäytön vakuutus (2006/42/EY direktiivillä, liitte II, osan A)</p> <p>Yritys 1. Vakuuttaa omalla vastuullaan, että kone: 2. Tyypit / Prussumit 3. On yhdenmukainen seuraavien direktiivien vaatimusten kanssa: 4. Viitataan harmonisoiittuihin standardeihin 5. Määritetty äänen voimakkuus 6. Täytetty äänen voimakkuus 7. Henkilö, joka on valtuutettu laatimaan tekniset dokumentit 8. Paikka ja päivämäärä</p>

- Soggetto a modifiche senza preavviso • Подлежи на промени без предупреждение • Moguće su promjene bez najave • Možnost změn bez předešlého upozornění • Ret til ændringer forbeholdes • Kann ohne Vorankündigung geändert werden • Υπόκειται σε αλλαγές χωρίς προειδοποίηση
- Subject to modifications without notice • Sujeto a modificaciones sin previo aviso • Võimalikud muudatused ilma ette teatamata • Voidaan tehdä muutoksia ilman ennakoilmoitusta • Sujet à des modifications sans aucun préavis • Podložno promjenama bez prethodne obavijesti • Előzetes értesítés nélkül módosítható • Objekto pakeitimai be perspėjimo • Var tikt mainīts bez iepriekšēja brīdinājuma • Подлежи на промени без претходно известување • Kan zonder kennisgeving wijzigingen ondergaan • Kan endres uten forvarsel • Poddawany modyfikacjom bez awizowania • Sujeito a alterações sem aviso prévio • Poate fi modificat, fără preaviz • Может быть изменено без преошления • Možnost zmien bez predošlého upozornenia
- Lahko pride do sprememb brez predhodnega obvestila • Podložno izmenama bez upozorenja • Kan utsättas för modifieringar utan att detta meddelas
- Önceden haber verilmeksizin deęiştirilebilir



<hr/>	
Type:	 Lw A
<hr/>	
.....-s/n	-Art.N
	

31033 Castelfranco Veneto (TV) ITALY