

FS 410, 460

STIHL



2 - 27 Інструкція з експлуатації



Зміст

1	Вступ.....	2
2	Інформація до інструкції з експлуатації... 2	
3	Огляд.....	3
4	Вказівки щодо безпеки.....	5
5	Мотокоосу зробити готовою до експлуатації.....	11
6	Мотокоосу зібрати.....	12
7	Мотокоосу відрегулювати для користувача.....	15
8	Змішування палива та заправлення мотокооси.....	15
9	Запуск і вимикання двигуна.....	16
10	Перевірка мотокооси.....	17
11	Робота із мотокоосою.....	18
12	Після закінчення роботи.....	20
13	Транспортування.....	20
14	Зберігання.....	20
15	Чистка.....	20
16	Технічне обслуговування.....	20
17	Ремонт.....	21
18	Усунення неполадок.....	21
19	Технічні дані.....	23
20	Комбінації ріжучих інструментів, захистів та систем транспортування.....	24
21	Комплектуючі та приладдя.....	25
22	Утилізація.....	25
23	Сертифікат відповідності нормам ЄС.....	25
24	Адреси.....	26

1 Вступ

Любі клієнти та клієнтки!

Ми раді, що Ви обрали компанію STIHL. Ми розробляємо то виробляємо нашу продукцію з найвищою якістю та у відповідності з потребами наших клієнтів. Так виникають товари, що мають високу надійність також при екстремальному навантаженні.

Компанія STIHL також гарантує найвищу якість сервісного обслуговування. Наші спеціалізовані дилери забезпечують компетентну консультацію та інструктаж, а також повне технічне обслуговування.

Компанія STIHL вважає своїм обов'язком дбайливо та відповідально використовувати природні ресурси. Це керівництво з використання допоможе вам надійно та без забруднення навколишнього середовища використовувати ваш продукт STIHL впродовж його тривалого строку життя.

Ми вдячні Вам за Вашу довіру та бажаємо Вам задоволення від придбаного Вами продукту STIHL.



Dr. Nikolas Stihl

ВАЖЛИВО! ПЕРЕД ВИКОРИСТАННЯМ ПРОЧИТАТИ ТА ЗБЕРЕГТИ.

2 Інформація до інструкції з експлуатації**2.1 Документи, що мають силу**

Діють місцеві правила з техніки безпеки.

- ▶ Додатково до даної інструкції з експлуатації слід прочитати, розібрати та зберегти наступні документи:

- Інструкція з експлуатації та упаковка ріжучого інструмента, який використовують

2.2 Позначення попереджувальних індикацій у тексті

ПОПЕРЕДЖЕННЯ

- Індикація вказує на небезпеку, яка може призвести до отримання тяжких травм або смерті.
 - ▶ Перелічені заходи можуть усунути можливість отримання тяжких травм або смерті.

ВКАЗІВКА

- Індикація вказує на небезпеку, яка може призвести до матеріальних збитків.
 - ▶ Перелічені заходи можуть усунути можливість матеріальних збитків.

2.3 Символи у тексті

Цей символ вказують на розділ у даній інструкції з експлуатації.

3 Огляд

3.1 Мотокоса

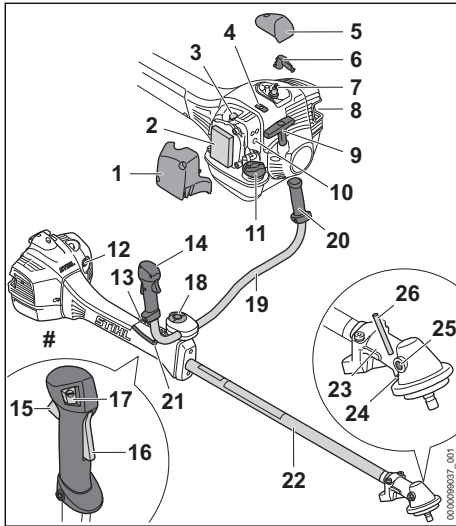

- 1 Кришка фільтра**
Кришка фільтра закриває повітряний фільтр.
 - 2 Повітряний фільтр**
Повітряний фільтр очищує повітря, яке двигун всмоктує.
 - 3 Ручний паливний насос**
Ручний паливний насос полегшує пуск двигуна.
 - 4 Перемикач**
Перемикач призначений для встановлення літнього або зимового режиму.
 - 5 Кришка**
Кришка закриває контактний наконечник свічки запалювання.
 - 6 Контактний наконечник свічки запалювання**
Контактний наконечник запальної свічки з'єднує свічку з її проводом.
 - 7 Запальна свічка**
Свічка запалювання спричиняє займання суміші палива з повітрям у двигуні.
 - 8 Глушник**
Глушник зменшує шум мотокоси.
 - 9 Пускова рукоятка**
Пускова рукоятка призначена для пуску двигуна.
 - 10 Регулювальні гвинти карбюратора**
Регулювальні гвинти карбюратора призначені для регулювання карбюратора.
 - 11 Кришка паливного баку**
Кришка паливного баку закриває паливний бак.
 - 12 Важіль повітряної заслінки**
Важіль повітряної заслінки призначений для пуску двигуна.
 - 13 Планка з отворами**
Планка з отворами призначена для підвищення системи транспортування.
 - 14 Рукоятка керування**
Рукоятка керування призначена для обслуговування, тримання мотокоси та її напрямлення.
 - 15 Важіль газу**
Важіль газу призначений для прискорення двигуна.
 - 16 Стопор важеля газу**
Стопор важеля газу призначений для фіксації важеля газу.
 - 17 Кнопка зупинки**
Кнопка зупинки призначена для зупинки двигуна.
 - 18 Лещатний гвинт**
Лещатний гвинт затискує трубчасту рукоятку на опорі рукоятки.
 - 19 Трубчаста рукоятка**
Трубчаста рукоятка з'єднує ручку керування та рукоятку з валом.
 - 20 Рукоятка**
Рукоятка призначена для утримання та напрямлення мотокоси.
 - 21 Трос газу**
Трос газу з'єднує важіль газу з двигуном.
 - 22 Шток**
Шток з'єднує усі комплектуючі.
 - 23 Корпус редуктора**
Корпус редуктора закриває редуктор.
 - 24 Отвір для стрижня**
В отвір для стрижня встановлюють стрижень.
 - 25 Нарізна заглушка**
Нарізна заглушка закриває отвір для мастила редуктора STIHL.
 - 26 Стрижень**
Стрижень фіксує вал при встановленні ріжучого інструмента.
- # Фірмова табличка з номером машини**

3.2 Пристрої захисту й ріжучі інструменти

Пристрої захисту й ріжучі інструменти зображені у якості прикладу. Комбінації, які дозволяється використовувати, зазначені в цій інструкції з використання,  20.

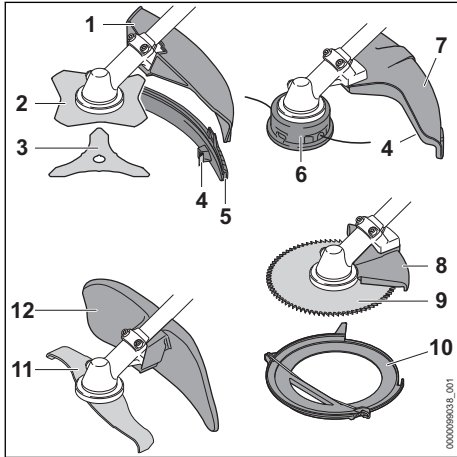

1 Універсальний пристрій захисту

Універсальний захист захищає користувача від предметів, що відкидаються з великою швидкістю, та від контакту з ріжучим інструментом.

2 Косильний диск для трави

Косильний диск для трави ріже траву та бур'ян.

3 Ніж для чагарнику

Ніж для чагарнику ріже густі хащі.

4 Обрізний ніж

Обрізний ніж укорочує косильні струни під час роботи до правильної довжини.

5 Фартух

Фартух доповнює універсальний пристрій захисту при використанні косильної головки.

6 Косильна головка

Косильна головка тримає косильні струни.

7 Захист для косильних головок

Захист для косильної головки захищає користувача від предметів, що відкидаються з великою силою, та від контакту із ріжучим інструментом.

8 Упор

Упор захищає користувача від предметів, що відкидаються з великою силою, та від

контакту з пильним полотном та призначений для обпирання мотокоси на дерево під час роботи.

9 Пильне полотно

Пильне полотно ріже кущі та дерева.

10 Пристрій захисту для транспортування

Захист для транспортування захищає від контакту з металевими ріжучими інструментами.

11 Подрібнювальний ніж

Подрібнювальний ніж ріже й подрібнює чагарники.

12 Захист до ножів для подрібнення

Пристрій захисту подрібнювальних ножів захищає користувача від предметів, які відкидаються з великою силою, і від контакту з цими ножами.

3.3 Захисні окуляри



Захисні окуляри входять до комплекту постачання.
Кількість: 1 шт.

3.4 Символи

Символи можуть знаходитись на мотокосі та на захисті й означають таке:



Це символ паливного баку.



Це символ ручного паливного насоса.



Це положення перемикача для зимового режиму.



Це положення перемикача для літнього режиму.



Двигун працює в цьому положенні важеля повітряної заслінки.



У цьому положенні важеля повітряної заслінки теплий двигун запускається.



У цьому положенні важеля повітряної заслінки холодний двигун запускається.



Це символ кнопки зупинки.



Цей символ вказує напрям обертання ріжучого інструмента.

max Ø xxx Цей символ показує максимальний діаметр ріжучого інструмента в міліметрах.



Цей символ вказує номінальну кількість обертів ріжучого інструмента.



L_{WA} Гарантований рівень потужності звуку згідно з

Директивою 2000/14/EG у дБ(А) з метою зробити шумові забруднення продуктами порівнюваними.

4 Вказівки щодо безпеки

4.1 Попереджувальні символи

4.1.1 Попереджувальні символи

Попереджувальні символи на мотокосі мають таке значення:



Дотримуватися правил техніки безпеки та вжити відповідні заходи.



Слід прочитати, розібратися та зберегти інструкцію з експлуатації.



Носити захисні окуляри, захист для слуху та захисний шолом.



Носити захисне взуття.



Носити робочі рукавиці.



Дотримуватись інструкцій щодо правил безпеки при віддачі та виконувати відповідні заходи.



Дотримуватись вказівок з техніки безпеки стосовно предметів, щ підкидаються та вживати відповідні заходи.

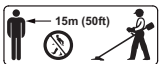

Триматись безпечної відстані.



Гаряча поверхня – не торкатись.

4.1.2 Захист для косильних головок

Попереджувальні символи на захисті косильних головок означають наступне:



Використовувати цей фартух для косильних головок. Не використовувати цей захист для металевих ріжучих інструментів.

4.2 Використання згідно із призначенням

Мотокоси STIHL FS 410, FS 460 призначено для такого використання:

- з однією косильною головкою: для косіння трави
- з одним ріжучим полотном для трави – для косіння трави і бур'яну
- з одним ножом для чагарнику: для косіння чагарників діаметром до 20 мм
- з одним подрібнювальним ножом: для косіння й подрібнення чагарнику діаметром до 20 мм
- з одним пильним полотном — для косіння чагарників і дерев із діаметром стовбура до 70 мм

⚠ ПОПЕРЕДЖЕННЯ

- Якщо мотокоса використовується не за призначенням, це може призвести до травмування або смерті людей, а також до матеріальних збитків.
 - ▶ Використовувати мотокосу, як описано в цій інструкції з експлуатації.

4.3 Вимоги до користувача

⚠ ПОПЕРЕДЖЕННЯ

- Користувачі, котрі не пройшли інструктаж, не можуть розпізнати або оцінити небезпеки, що пов'язані з мотокосою. Користувач або інші люди можуть отримати тяжкі травми або навіть загинути.
 - ▶ Слід прочитати, розібратися та зберегти інструкцію з експлуатації.
- ▶ Якщо мотокоса передається іншій особі: слід передавати також інструкцію з використання.
- ▶ Переконайтесь, що користувач виконує такі вимоги:
 - Користувач не втомлений.
 - Користувач фізично та психічно спроможний обслуговувати мотокосу та працювати з нею. Якщо фізичний або психічний стан, а також сенсорні можливості користувача обмежені, такий користувач може працювати з пристроєм лише під наглядом або згідно з вказівками відповідальної особи.
 - Користувач може побачити та оцінити безпеку з боку мотокоси.
 - Користувач повнолітній або проходить навчання відповідно до націо-

нальних вимог під наглядом інструктора.

- Перш ніж користувач працюватиме із мотокоосою вперше, він отримав інструктаж спеціалізованого дилера STIHL або компетентної людини.
 - Користувач не знаходиться під дією алкоголю, медикаментів або наркотиків.
- ▶ У разі будь-яких запитань звертайтеся до спеціалізованого дилера STIHL.
- Система запалювання мотокоси створює електромагнітне поле. Електромагнітне поле може впливати на кардіостимулятор. Користувач може бути тяжко травмований або вбитий.
 - ▶ Якщо користувач має кардіостимулятор: переконайтесь у відсутності негативного впливу на кардіостимулятор.

4.4 Одяг, взуття і прикраси

▲ ПОПЕРЕДЖЕННЯ

- Під час роботи довге волосся може бути затягнуто у мотокоосу. Можливі тяжкі травми користувача.
 - ▶ Довге волосся підв'яжіть або збирайте так, щоб воно було вище плечей.
- Під час роботи на високій швидкості можуть підкидатись предмети. Можливі травми користувача.



- ▶ Носіть захисні окуляри, які щільно прилягають. Відповідні захисні окуляри перевірені згідно норми EN 166 а також згідно національним нормам та продаються із відповідною позначкою.

- ▶ Носіть захист для обличчя.
- ▶ Носити довгі штани з стійкого матеріалу.

- Під час роботи утворюється шум. Шум може призвести до погіршення слуху.



- ▶ Носіть захист для слуху.

- Предмети, які падають, можуть призвести до травм голови.



- ▶ Якщо під час роботи зверху можуть падати предмети: слід носити захисний шолом.

- Під час роботи може підійматися пил. Вдихання пилу може спричинити шкоду здоров'ю і алергічні реакції.
 - ▶ У разі підіймання пилу: працюйте в пилозахисній масці.

- Непридатний одяг може зачепитись за деревину, зарості та потрапити у мотокоосу. Можливі тяжкі травми користувача, який не працює у відповідному одязі.
 - ▶ Носіть одяг, який щільно прилягає.
 - ▶ Зніміть шарфи та прикраси.
- Під час роботи можливий контакт користувача з ріжучим інструментом, що обертається. Можливі тяжкі травми користувача.
 - ▶ Носити взуття з стійкого матеріалу.



- ▶ У разі використання металевого ріжучого інструмента: працювати в захисних чоботах із сталевими вставками.

- ▶ Носити довгі штани з стійкого матеріалу.
- Під час монтажу й демонтажу ріжучого інструмента, а також під час очищення або технічного обслуговування можливий контакт користувача з гострими краями ріжучого інструмента або відрізним ножом. Можливі травми користувача.



- ▶ Працюйте в рукавицях з стійкого матеріалу.

- Користувач, який носить непридатне взуття, може посковзнутися. Можливі травми користувача.
 - ▶ Носіть міцне, закрите взуття з рифленою підошвою.

4.5 Робоча зона й оточення

▲ ПОПЕРЕДЖЕННЯ

- Люди, що не приймають участь у роботі, діти та тварини можуть не розпізнати та не оцінити небезпеки від мотокоси та предметів, що підкидаються. Особи, які не беруть участь у роботі, діти та тварини можуть отримати тяжкі травми, а також можуть статися матеріальні збитки.



- ▶ Люди, які не приймають участь у роботі, діти та тварини повинні знаходитись на відстані 15 м від робочої зони.

- ▶ Дотримуватись відстані 15 м від предметів.
- ▶ Не залишати мотокоосу без догляду.
- ▶ Прийняти необхідні заходи для унеможливлення гри дітей із мотокоосою.
- Під час роботи двигуна гарячі вихлопні гази виходять із глушника. Гарячі вихлопні гази можуть викликати запалення легкозаймистих матеріалів та викликати пожежу.
 - ▶ Не направляти потік вихлопних газів у бік легкозаймистих матеріалів.

4.6 Безпечний стан

4.6.1 Мотокоса

Мотокоса знаходиться у безпечному стані, коли виконуються такі умови:

- Мотокоса не пошкоджена.
- Паливо не виходить з мотокози.
- Кришка паливного бака закрита.
- Мотокоса чиста.
- Елементи керування працюють та не змінені.
- Комбінація ріжучого інструмента та захисту, вказана у даній інструкції з експлуатації, змонтована.
- Ріжучий інструмент та захист правильно змонтовані.
- Змонтовано оригінальне приладдя STIHL, призначене для цієї мотокози.
- Приладдя встановлено правильно.
- Усі доступні гвинти й деталі для кріплення надійно затягнуті.

▲ ПОПЕРЕДЖЕННЯ

- Якщо пристрій перебуває в небезпечному стані, компоненти не функціонуватимуть належним чином, а захисні пристрої не спрацюватимуть і може витікати паливо. Можливі тяжкі травми або смерть людей.
 - ▶ Працювати з непошкодженою мотокою.
 - ▶ Якщо паливо витікає з мотокози: не використовувати мотокозу та звернутись до спеціалізованого дилера STIHL.
 - ▶ Закрити кришку паливного бака.
 - ▶ Якщо мотокоса забруднилася: очистити мотокозу.
 - ▶ На мотокози не робити змін. Виняток: монтаж комбінації ріжучого інструмента та захисту, які вказана у цій інструкції з експлуатації.
 - ▶ Якщо елементи керування не діють: не працюйте з мотокою.
 - ▶ Встановлюйте оригінальне приладдя STIHL, призначене для цієї мотокози.
 - ▶ Встановлюйте ріжучий інструмент та захист, як це описано у цій інструкції з експлуатації.
 - ▶ Встановіть приладдя так, як описано в цій інструкції або в інструкції з експлуатації приладдя.
 - ▶ Затягніть ослаблені гвинти й деталі кріплення.
 - ▶ Не вставляйте в отвори мотокози сторонні предмети.

- ▶ Замініть зношені та непридатні для читання таблички з вказівками.
- ▶ У разі будь-яких запитань звертайтеся до спеціалізованого дилера STIHL.

4.6.2 Захист

Пристрій захисту знаходиться в безпечному стані, якщо виконуються такі умови:

- Пристрій захисту не пошкоджений.
- Якщо використовується пристрій захисту для косильних головок: обрізний ніж встановлено правильно.
- Якщо універсальний захисний кожух використовується разом із косильною головою: ріжучий ніж і фартух закріплено правильно.

▲ ПОПЕРЕДЖЕННЯ

- Якщо пристрій перебуває в небезпечному стані, компоненти не функціонуватимуть належним чином, а захисні пристрої не спрацюватимуть. Можливі тяжкі травми користувача.
 - ▶ Працювати з непошкодженим захистом.
 - ▶ Якщо використовується пристрій захисту для косильних головок: працювати із правильно встановленим обрізним ножом.
 - ▶ Якщо універсальний захисний кожух використовується разом із косильною головою: працювати з правильно встановленим обрізним ножом і правильно підібраним фартухом.
 - ▶ У разі будь-яких запитань звертатися до спеціалізованого дилера STIHL.

4.6.3 Косильна головка

Косильна головка знаходиться у безпечному стані, коли виконуються такі умови:

- Косильна головка не пошкоджена.
- Косильна головка не заблокована.
- Косильні струни правильно встановлені.
- Межі зношення не перевищені.

▲ ПОПЕРЕДЖЕННЯ

- У небезпечному стані деталі косильної головки або косильних струн можуть розхитатись та бути відкинуті. Люди можуть бути тяжко травмовані.
 - ▶ Працюйте з не пошкодженою косильною головою.
 - ▶ Косильні струни не замінювати предметами з металу.
 - ▶ Враховувати та не перевищувати межі зношення.
 - ▶ У разі будь-яких запитань звертайтеся до спеціалізованого дилера STIHL.

4.6.4 Металевий ріжучий інструмент

Металевий ріжучий інструмент знаходиться у безпечному стані, коли виконуються такі умови:

- Металевий ріжучий інструмент і навесні деталі не пошкоджені.
- Металевий ріжучий інструмент не деформований.
- Металевий ріжучий інструмент правильно змонтований.
- Металевий ріжучий інструмент правильно загострений.
- Металевий ріжучий інструмент не має задирок на ріжучих крайках.
- Межі зношення не перевищені.
- Якщо використовується металевий інструмент, який був виготовлений не компанією STIHL, він має не бути більш товстим, не мати іншої форми, не бути нижчої якості й мати діаметр, не більший ніж найбільший допущений для використання металевий інструмент від STIHL.

▲ ПОПЕРЕДЖЕННЯ

- У разі небезпечного стану металевого ріжучого інструмента можливо відокремлення його частин і відкидання їх з високою силою. Існує ризик травмування.
 - ▶ Працювати з не пошкодженим металевим ріжучим інструментом та не пошкодженими навесними деталями.
 - ▶ Правильно загострюйте металевий ріжучий інструмент.
 - ▶ Усунути напилком задирки на ріжучих крайках.
 - ▶ Доручити спеціалізованому дилеру STIHL збалансувати металевий ріжучий інструмент.
 - ▶ Враховувати та не перевищувати межі зношення.
 - ▶ Використовувати один із металевих ріжучих інструментів, зазначених у цій інструкції з використання.
 - ▶ У разі будь-яких запитань звертайтеся до спеціалізованого дилера STIHL.

4.7 Паливо і заправка

▲ ПОПЕРЕДЖЕННЯ

- Паливо, яке використовують для цієї мотокоси, – це суміш бензину та моторного масла для двотактних двигунів. Паливо та бензин легкозаймисті. При контакті палива або бензину з відкритим полум'ям або гарячими предметами вони можуть викликати пожежу або вибух. Це може призвести до

травмування чи смерті людей, а також до матеріальних збитків.

- ▶ Захищайте паливо та бензин від жару та вогню.
- ▶ Не розливати паливо і бензин.
- ▶ У випадку розливання палива: витерти паливо ганчіркою та спробувати запустити двигун лише після того, як усі деталі мотокоси будуть сухими.
- ▶ Не палити.
- ▶ Не заправляйте пристрій поблизу полум'я.
- ▶ Перед заправленням вимкнути двигун та почекати, поки він охолодиться.
- ▶ Двигун запускати на відстані мінімум 3 метри від місця заправки.
- Вдихання парів палива та парів бензину може спричинити отруєння людей.
 - ▶ Не вдихайте пари палива та пари бензину.
 - ▶ Заправляйте пристрій у добре провітрюваному місці.
- Під час роботи мотокоса нагрівається. Паливо розширюється, внаслідок чого в паливному баку може виникнути підвищений тиск. При відкритій кришці паливного баку можливо розбризкування палива. Розбризане паливо може займатися. Можливі тяжкі травми користувача.
 - ▶ Спочатку зачекати, доки мотокоса охолоне, а тоді відкрити кришку паливного бака.
- Одяг, на який попало паливо або бензин, є легкозаймистим. Це може призвести до травмування чи смерті людей, а також до матеріальних збитків.
 - ▶ У разі контакту одягу з паливом або бензином переодягніть одяг.
- Паливо, бензин і моторне масло для двотактних двигунів можуть забруднити доквілля.
 - ▶ Не розливати паливо, бензин і моторне масло для двотактних двигунів.
 - ▶ Утилізувати паливо, бензин і моторне масло для двотактних двигунів відповідно до вимог без забруднення доквілля.
- У разі контакту палива, бензину або моторного масла для двотактних двигунів з шкірою чи очима можливо подразнення шкіри або очей.
 - ▶ Уникайте контакту з паливом, бензином і моторним маслом.
 - ▶ У разі контакту з шкірою: промити відповідні місця шкіри великою кількістю води з милом.

- ▶ У разі контакту з очима: промити очі не менше 15 хвилин водою та звернутись до лікаря.
- Система запалювання мотокоши створює іскри. Іскри можуть виходити назовні й у легкозаймистому і вибухонебезпечному середовищі можуть викликати пожежу або вибух. Це може призвести до травмування чи смерті людей, а також до матеріальних збитків.
 - ▶ Використовуйте свічки запалювання, які описані в цій інструкції з експлуатації.
 - ▶ Завернути свічку запалювання та щільно затягнути її.
 - ▶ Щільно притиснути контактний наконечник свічки запалювання.
- У разі заправлення мотокоши паливом, змішаним із застосуванням непридатного бензину або непридатного моторного масла для двотактних двигунів, або змішаним у неправильному співвідношенні, можливе пошкодження мотокоши.
 - ▶ Готувати паливну суміш, як описано у цій інструкції з експлуатації.
- При тривалому зберіганні палива можливо розділення суміші на бензин і масло або його старіння. Заправлення мотокоши розділеним або старим паливом може призвести до її пошкодження.
 - ▶ Перш, ніж заправляти мотокошу, перемішати паливо.
 - ▶ Використовувати суміш бензину й моторного масла для двотактних двигунів, яка приготовлена не пізніше ніж 30 днів до цього (STIHL MotoMix: 5 років).
- ▶ Тримати ріжучий інструмент близько до землі.
- ▶ Звертати увагу на перешкоди.
- ▶ Працюйте, стоячи на землі та тримаючи рівновагу.
- ▶ Якщо виникають ознаки втоми: зробити паузу в роботі.
- При роботі двигуна виділяються відпрацьовані гази. Вдихання відпрацьованих газів може привести до отруєння.
 - ▶ Не вдихати відпрацьовані гази.
 - ▶ Використовувати мотокошу в місці з хорошою вентиляцією.
 - ▶ При виникненні недуги, головного болю, порушень зору або слуху чи запаморочення слід закінчити роботи та звернутись до лікаря.
- Коли користувач працює з засобом захисту від шуму і двигун працює, то користувач може лише обмежено чути шум та оцінювати його рівень.
 - ▶ Працювати спокійно та розважливо.
- Якщо під час роботи з мотокошою важіль повітряної заслінки знаходиться в положенні **Z** або **Σ**, користувач не може контролювати роботу мотокоши. Можливі тяжкі травми користувача.
 - ▶ Переконайтесь, що під час роботи важіль пускової заслінки знаходиться в положенні **I**.
 - ▶ Запустити двигун, як це описано у цій інструкції з експлуатації.
- Користувач може порізатися ріжучим інструментом, який обертається. Можливі тяжкі травми користувача.
 - ▶ Не торкатися ріжучого інструменту, який обертається.
 - ▶ Якщо ріжучий інструмент заблокований якимось предметом: зупинити двигун. Лише потім прибрати предмет.
- Якщо роботи виконуються із задовгою косильною струною, мотокоша може пошкодитися.
 - ▶ Використовувати відповідний захист із прикріпленим обрізним ножом.
- Якщо ріжучий інструмент заблокований якимось предметом і при цьому натискається важіль газу: мотокоша може пошкодитися.
 - ▶ Зупинити двигун. Лише потім прибрати предмет.
- Якщо під час роботи мотокоши є незвичайні відхилення, або вона незвично себе поводить, то можливо мотокоша знаходиться в небезпечному стані. Можливе тяжке травмування.

4.8 Робота

▲ ПОПЕРЕДЖЕННЯ

- Якщо користувач не запускає двигун правильно, то він може втратити контроль над мотокошою. Можливі тяжкі травми користувача.
 - ▶ Запустити двигун, як це описано у цій інструкції з експлуатації.
 - ▶ Якщо ріжучий інструмент торкається землі або предметів: не запускати двигун.
- У певних ситуаціях користувач більше не може працювати зосереджено. Користувач може втратити контроль над мотокошою, спіткнутися, впасти та серйозно травмуватись.
 - ▶ Працювати спокійно та розважливо.
 - ▶ Якщо погане освітлення та погана видимість: із мотокошою не працювати.
 - ▶ Із мотокошою працювати наодинці.

мування людей та виникнення матеріальних збитків.

- ▶ Закінчити роботу і звернутись до спеціалізованого дилера STIHL.
- Під час роботи через мотокоосу можуть виникати вібрації.



- ▶ Носити рукавиці.

- ▶ Робити паузи у роботі.
- ▶ Якщо з'являються ознаки порушення кровообігу: звернутись до лікаря.
- Якщо під час роботи ріжучий інструмент торкається стороннього предмета, то цей предмет або його частини можуть бути відкинуті з великою швидкістю. Можливе травмування людей та виникнення матеріальних збитків.
 - ▶ Прибрати сторонні предмети з робочої зони.
- У разі контакту ріжучого інструменту, який обертається, з якимось твердим предметом можуть виникати іскри, що може призвести до пошкодження ріжучого інструменту. Іскри можуть спричинити пожежу в легкозаймистому середовищі. Це може призвести до травмування чи смерті людей, а також до матеріальних збитків.
 - ▶ Не працювати в легкозаймистому середовищі.
 - ▶ Переконайтеся, що ріжучий інструмент знаходиться в безпечному стані.
- Коли відпускається важіль газу, ріжучий інструмент ще деякий час обертається. Існує ризик травмування.
 - ▶ Дочекайтесь, доки ріжучий інструмент не зупиниться.
- У небезпечній ситуації користувач може запанікувати й не зняти ранцеву систему. Можливі тяжкі травми користувача.
 - ▶ Потренувати знімання системи транспортування.

4.9 Реакційні сили

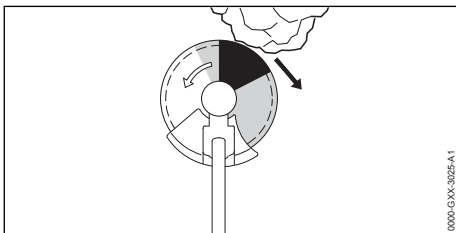

Віддача може виникнути у наслідок наступної причини:

- Виник контакт ділянки сірого або чорного кольору ріжучого інструмента, що обертається, з твердим предметом та інструмент гальмується.
- Ріжучий інструмент, що обертається, заклинило.

Найбільша небезпека виникнення віддачі пов'язана з ділянкою чорного кольору.

▲ ПОПЕРЕДЖЕННЯ

- З цієї причини обертання ріжучого інструмента може бути сильно загальмовано або зупинено і ріжучий інструмент може бути відкинуто праворуч або у напрямку користувача (чорна стрілка). Користувач може втратити контроль над мотокоюсою. Люди можуть бути тяжко поранені або вбиті.
 - ▶ Тримайте мотокоосу двома руками.
 - ▶ Працювати таким чином, як це описано у даній інструкції з експлуатації.
 - ▶ Не працювати ділянкою інструмента чорного кольору.
 - ▶ Використовуйте одну з комбінацій ріжучого інструмента, захисту та системи транспортування, вказаних у цій інструкції з експлуатації.
 - ▶ Правильно загострюйте металевий ріжучий інструмент.
 - ▶ Працюйте на повному газі.

4.10 Транспортування

▲ ПОПЕРЕДЖЕННЯ

- Під час роботи корпус редуктора може стати гарячим. Користувач може отримати опік.
 - ▶ Не торкайтесь гарячого корпусу редуктора.
- Під час транспортування мотокоосу може перекинутись або рухатись. Можливе травмування людей та виникнення матеріальних збитків.
 - ▶ Зупинити двигун.
 - ▶ Якщо встановлено металевий ріжучий інструмент: встановити захист для транспортування.
 - ▶ Зафіксувати мотокоосу ременями для транспортування, іншими ременями або сіткою так, щоб мотокоосу не перекинулася і не рухалась.
- Після роботи двигуна глушник і сам двигун можуть бути гарячими. Користувач може отримати опік.

- ▶ Мотокоосу потрібно нести однією рукою за шток так, щоб ріжучий інструмент був спрямований назад, і мотокоса була збалансована.

4.11 Зберігання

▲ ПОПЕРЕДЖЕННЯ

- Діти можуть не розпізнати та не оцінити небезпеку від мотокоси та електричного струму. Діти можуть отримати тяжкі травми.
 - ▶ Зупинити двигун.
 - ▶ Якщо встановлено металевий ріжучий інструмент: встановити захист для транспортування.
 - ▶ Мотокоосу зберігати поза зоною доступу дітей.
- Електричні контакти мотокоси і металеві компоненти під дією вологи можуть роз'їдатися корозією. Мотокоса може бути пошкоджена.
 - ▶ Мотокоосу зберігати у чистому та сухому стані.

4.12 Очищення, технічне обслуговування та ремонт

▲ ПОПЕРЕДЖЕННЯ

- Якщо під час очищення, технічного обслуговування або ремонту двигун працює, ріжучий інструмент може безконтрольно увімкнутись. Можливе тяжке травмування людей, а також можливі матеріальні збитки.
 - ▶ Зупинити двигун.
- Після роботи двигуна глушник і сам двигун можуть бути гарячими. Люди можуть отримати опік.
 - ▶ Зачекайте, доки глушник та двигун не охолонуть.
- Під час роботи корпус редуктора може стати гарячим. Користувач може отримати опік.



- ▶ Не торкайтесь гарячого корпусу редуктора.

- Гострі засоби для чищення, миття струменем води або гострі предмети можуть пошкодити мотокоосу, захист або ріжучий інструмент. Якщо мотокоосу, захист або ріжучий інструмент неправильно очищати, то комплектуючі більше не зможуть правильно функціонувати та система безпеки не спрацює. Існує ризик травмування.

- ▶ Мотокоосу, захист та ріжучий інструмент очищати так, як це описано в цій інструкції з експлуатації.
- Якщо мотокоосу, захист або ріжучий інструмент не обслуговувати та не ремонтувати належним чином, то існує імовірність, що комплектуючі не будуть правильно функціонувати і система безпеки не спрацює. Можливі тяжкі травми або смерть людей.
 - ▶ Не обслуговувати та не ремонтувати мотокоосу та захист самостійно.
 - ▶ За необхідності обслуговування або ремонту мотокоси чи захисту слід звернутися до спеціалізованого дилера STIHL.
 - ▶ Виконувати технічне обслуговування ріжучого інструмента, як це описано в інструкції з експлуатації ріжучого інструмента або на упаковці відповідного ріжучого інструмента.
- Під час очищення або технічного обслуговування ріжучих інструментів користувач може порізатись гострими ріжучими зубцями. Можливі травми користувача.





- ▶ Працювати в рукавицях із міцного матеріалу.

5 Мотокоосу зробити готовою до експлуатації

5.1 Приготування мотокоси до використання

Перед початком роботи завжди необхідно виконати такі дії:

- ▶ Переконайтеся, що такі комплектуючі знаходяться у безпечному стані:
 - Мотокоса, [§ 4.6.1](#).
 - Захист, [§ 4.6.2](#).
 - Косильна головка або металевий ріжучий інструмент, [§ 4.6.3](#) чи [§ 4.6.4](#).
- ▶ Очистити мотокоосу, [§ 15.1](#).
- ▶ Встановити ручку для тримання двома руками, [§ 6.1](#).
- ▶ Вибрати комбінацію ріжучого інструмента, захисту і системи перенесення, [§ 20](#)
- ▶ Встановити захист, [§ 6.2](#).
- ▶ Зняти косильну головку або металевий ріжучий інструмент, [§ 6.4](#) або [§ 6.5](#).
- ▶ Заправити мотокоосу, [§ 8.2](#).
- ▶ Надягнути та відрегулювати систему транспортування, [§ 7.1](#).
- ▶ Відрегулювати ручку для тримання двома руками, [§ 7.2](#).

- ▶ Збалансувати мотокоосу,  7.3.
- ▶ Перевірити елементи системи керування,  10.1.
- ▶ Якщо ці операції неможливо виконати: не використовувати мотокоосу та звернутись до спеціалізованого дилера STIHL.

6 Мотокоосу зібрати

6.1 Монтаж ручки для тримання двома руками

- ▶ Зупинити двигун.

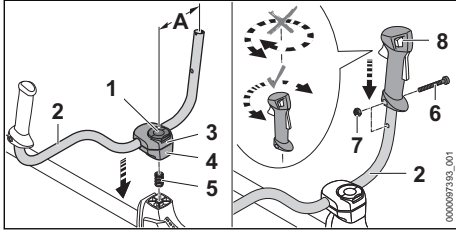

- ▶ Відкрити скобу лещатного гвинта (1) і повертати проти годинникової стрілки, доки трубчаста рукоятка (2) не буде злегка затиснута.
- ▶ Встановити пружину (5) знизу в нижню половину хомута (4).
- ▶ Встановити половини хомута (3 і 4) на вал і завернути лещатний гвинт (1).
- ▶ Повернути трубчасту рукоятку (2) вгору і вирівняти її таким чином, щоб відстань (A) становила 16 см. Не затискати трубчасту рукоятку (2) у загнутій частині.
- ▶ Затягнути лещатний гвинт (1) і закрити скобу.
- ▶ Викрутити гвинт (6).
- ▶ Встановити ручку керування (8) на трубчасту рукоятку (2) так, щоб отвір рукоятки керування співпадав із отвором трубчастої рукоятки і перемикальний важіль був направлений у бік корпусу редуктора. При цьому не повертати рукоятку управління (8).
- ▶ Встановити гайку (7).
- ▶ Завернути гвинт (6) та щільно затягнути його.

Ручка для тримання двома руками не потребує повторного монтажу.

6.2 Монтаж і демонтаж пристрою захисту й упору

6.2.1 Монтаж пристрою захисту й упору

- ▶ Зупинити двигун.

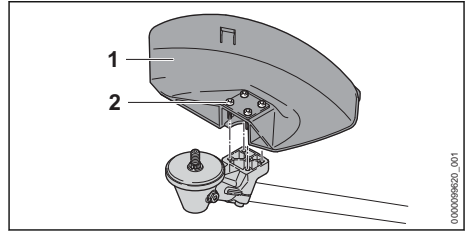

- ▶ Установити пристрій захисту (1) на корпус коробки передач.
- ▶ Закрутити гвинти (2) та щільно затягнути їх.

6.2.2 Демонтаж пристрою захисту й упору

- ▶ Зупинити двигун.
- ▶ Вивернути гвинти.
- ▶ Зняти пристрій захисту.

6.3 Монтаж та демонтаж кожуху

6.3.1 Монтаж фартуха

- ▶ Зупинити двигун.

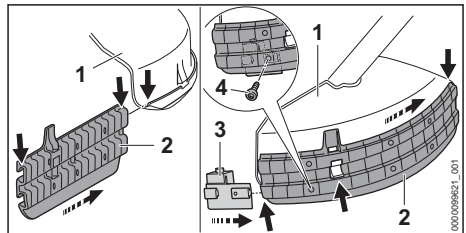

- ▶ Насунути фартух (2) на універсальний пристрій захисту (1) до виразного звуку фіксації.
- ▶ Засунути обрізний ніж (3) в направляючий паз фартуха (2).
- ▶ Завернути гвинт (4) та щільно затягнути його.

6.3.2 Демонтаж фартуха

- ▶ Зупинити двигун.

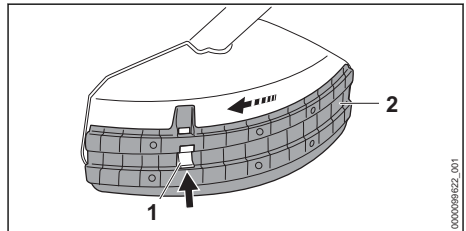

- ▶ Натиснути на фіксатор (1) і витягнути фартух (2).

Обрізний ніж на фартуху (2) не потрібно більше знімати.

6.4 Монтаж і демонтаж косильної головки

6.4.1 Монтаж косильної головки

- ▶ Зупинити двигун.

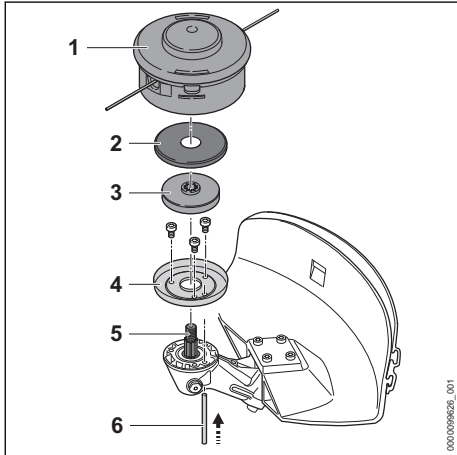

- ▶ Вмонтувати запобіжне кільце (4) для косіння.
- ▶ Установити затискний диск (3) і запобіжну шайбу (2).
- ▶ Установити косильну головку (1) на вал (5) і повернути від руки проти годинникової стрілки.
- ▶ Ввести стрижень (6) до упору в отвір і тримати натиснутим.
- ▶ Обертати косильну головку (1) проти годинникової стрілки до фіксації стрижня (6). Вал (5) заблокований.
- ▶ Щільно затягнути від руки косильну головку (1).
- ▶ Витягнути стрижень (6).

6.4.2 Демонтаж косильної головки

- ▶ Зупинити двигун.
- ▶ Ввести стрижень до упору в отвір і тримати натиснутим.
- ▶ Повертати косильну головку доти, поки стрижень не буде зафіксовано. Вал заблокований.
- ▶ Відкрутити косильну головку за годинниковою стрілкою.
- ▶ Зняти захисну шайбу та напірний диск.
- ▶ Зняти захисне кільце для косіння.
- ▶ Витягнути стрижень.

6.5 Монтаж і демонтаж металевого ріжучого інструмента

6.5.1 Установлення косильного диску для трави або ножа для чагарнику

- ▶ Зупинити двигун.

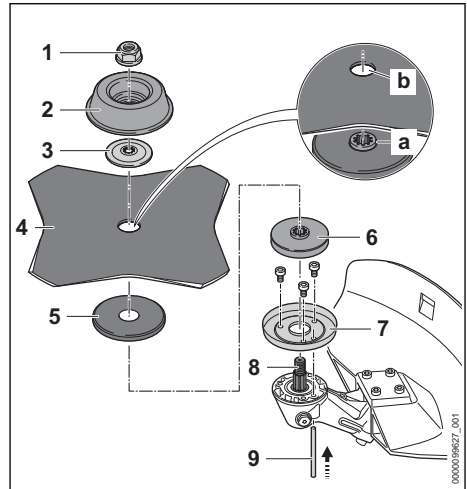

- ▶ Вмонтувати запобіжне кільце (7) для косіння.
- ▶ Установити затискний диск (6) і запобіжну шайбу (5).
- ▶ Установити металевий ріжучий інструмент (4) на затискний диск (5). При використанні ріжучого полотна для трави з більш, як 4 лезами: виставити краї лез так, щоб вони були направлені в той самий бік, що і стрілка напрямку обертання на захисті. Буртик (стрілка) (a) повинен потрапляти в отвір (b) металевого ріжучого інструмента.
- ▶ Встановити натискний диск (3) на металевий ріжучий інструмент (4) так, щоб опуклість була спрямована вгору.
- ▶ Установити рухомий диск (2) для запобіжного кільця для косіння на натискний диск (3) так, щоб закритий бік був зверху.
- ▶ Ввести стрижень (9) до упору в отвір і тримати натиснутим.
- ▶ Обертати металевий ріжучий інструмент (4) проти годинникової стрілки до фіксації стрижня (9). Вал (8) заблокований.
- ▶ Гайку (1) закрутити проти годинникової стрілки та щільно затягнути.
- ▶ Витягнути стрижень (9).

6.5.2 Монтаж подрібнювальних ножів

- ▶ Зупинити двигун.

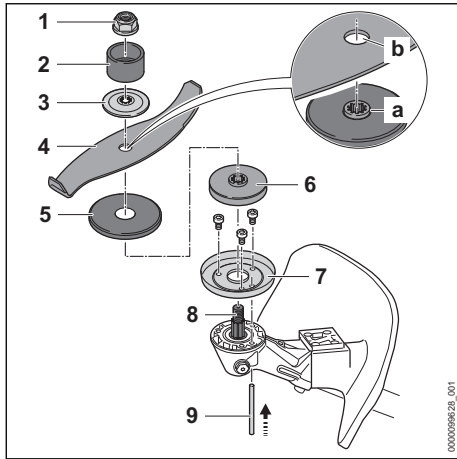

- ▶ Вмонтувати запобіжне кільце (7) для косіння.
- ▶ Установити затискний диск (6) і запобіжну шайбу (5).
- ▶ Установити подрібнювальний ніж (4) на запобіжну шайбу (5). Виставити країки лез так, щоб розташувати в напрямку від коробки передач до гайок (1). Буртик (стрілка) (а) повинен потрапляти в отвір (b) металевого ріжучого інструмента.
- ▶ Установити натискний диск (3) на подрібнювальний ніж (4) так, щоб опуклість була спрямована вгору.
- ▶ Установити захисне кільце (2) на натискний диск (3) так, щоб отвір був зверху.
- ▶ Ввести стрижень (9) до упору в отвір і тримати натиснутим.
- ▶ Обернути подрібнювальний ніж (4) проти годинникової стрілки до фіксації стрижня (9). Вал (8) заблокований.
- ▶ Гайку (1) закрутити проти годинникової стрілки та щільно затягнути.
- ▶ Витягнути стрижень (9).

6.5.3 Монтаж пильного полотна

- ▶ Зупинити двигун.

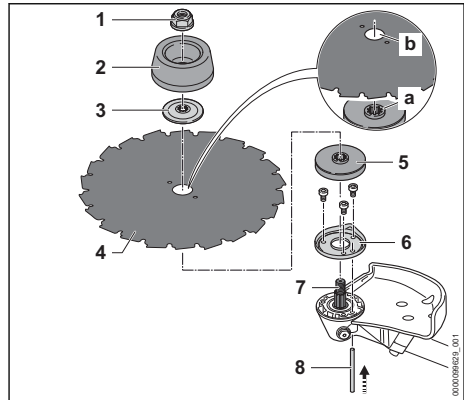

- ▶ Вмонтувати запобіжне кільце (6) для пиляння.
- ▶ Установити затискний диск (5).
- ▶ Пильне полотно (4) покласти на затискний диск (5). Виставити країки ножів так, щоб розташувати в тому напрямку, який показує стрілка напрямку обертання. Буртик (стрілка) (а) повинен потрапляти в отвір (b) металевого ріжучого інструмента.
- ▶ Установити натискний диск (3) на пильне полотно (4) так, щоб опуклість була спрямована вгору.
- ▶ Установити рухомий диск (2) для пильних пластин на натискний диск (3) так, щоб закритий бік був зверху.
- ▶ Ввести стрижень (8) до упору в отвір і тримати натиснутим.
- ▶ Обертати пильне полотно (4) проти годинникової стрілки до фіксації стрижня (8). Вал (7) заблокований.
- ▶ Гайку (1) закрутити проти годинникової стрілки та щільно затягнути.
- ▶ Витягнути стрижень (8).

6.5.4 Демонтаж металевого ріжучого інструменту

- ▶ Зупинити двигун.
- ▶ Ввести стрижень до упору в отвір і тримати натиснутим.
- ▶ Обертати металевий ріжучий інструмент за годинниковою стрілкою до фіксації стрижня. Вал заблокований.
- ▶ Гайку відвернути за годинниковою стрілкою.
- ▶ Зняти деталі кріплення, металевий ріжучий інструмент, захисну шайбу й натискний диск.
- ▶ Зняти стопорне кільце для вставки коси або стопорне кільце для вставки пили.
- ▶ Витягнути стрижень.

7 Мотокоосу відрегулювати для користувача

7.1 Установлення й регулювання двоплечового підвісного ремня

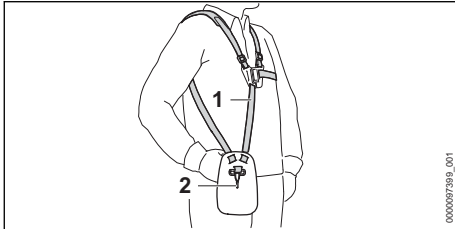

- ▶ Установити двоплечовий підвісний ремінь (1).
- ▶ Відрегулювати двоплечовий підвісний ремінь (1) так, щоб гачок-карабін (2) знаходився приблизно на ширині долоні під правим стегном.

7.2 Регулювання ручки для тримання двома руками

Ручку для тримання двома руками можна встановити в різні положення залежно від зросту користувача.

- ▶ Зупинити двигун.
- ▶ Навісити мотокоосу за планку з отворами на крюк карабіна системи для перенесення.

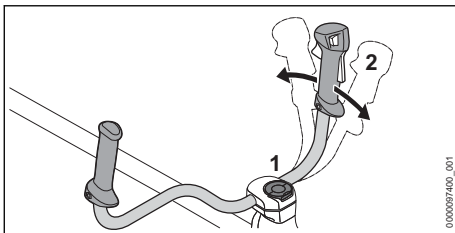

- ▶ Послабити лещатний гвинт (1).
- ▶ Повернути ручку для тримання двома руками (2) у бажане положення.
- ▶ Щільно затягнути лещатний гвинт (1).

7.3 Балансування мотокооси

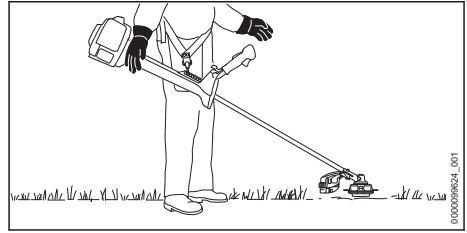

Ріжучий інструмент має легко прилягати до землі.

- ▶ Зупинити двигун.

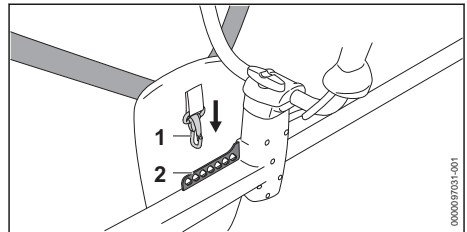

- ▶ Навісити планку з отворами (2) на гачок-карабін (1).
- ▶ Мотокоосу підвісити просушитись.
- ▶ За необхідності регулювання ріжучого інструмента в підвішеному стані: навісити гачки-карабіни (1) в інший отвір на планці з отворами (2) і виконати вирівнювання.

8 Змішування палива та заправлення мотокооси

8.1 Приготування суміші пального

Паливо, необхідне для роботи мотокооси, – це суміш бензину та моторного масла для двотактних двигунів у співвідношенні 1:50.

STIHL рекомендує готове для використання паливо STIHL MotoMix.

У разі самостійного приготування паливної суміші дозволяється використовувати лише моторне мало STIHL для двотактних двигунів або інше високоякісне моторне масло класів JASO FB, JASO FC, JASO FD, ISO-L-EGB, ISO-L-EGC або ISO-L-EGD.

STIHL визначає використовувати моторне масло для двотактних двигунів STIHL HP Ultra або рівноцінне високоякісне моторне масло для забезпечення дозволених значень емісій впродовж всього строку служби машини.

- ▶ Забезпечити октанове число бензину не менше ніж 90 ROZ і вміст спирту в бензині не вище ніж 10 % (для Бразилії 27 %).
- ▶ Переконатись, що моторне масло для двотактних двигунів, яке використовується, виконує вимоги.
- ▶ Залежно від бажаної кількості палива визначити необхідні кількості моторного масла для двотактних двигунів і бензину у співвідношенні змішування 1:50. Приклади паливних сумішей:
 - 20 мл моторного масла для двотактних двигунів, 1 л бензину
 - 60 мл моторного масла для двотактних двигунів, 3 л бензину
 - 100 мл моторного масла для двотактних двигунів, 5 л бензину
- ▶ Залити в чисту каністру, дозволена для палива, спочатку моторне масло для двотактних двигунів, а потім бензин.
- ▶ Змішати паливо.

8.2 Заправлення мотокоши

- ▶ Зупинити двигун.
- ▶ Мотокошу покласти на рівну поверхню таким чином, щоб замок паливного баку показував догори.
- ▶ Протерти місце навколо замка паливного баку вологою ганчіркою.

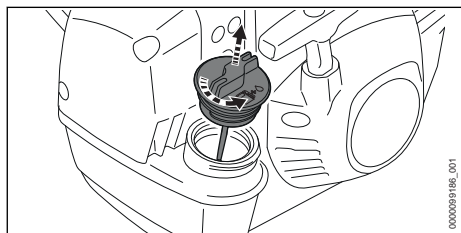

- ▶ Кришку паливного баку повертати проти годинникової стрілки, доки її не можна буде зняти.
- ▶ Зняти кришку паливного бака.

ВКАЗІВКА

- Суміш палива може швидко розділитися на компоненти або старіти під дією світла, сонячного проміння та екстремальних температур. Заправлення розділеним або старим паливом може призвести до пошкодження мотокоши.
 - ▶ Змішати паливо.
 - ▶ Не заправляти паливо, яке зберігалось довше 30 днів (STIHL MotoMix: 5 років).

- ▶ Залити паливо так, щоб воно не розливалось і було на рівні щонайменше 15 мм до краю паливного бака.

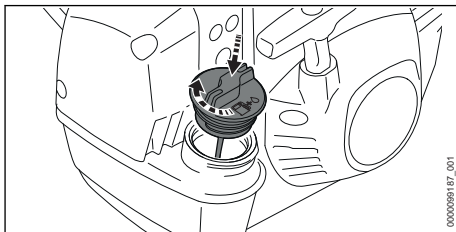

- ▶ Встановити кришку паливного бака на бак.
- ▶ Повернути кришку паливного бака за годинниковою стрілкою та щільно затягнути рукою. Паливний бак закритий.

9 Запуск і вимикання двигуна

9.1 Запуск двигуна

- ▶ Вибрати правильний процес пуску.
- ▶ Установити мотокошу на землю так, щоб ріжучий інструмент не торкався землі й інших предметів.
- ▶ Демонтувати пристрій захисту для транспортування.

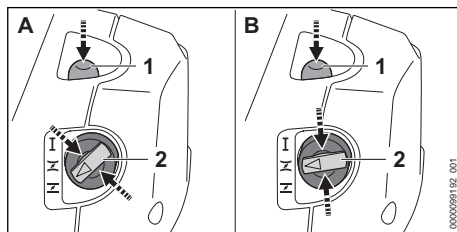

- ▶ Натиснути ручний паливний насос (1) щонайменше 5 разів.

Якщо виконуються такі умови:

- Двигун має температуру доквілля.
- ▶ Натиснути на край важеля повітряної заслінки (2) і встановити його в положення **I** (A).

Якщо виконуються одна з наступних умов:

- Двигун працює не менше 1 хвилини й зупинявся лише на коротку перерву в роботі.
- Двигун запустився й зупинився в положенні **I**.
- ▶ Натиснути на край важеля повітряної заслінки (2) і встановити його в положення **II** (B).

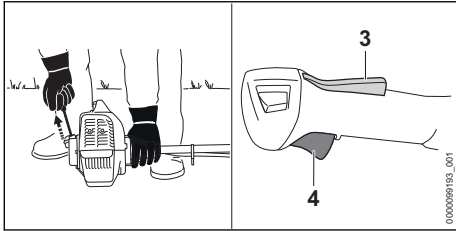
**ВКАЗІВКА**

- Якщо притиснути мотокоосу до землі ногою або коліном, її може бути пошкоджено.
 - ▶ Лівою рукою міцно притиснути мотокоосу до землі. Не ставати на вал та не опиратись коліном.
- ▶ Лівою рукою міцно притиснути мотокоосу до землі.
- ▶ Повільно витягнути пускову рукоятку правою рукою до відчуття чутливого опору.
- ▶ Швидко витягувати та відпускати пускову рукоятку доти, поки двигун не запуститься.
- ▶ Коротко натиснути стопор важеля газу (3) та важіль газу (4).
Важіль повітряної заслінки (2) встановлюється в положення **I**. Двигун працює в режимі холостого ходу.
- ▶ Якщо двигун холодний: прогріти двигун подачею газу.
- ▶ Якщо ріжучий інструмент працює в режимі холостого ходу: усунути несправності. Холостий хід не відрегульовано правильно.
- ▶ Якщо двигун зупиняється в положенні **Z** або під час прискорення: встановити важіль повітряної заслінки (2) в положення **Z** й спробувати запустити двигун знову.
- ▶ Якщо двигун не запускається в положенні **Z**: встановити важіль повітряної заслінки (2) в положення **Z** і спробувати запустити двигун знову.
- ▶ Якщо двигун зупинився: спробувати знову запустити двигун, встановивши важіль повітряної заслінки (2) в положення **I**.

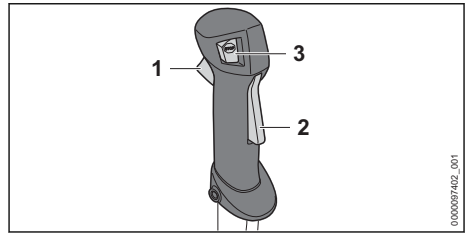
9.2 Зупинення двигуна

- ▶ Відпустити важіль газу (1) та стопор важеля газу (2).
Ріжучий інструмент більше не рухається.
- ▶ Натиснути кнопку зупинки (3).
Двигун вимикається.
- ▶ Якщо двигун не вимикається:
 - ▶ Встановити важіль пускової заслінки в положення **Z**.
Двигун вимикається.
 - ▶ Не використовувати мотокоосу та звернутись до спеціалізованого дилера STIHL. Мотокоаса несправна.

Поки натиснуто кнопку «Стоп», запалення вимкнено. Після відпускання кнопки «Стоп» запалювання знову вмикається.

10 Перевірка мотокоси**10.1 Перевірка елементів системи керування****Стопор важеля газу та важіль газу**

- ▶ Зупинити двигун.
- ▶ Спробувати натиснути важіль газу, не натискаючи при цьому стопор важеля газу.
- ▶ Якщо важіль газу можна натиснути: не використовувати мотокоосу та звернутись до спеціалізованого дилера STIHL.
Стопор важеля газу несправний.
- ▶ Натиснути стопор важеля газу та тримати його натиснутим.
- ▶ Натиснути важіль газу.
- ▶ Відпустити важіль газу та стопор важеля газу.
- ▶ Якщо важіль газу або стопор важеля газу погано рухаються або не пружиняють назад у вихідне положення: не використовувати мотокоосу та звернутись до спеціалізованого дилера STIHL.
Важіль газу або стопор важеля газу несправний.

Регулювання тросика газу

- ▶ Запустити двигун.

- ▶ Натиснути важіль газу, не натискаючи при цьому стопор важеля газу.
- ▶ Якщо двигун прискорюється: відрегулювати тросик газу.
Тросик газу не відрегульовано правильно.

Зупинення двигуна

- ▶ Запустити двигун.
- ▶ Натиснути кнопку зупинки.
Двигун вимикається.
- ▶ Якщо двигун не вимикається:
 - ▶ Встановити важіль повітряної заслінки в положення .
 - ▶ Двигун вимикається.
 - ▶ Не використовувати мотокою та звернутись до спеціалізованого дилера STIHL. Мотокою несправна.

11 Робота із мотокою

11.1 Регулювання для зимового сезону

У випадку роботи при температурах нижче +10 °C можливо обмерзання карбюратора. Для додаткового обдування карбюратора теплим повітрям з простору навколо двигуна необхідно встановити зимовий режим роботи.

ВКАЗІВКА

- У випадку роботи при температурах вище +10 °C у зимовому режимі можливо перегрівання двигуна.
 - ▶ Встановлення літнього режиму роботи.
- ▶ Зупинити двигун.

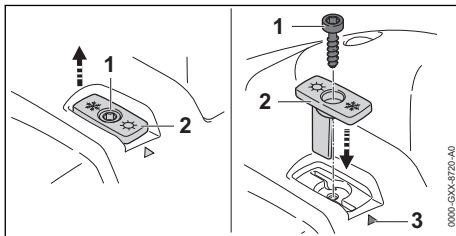

- ▶ Вивернути гвинт (1).
- ▶ Витягнути перемикач (2).
- ▶ Вирівняти засувку (2) так, щоб кристал снігу вказував на відмітку (3).
- ▶ Установити засувку (2).
- ▶ Закрутити гвинт (1).

Під час роботи за температури нижче -10 °C або в поросі чи заметах необхідно також встановити захисний щит на корпус двигуна і повітряний фільтр із пластикової тканини.

Оригінальні запчастини STIHL можна придбати у дилера STIHL.

11.2 Встановлення літнього режиму роботи

У випадку роботи при температурах вище +10 °C необхідно встановити літній режим роботи.

- ▶ Зупинити двигун.

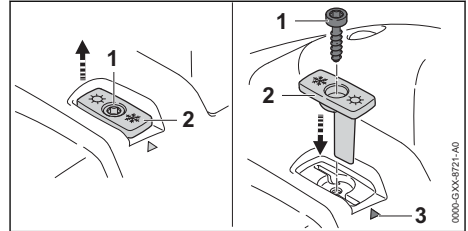

- ▶ Вивернути гвинт (1).
- ▶ Витягнути перемикач (2).
- ▶ Вирівняти засувку (2) так, щоб сонце вказувало на відмітку (3).
- ▶ Установити засувку (2).
- ▶ Закрутити гвинт (1).

11.3 Тримання та напрямлення мотокою

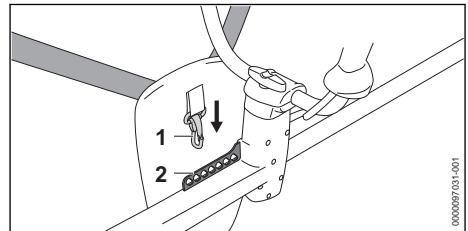

- ▶ Навісити планку з отворами (2) на гачок-карабін (1).

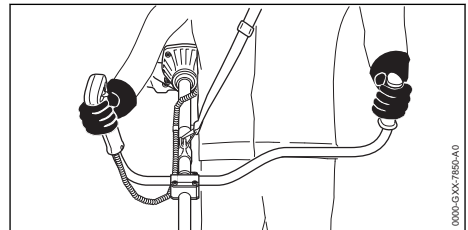

- ▶ Мотокою утримувати правою рукою за рукоятку керування так, щоб великий палець обхоплював рукоятку.

- ▶ Утримувати мотокоюсою лівою рукою за рукоятку так, щоб великий палець обхоплював рукоятку.

11.4 Косіння

Відстань ріжучого інструмента від землі визначає висоту різання.

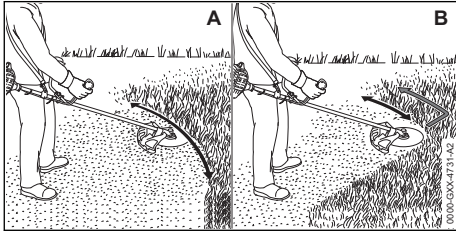

Косіння однією косильною головкою (А)

- ▶ Мотокоюсою рухати рівномірно вперед та назад.
- ▶ Повільно та контрольовано йти вперед.

Косіння одним ріжучим полотном для трави або ножем для чагарнику (В)

- ▶ Косити лівою ділянкою металевого ріжучого інструмента.
- ▶ Повільно та контрольовано йти вперед.

11.5 Розрідження за допомогою ножа для чагарнику або підрізювального ножа

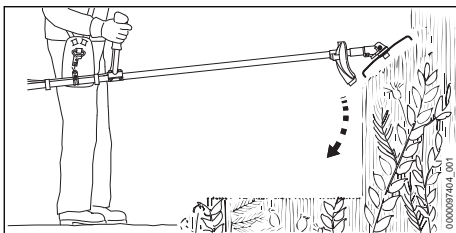

- ▶ Зверху занурити металевий ріжучий інструмент у чагарник.
- ▶ Не піднімати металевий ріжучий інструмент вище рівня стегон.

11.6 Пили з одним пильним полотном

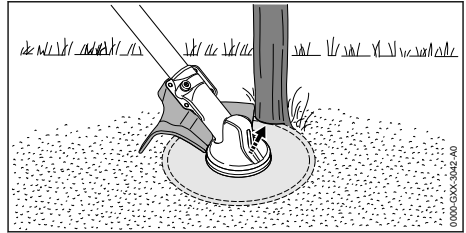

- ▶ Обпертися лівим боком захисту на стовбур.
- ▶ Розпилити стовбур на повному газі за один прохід.
- ▶ Витримуйте небезпечну відстань щонайменше 2 довжини дерева до найближчої зони роботи.

11.7 Регулювання косильних струн

11.7.1 Регулювання косильних струн на косильних головках AutoCut

- ▶ Косильну головку, що обертається, притиснути на короткий час до землі. Регулюється приблизно 30 мм. Обрізний ніж у захисті відрізає косильні струни на правильну довжину.

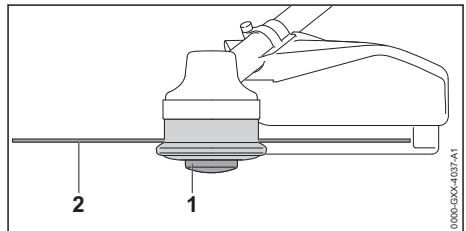

Якщо косильні струни коротші ніж 25 мм, вони не можуть регулюватись автоматично.

- ▶ Зупинити двигун.
- ▶ Натиснути вставку шпулі (1) на косильній головці та тримати її натиснутою.
- ▶ Витягнути вручну косильні струни (2).
- ▶ Якщо косильні струни (2) більше не витягаються: замінити вставку шпулі (1) або косильні струни (2).
Вставка шпулі порожня.

11.7.2 Регулювання косильних струн на косильних головках SuperCut

Косильні струни регулюватимуться автоматично. Обрізний ніж у захисті відрізає косильні струни на правильну довжину.

Якщо косильні струни коротші ніж 40 мм, вони не можуть регулюватись автоматично.

- ▶ Зупинити двигун.
- ▶ Витягнути вручну косильні струни.
- ▶ Якщо косильні струни більше не витягаються: замінити косильні струни. Вставка шпулі порожня.

12 Після закінчення роботи

12.1 Після закінчення роботи

- ▶ Зупинити двигун.
- ▶ Мотокосу залишити охолонути.
- ▶ Якщо мотокоса волога: мотокосу залишити просушитись.
- ▶ Очистити мотокосу.
- ▶ Очистити захист.
- ▶ Очистити ріжучий інструмент.
- ▶ Якщо встановлено металевий ріжучий інструмент: встановити відповідний захист для транспортування.

13 Транспортування

13.1 Транспортування мотокоси

- ▶ Зупинити двигун.
- ▶ Якщо встановлено металевий ріжучий інструмент: встановити відповідний захист для транспортування.

Перенесення мотокоси

- ▶ Мотокосу потрібно нести однією рукою за шток так, щоб ріжучий інструмент був спрямований назад, і мотокоса була збалансована.

Транспортування мотокоси в автомобілі

- ▶ Мотокосу зафіксувати так, щоб вона не могла перекинутись або рухатись.

14 Зберігання

14.1 Зберігання мотокоси

- ▶ Зупинити двигун.
- ▶ Якщо встановлено металевий ріжучий інструмент: встановити відповідний захист для транспортування.

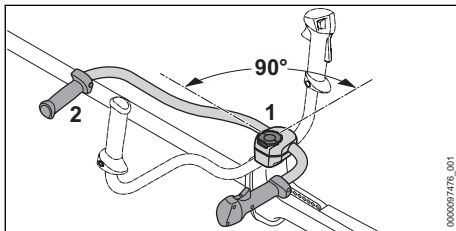

- ▶ Тисковий гвинт (1) послабити та викрутити настільки, щоб трубчасту рукоятку (2) можна було повернути.
- ▶ Повернути трубчасту рукоятку (2) на 90° за годинниковою стрілкою та потім повернути униз.
- ▶ Щільно затягнути лещатний гвинт (1).
- ▶ Мотокосу зберігати так, щоб виконувались такі умови:
 - Мотокоса знаходиться поза зоною досяжності дітей.
 - Мотокоса чиста та суха.
- ▶ У разі зберігання мотокоси довше 30 днів:
 - ▶ Демонтувати ріжучий інструмент.
 - ▶ Відкрити кришку паливного бака.
 - ▶ Спорожнити паливний бак.
 - ▶ Закрити паливний бак.
 - ▶ Якщо мотопила має ручний паливний насос: натиснути ручний паливний насос щонайменше 5 разів.
 - ▶ Запустити двигун і дати йому працювати на холостому ході до його зупинки.

15 Чистка

15.1 Очищення мотокоси

- ▶ Зупинити двигун.
- ▶ Мотокосу залишити охолонути.
- ▶ Очистити мотокосу вологою ганчіркою або розчинником смоли від STIHL.
- ▶ Очистити вентиляційні прорізи пензлем.

15.2 Очищення захисту й ріжучого інструменту

- ▶ Зупинити двигун.
- ▶ Для очищення захисту й ріжучого інструменту використовувати вологу ганчірку або м'яку щітку.

16 Технічне обслуговування

16.1 Інтервали технічного обслуговування

Інтервали технічного обслуговування залежать від умов навколишнього середовища і умов роботи. STIHL рекомендує такі інтервали технічного обслуговування:

Кожні 25 годин експлуатації

- ▶ Змастити редуктор.

Кожні 100 годин експлуатації

- ▶ Заміна свічки запалювання.

Щомісяця

- ▶ Очищення паливного бака спеціалізованим дилером STIHL.

- ▶ Очищення всмоктувальної головки в паливному баку спеціалізованим дилером STIHL.

Щорічно

- ▶ Заміна всмоктувальної головки в паливному баку спеціалізованим дилером STIHL.

16.2 Змастити редуктор

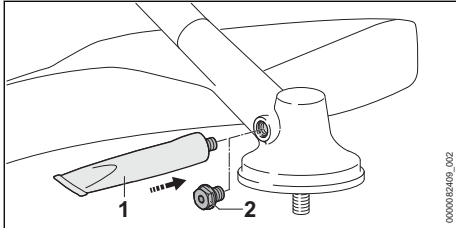

- ▶ Вкрутити нарізну заглушку (2).
- ▶ Якщо на заглушці (2) не видно мастила:
 - ▶ Завернути тубу «STIHL Getriebefett» (1).
 - ▶ Видавити 5 г мастила STIHL для редукторів в корпус редуктора.
 - ▶ Вивернути тубу «STIHL Getriebefett» (1).
 - ▶ Завернути заглушку (2) та щільно затягнути її.
 - ▶ Дати мотокосі попрацювати 1 хвилину без навантаження.

Мастило STIHL для редукторів рівномірно розподіляється.

16.3 Заточування та балансування металевого ріжучого інструмента

Для правильного заточування та балансування металевих ріжучих інструментів потрібна навичка.

Компанія STIHL рекомендує віддавати металеві ріжучі інструменти для заточування та балансування спеціалізованому дилеру STIHL.

- ▶ Заточувати металеві ріжучі інструменти, як це описано в цій інструкції з використання та на упаковці.

17 Ремонт

17.1 Ремонт мотокоши та ріжучого інструмента

Користувач не може самостійно ремонтувати мотокошу та ріжучий інструмент.

- ▶ У разі пошкодження мотокоши або ріжучого інструмента: Не використовуйте мотокошу та ріжучий інструмент та зверніться до спеціалізованого дилера STIHL.

18 Усування неполадок

18.1 Усування несправностей мотокоши

Більшість несправностей мають однакові причини.

- ▶ Для усунення несправностей зробити таке:
 - ▶ Замінити повітряний фільтр.
 - ▶ Очистити або замінити запальвальну свічку.
 - ▶ Відрегулювати режим холостого ходу.
 - ▶ Встановити зимовий або літній режим.
- ▶ Якщо несправність не усунена, то здійснити заходи, зазначені у таблиці нижче.

Несправність	Причина	Усування
Двигун не запускається.	Недостатньо палива в паливному баку.	▶ Приготувати паливо й заправити мотокошу.
	Двигун захлинувся.	▶ Запустити двигун, встановивши повітряний важіль у положення I .
	Карбюратор надто гарячий.	▶ Мотокошу залишити охолонути. ▶ Натиснути ручний паливний насос щонайменше 10 разів перш, ніж запускати двигун.
	Замерзання карбюратора.	▶ Нагріти мотокошу до +10 °С.
Нерівномірна робота двигуна на холостих обертах.	Замерзання карбюратора.	▶ Нагріти мотокошу до +10 °С.
Двигун глухне на холостих обертах.	Замерзання карбюратора.	▶ Нагріти мотокошу до +10 °С.

Несправність	Причина	Усунення
Двигун не розвиває максимальну кількість обертів.	Тросик газу не відрегульовано правильно.	▶ Відрегулювати трос газу.
Двигун зупиняється, хоча в паливному баку ще є паливо.	Усмоктувальну головку розташовано не в тому місці, де потрібно.	▶ Звернутись до спеціалізованого дилера STIHL.

18.2 Замінити повітряний фільтр

Повітряний фільтр неможливо очистити. Якщо потужність двигуна падає або повітряний фільтр пошкоджений, то повітряний фільтр необхідно замінити.

- ▶ Зупинити двигун.
- ▶ Встановити важіль пускової заслінки в положення **Z**.

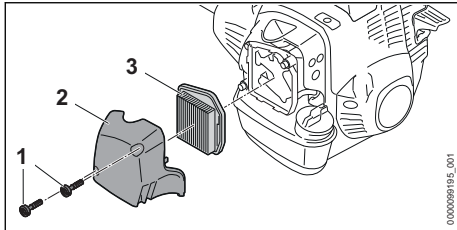

- ▶ Викрутити гвинти (1) та зняти кришку фільтра (2).
- ▶ Очистити місце навколо повітряного фільтра (3) вологою ганчіркою або пензлем.
- ▶ Зняти повітряний фільтр (3).
- ▶ Вставити новий повітряний фільтр (3).
- ▶ Встановити кришку фільтра (2).
- ▶ Закрутити гвинти (1) та щільно затягнути їх.

18.3 Очищення запальовальної свічки

- ▶ Зупинити двигун.
- ▶ Мотокосу залишити охолонути.

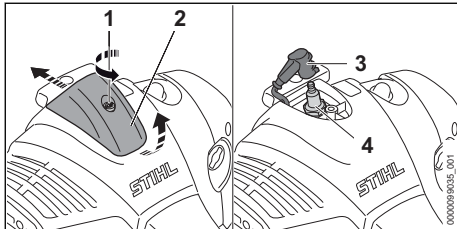

- ▶ Повернути гвинт (1) проти годинникової стрілки.
- ▶ Кришку (2) підняти спереду та для фіксації змістити назад.
- ▶ Зняти штекер свічки запалювання (3).

- ▶ Якщо місце навколо свічки запалювання (4) забруднено: очистити це місце (4) ганчіркою.
- ▶ Вивернути свічку запалювання (4).
- ▶ Очистити свічку запалювання (4) ганчіркою.
- ▶ Якщо є корозія свічки запалювання (4), то замінити свічку запалювання (4).
- ▶ Повернути свічку запалювання (4) та щільно затягнути її.
- ▶ Щільно притиснути контактний наконечник свічки запалювання (3).
- ▶ Установити кришку (2) та щільно затягнути гвинт (1).

18.4 Регулювання режиму холостого ходу

- ▶ Запустити двигун.
- ▶ Прогрівати двигун приблизно 1 хвилину різкою подачею газу.

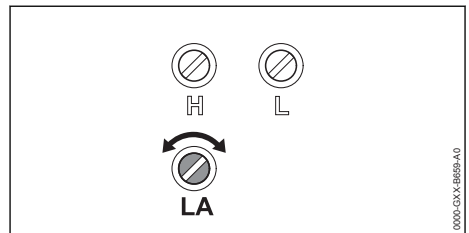

Двигун зупиняється на холостих обертах

- ▶ Упорний гвинт холостого ходу LA повернути за годинниковою стрілкою до тих пір, поки двигун не буде працювати рівномірно.

Ріжучий інструмент рухається тривалий час у режимі холостого ходу

- ▶ Повернути упорний гвинт холостого ходу LA проти годинникової стрілки до зупинки ріжучого інструмента.

18.5 Регулювання троса газу

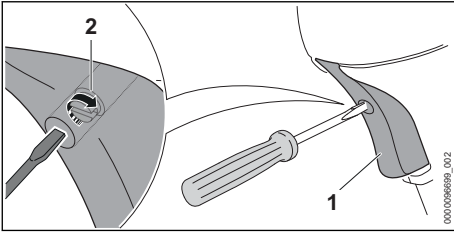

- ▶ Натиснути важіль газу (1) та тримати його натиснутим.
- ▶ Повернути гвинт (2) за годинниковою стрілкою до чутного опору.
- ▶ Повернути гвинт (2) ще на півоберта за годинниковою стрілкою.

19 Технічні дані

19.1 Мотокоса STIHL FS 410

- Робочий об'єм: 41,6 см³
- Потужність згідно з ISO 8893: 2,0 кВт (2,7 к.с.) при 9000 1/хв
- Кількість обертів у режимі холостого ходу: 2800 1/хв
- Максимальна кількість обертів вихідного валу: 9360 1/хв
- Дозволені запальвальні свічки: NGK CMR6H від STIHL
- Відстань між електродами свічки запалювання: 0,5 мм
- Маса з порожнім паливним баком без ріжучого інструмента та пристрою захисту: 8,4 кг
- Довжина без ріжучого інструмента: 1795 мм
- Максимальна місткість паливного баку: 750 см³ (0,75 л)

19.2 Мотокоса STIHL FS 460

- Робочий об'єм: 45,6 см³
- Потужність згідно з ISO 8893: 2,2 кВт (3,0 к.с.) при 9500 1/хв
- Кількість обертів у режимі холостого ходу: 2800 1/хв
- Максимальна кількість обертів вихідного валу: 9360 1/хв
- Дозволені запальвальні свічки: NGK CMR6H від STIHL
- Відстань між електродами свічки запалювання: 0,5 мм
- Маса з порожнім паливним баком без ріжучого інструмента та пристрою захисту: 8,4 кг
- Довжина без ріжучого інструмента: 1795 мм

- Максимальна місткість паливного баку: 750 см³ (0,75 л)

19.3 Рівень звуку та вібрації

Величина K для рівня звукового тиску дорівнює 2 дБ (A). Величина K для рівня потужності звуку дорівнює 2 дБ (A). Величина K для величини вібрації становить 2 м/с².

Використання з косильною головою FS 410

- Рівень звукового тиску L_{peq} згідно з ISO 22868: 101 дБ(A).
- Рівень потужності звуку L_{weq} згідно з ISO 22868: 110 дБ(A).
- Величина вібрації a_{hV,eq} згідно з ISO 22867
 - Рукоятка керування: 2,6 м/с².
 - Ліва рукоятка: 2,9 м/с².

FS 460

- Рівень звукового тиску L_{peq} згідно з ISO 22868: 102 дБ(A).
- Рівень потужності звуку L_{weq} згідно з ISO 22868: 111 дБ(A).
- Величина вібрації a_{hV,eq} згідно з ISO 22867
 - Рукоятка керування: 2,6 м/с².
 - Ліва рукоятка: 2,9 м/с².

Використання з металевим ріжучим інструментом

FS 410

- Рівень звукового тиску L_{peq} згідно з ISO 22868: 100 дБ(A).
- Рівень потужності звуку L_{weq} згідно з ISO 22868: 110 дБ(A).
- Величина вібрації a_{hV,eq} згідно з ISO 22867
 - Рукоятка керування: 2,5 м/с².
 - Ліва рукоятка: 2,9 м/с².

FS 460

- Рівень звукового тиску L_{peq} згідно з ISO 22868: 103 дБ(A).
- Рівень потужності звуку L_{weq} згідно з ISO 22868: 112 дБ(A).
- Величина вібрації a_{hV,eq} згідно з ISO 22867
 - Рукоятка керування: 2,6 м/с².
 - Ліва рукоятка: 2,5 м/с².

Дані стосовно виконання директиви роботодавців відносно рівня вібрації 2002/44/EG див. на www.stihl.com/vib.

19.4 REACH

REACH означає розпорядження ЄС для реєстрації, оцінки та допуску хімікалій.

Інформація щодо виконання розпорядження REACH подана за посиланням www.stihl.com/reach.

19.5 Встановлена тривалість використання

Повна встановлена тривалість використання становить до 30 років.

Встановлена тривалість використання передбачає регулярне технічне обслуговування та догляд відповідно до вимог інструкції з експлуатації.

19.6 Рівень емісій вихлопних газів

Рівень емісій CO₂, визначений при вимірюванні відповідно до методу ЕС для дозволу на

використання машин, зазначений на сайті www.stihl.com/co2 в розділі технічних даних відповідного виробу.

Вимірний рівень емісії CO₂ був визначений на репрезентативному двигуні згідно стандартизованого метода випробування в лабораторних мовах і не є безумовною або уявлюваною гарантією цієї характеристики двигуна.

Зазначене в цій інструкції з використання застосування за призначенням та технічне обслуговування забезпечують виконання діючих вимог до емісій вихлопних газів. У разі внесення змін у конструкцію двигуна дозвіл на експлуатацію втрачає чинність.

20 Комбінації ріжучих інструментів, захистів та систем транспортування

20.1 Комбінація ріжучих інструментів, засобів захисту й систем транспортування

Ріжучий інструмент	Захист	Система транспортування
<ul style="list-style-type: none"> – Косильна головка Auto-Cut 46-2 – Косильна головка Duro-Cut 40-4 – Косильна головка SuperCut 40-2 – Косильна головка TrimCut 42-2 	<ul style="list-style-type: none"> – Захист для косильних головок – Універсальний пристрій захисту з фартухом та відрізним ножем 	<ul style="list-style-type: none"> – Двоплечовий підвісний ремінь із пристроєм швидкого роз'єднання
<ul style="list-style-type: none"> – Ріжуче полотно для трави 230-4 (Ø 230 мм) – Ріжуче полотно для трави 250-32 (Ø 250 мм) – Косильний диск для трави 250-40 Spezial (Ø 250 мм) – Ріжуче полотно для трави 255-8 (Ø 255 мм) 	<ul style="list-style-type: none"> – Універсальний пристрій захисту без фартуха 	
<ul style="list-style-type: none"> – Ніж для чагарнику 300-3 (Ø 300 мм) – Ніж для чагарнику 305-2 «Spezial» (Ø 305 мм) 	<ul style="list-style-type: none"> – Універсальний пристрій захисту без фартуха 	
<ul style="list-style-type: none"> – Подрібнювальний ніж 270-2 (Ø 270 мм) 	<ul style="list-style-type: none"> – Захист до ножів для подрібнення 	
<ul style="list-style-type: none"> – Пильне полотно 200-22, долотоподібний зуб (4119) (Ø 200 мм) – Пильне полотно 200-22, долотоподібний зуб HP (4000) (Ø 200 мм) – Пильне полотно 200-44, гостроконечний зуб (Ø 200 мм) 	<ul style="list-style-type: none"> – Упор діаметром 200 мм 	

Ріжучий інструмент	Захист	Система транспортування
<ul style="list-style-type: none"> – Пильне полотно 225-48, гостроконечний зуб (Ø 225 мм) – Пильне полотно 225-24 HP, долотоподібний зуб (Ø 225 мм) – Пильне полотно 225-22, долотоподібний зуб HP (Ø 225 мм) – Пильне полотно 225-36, твердий сплав (Ø 225 мм) 	– Упор діаметром 225 мм	

21 Комплектуючі та приладдя

21.1 Запасні частини та приладдя

STIHL Дані символи позначають оригінальні комплектуючі STIHL та оригінальне приладдя STIHL.

Компанія STIHL рекомендує використовувати оригінальні запчастини STIHL та оригінальне приладдя STIHL.

Незважаючи на постійне спостереження ринку, компанія STIHL не може оцінити надійність, безпеку та придатність запасних частин та приладдя інших виробників та не несе відповідальності за їх використання.

Оригінальні запчастини STIHL та оригінальне приладдя STIHL можна придбати у спеціалізованих дилерів STIHL.

22 Утилізація

22.1 Утилізація мотококси

Інформацію стосовно утилізації можна отримати в місцевій адміністрації або в спеціалізованого дилера STIHL.

Неправильна утилізація може зашкодити здоров'ю та забруднити навколишнє середовище.

- Віднесіть продукцію STIHL разом з упаковкою у відповідний пункт збору для повторного використання відповідно до місцевих нормативних вимог.
- Не утилізувати разом із домашнім сміттям.

23 Сертифікат відповідності нормам ЄС

23.1 Мотококси STIHL FS 410, FS 460

ANDREAS STIHL AG & Co. KG
Badstraße 115

D-71336 Waiblingen

Німеччина

заявляє з повною відповідальністю, що

- Конструкція: мотококси
- Фабрична марка: STIHL
- Тип: STIHL FS 410, FS 460
- Серійний номер: 4147

відповідає інструкціям щодо виконання Директив 2011/65/EU, 2006/42/EG, 2014/30/EU та 2000/14/EG, а також розроблена та виготовлена відповідно до діючих на час виготовлення версій таких стандартів: EN ISO 11806-1, EN 55012 та EN 61000-6-1.

Для встановлення виміряного та гарантованого рівня потужності звуку була врахована директива 2000/14/EG, додаток V.
FS 410

- Виміряний рівень потужності звуку: 113 дБ(A)
- Гарантований рівень потужності звуку: 115 дБ(A)
- FS 460
- Виміряний рівень потужності звуку: 115 дБ(A)
- Гарантований рівень потужності звуку: 117 дБ (A)

Технічна документація зберігається у відділі допуску продукції компанії ANDREAS STIHL AG & Co. KG.

Рік виготовлення, країна виробника та номер машини вказані на мотококси.

Waiblingen, 01.10.2021

ANDREAS STIHL AG & Co. KG

По уповноваженню



Dr. Jürgen Hoffmann, керівник відділу допуску й регулювання виробів

23.2 Знак відповідності



Інформація щодо сертифікатів та заяв про відповідність вимогам ЕАС, які підтверджують виконання технічних Директив та вимог Митного Союзу є на сайтах www.stihl.ru/eas або її можна замовити по телефону у відповідному національному представництві STIHL. ☎ 24.



Технічні Директиви та вимоги України виконуються.

24 Адреси

24.1 STIHL Hauptverwaltung

ANDREAS STIHL AG & Co. KG
Badstrasse 115
71336 Waiblingen

Німеччина

24.2 Дочірні компанії STIHL

РОСІЙСЬКА ФЕДЕРАЦІЯ

РОССИЙСКАЯ ФЕДЕРАЦИЯ
ООО "АНДРЕАС ШТИЛЬ МАРКЕТИНГ"
наб. Обводного канала, дом 60, литера А,
помещ. 1-Н, офис 200
192007 Санкт-Петербург, Россия
Горячая линия: +7 800 4444 180
Эл. почта: info@stihl.ru

УКРАЇНА

ТОВ «Андреас Штіль»
вул. Антонова 10, с. Чайки
08135 Київська обл., Україна
Телефон: +38 044 393-35-30
Факс: +380 044 393-35-70
Гаряча лінія: +38 0800 501 930
E-mail: info@stihl.ua

24.3 Представники STIHL

БІЛАРУСЬ

Представительство
ANDREAS STIHL AG & Co. KG
ул. К. Цеткин, 51-11а
220004 Минск, Беларусь
Горячая линия: +375 17 200 23 76

КАЗАХСТАН

Представительство
ANDREAS STIHL AG & Co. KG
ул. Шагабудинова, 125А, оф. 2

050026 Алматы, Казахстан
Горячая линия: +7 727 225 55 17

24.4 Імпортери STIHL

РОСІЙСЬКА ФЕДЕРАЦІЯ

ООО "ШТИЛЬ ЗЮДВЕСТ"
350000, Российская Федерация,
г. Краснодар, ул. Западный обход, д. 36/1

ООО "ФЛАГМАН"
194292, Российская Федерация,
г. Санкт-Петербург, 3-ий Верхний переулоч, д.
16 литер А, помещение 38

ООО "ПРОГРЕСС"
107113, Российская Федерация,
г. Москва, ул. Маленковская, д. 32, стр. 2

ООО "АРНАУ"
236006, Российская Федерация,
г. Калининград, Московский проспект, д. 253,
офис 4

ООО "ИНКОР"
610030, Российская Федерация,
г. Киров, ул. Павла Корчагина, д. 1Б

ООО "ОПТИМА"
620030, Российская Федерация,
г. Екатеринбург, ул. Карьерная д. 2, Помеще-
ние 1

ООО "ТЕХНОТОРГ"
660112, Российская Федерация,
г. Красноярск, ул. Парашютная, д. 15

ООО "ЛЕСОТЕХНИКА"
664540, Российская Федерация,
с. Хомутово, ул. Чапаева, д. 1, оф. 39

УКРАЇНА

ТОВ «Андреас Штіль»
вул. Антонова 10, с. Чайки
08135 Київська обл., Україна

БІЛАРУСЬ

ООО «ПИЛАКОС»
ул. Тимирязева 121/4 офис 6
220020 Минск, Беларусь

УП «Беллесэксспорт»
ул. Скрыганова 6.403
220073 Минск, Беларусь

КАЗАХСТАН

ИП «ВОРОНИНА Д.И.»
пр. Райымбека 312
050005 Алматы, Казахстан

КИРГИЗСТАН

ОсОО «Муза»
ул. Киевская 107
720001 Бишкек, Киргизия

АРМЕНИЯ

ООО «ЮНИТУЛЗ»
ул. Г. Парпеци 22
0002 Ереван, Армения

www.stihl.com



0458-841-2001-A



0458-841-2001-A