

# Sturmax

**ПРОФЕСІЙНА СЕРІЯ**

**UA** Інструкція з експлуатації і  
технічного обслуговування

**Полірувальна машина**

**Модель: AGM916CP**



UKW-2023-12-06

## ЗМІСТ

Опис .....	3
Комплектність поставки.....	4
Технічні характеристики.....	5
Правила по техніці безпеки.....	5
Правила по експлуатації обладнання.....	10
Технічне обслуговування обладнання.....	14
Гарантійне зобов'язання.....	14

**Увага! Відсутність гарантійного талону та серійного номера на інструменті не дає можливості його гарантійного ремонту!**

Шановний покупець!

Компанія **SturmaxD** висловлює Вам свою глибоку вдячність за придбання нашої полірувальної машини.

Вироби під торговою маркою **SturmaxD** постійно вдосконалюються і поліпшуються. Завдяки постійній програмі досліджень і розробок, зазначені тут технічні характеристики і дизайн можуть бути змінені без попереднього повідомлення. Приносимо Вам наші найглибші вибачення за можливі завдані цим незручності.



**УВАГА!** Уважно вивчіть цю інструкцію по експлуатації та технічному обслуговуванню. Зберігайте її в захищеному місці.

## Опис

### Призначення.

Інструмент призначений для полірування пофарбованих поверхонь, а також для полірування автомобілів, дерева, металу, мармуру та інших матеріалів.

**ЗАБОРОНЕНО!** Застосування інструменту не за призначенням не допускається!

### Галузь застосування.

Інструмент призначений для використання при температурі від -10 до +40С і відносною вологістю повітря не більше 80%, за відсутністю прямого впливу атмосферних опадів і надмірної запиленості повітря. Ступінь захисту, що забезпечується оболонкою- IP20.

**УВАГА!** Дотримуйтеся наступного режиму робіт з інструментом!

Після безперервної роботи протягом 15-20 хвилин необхідно вимкнути інструмент, відновити роботу можна через 5 хвилин.

Час роботи в тиждень - 42 години, в день - 6 годин.

### Джерело живлення.

Даний інструмент повинен підключатися до джерела живлення з напругою, відповідною значенню, надрукованому на ідентифікаційній пластинці, і може працювати тільки від однофазного джерела змінного

## **SturmaxD** Інструкція з експлуатації і тех. обслуговування.

**Полірувальна машина: AGM916CP стор.4**

струму. Даний інструмент має подвійну ізоляцію і може підключатися до розеток без проводу заземлення .

### **Зовнішній вигляд.**

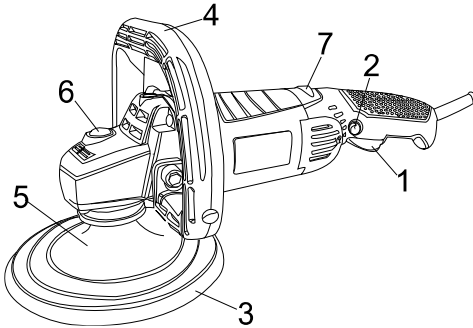

1. Вимикач «Вкл./Викл».
2. Блокатор.
3. Полірувальна підшова.
4. Ручка.
5. Полірувальний чехол.
6. Блокування шпинделя.
7. Регулятор швидкості.

### **Комплектність поставки.**

1. Полірувальний чехол - 1шт.
2. Полірувальна підшова - 1шт.
3. Ручка- 1шт.
4. D-образна ручка – 1 шт
5. Гвинт кріплення ручки- 2шт.
6. Ключ шестигранний- 1шт.
7. Угольные щётки - 1 комплект
8. Пружинна подушка - 2шт
9. Плоскі прокладки - 2 шт

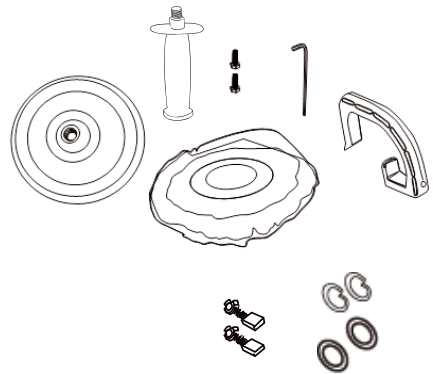

## Технічні характеристики.

Характеристики	AGM916CP
Потужність(Вт)	1600
Розмір диска (мм)	180
Оберти холост. ход (об/хв)	500-3000
Вага(кг)	3,2

## Правила по техніці безпеки

**Увага!** Електроінструменти є обладнанням підвищеної небезпеки. Користуючись електроінструментом, щоб не наражатися на небезпеку ураження струмом, травми або виникнення пожежі, слід суворо дотримуватися наступні основні правила техніки безпеки. Прочитайте і запам'ятайте ці вказівки до того, як приступите до роботи з електроприладами. Зберігайте вказівки з техніки безпеки в надійному місці.

### ЗБЕРЕЖІТЬ ЦІ ІНСТРУКЦІЇ.

#### 1. Робоче місце

Тримайте робоче місце чистим і добре освітленим.

Захаращені погано освітлені робочі місця є причиною травматизму.

Не використовуйте електроінструменти у вибухонебезпечних приміщеннях, таких, де присутні вогненебезпечні рідини, гази або пил. Електроінструменти створюють іскри, які можуть призвести до займання пилу або пару.

Тримайте дітей та сторонніх осіб на безпечній відстані від працюючих електроінструментів.

Не відволікайтеся - це може викликати втрату контролю при роботі і стати причиною травми.

#### 2. Електробезпека

Перед включенням перевірте чи відповідає напруга живлення електроінструменту напрузі мережі; перевірте справність кабелю, вилки та розетки. У разі несправності цих частин подальша експлуатація забороняється.

## **SturmaxD** Інструкція з експлуатації і тех. обслуговування.

### **Полірувальна машина: AGM916CP стор.6**

Електроінструменти з подвійною ізоляцією не вимагають підключення через розетку з третім заземленим проводом. Для електроінструментів без подвійної ізоляції підключення через розетку із заземленим проводом обов'язково.

Уникайте контакту тіла з заземленими поверхнями типу труб, радіаторів, печей і холодильників. Ризик удару струмом різко зростає, якщо ваше тіло стикається з заземленим об'єктом. Якщо використання електроінструменту у вологих місцях неминуче, струм до електроінструменту повинен подаватися через спеціальний пристрій - переривник, що відключає електроінструмент при витокі струму. Гумові рукавички електрика та спеціальне взуття далі збільшать вашу особисту безпеку.

Не піддавайте електроінструменти впливу дощу або вологи. Вода, що потрапила в електроінструмент значно збільшує ризик удару струмом.

Обережно поведіться з електрошнуром. Ніколи не використовуйте шнур, щоб нести електроінструменти або витягувати вилку з розетки. Тримайте шнур подалі від високої температури, масляних рідин, гострих граней або рухомих частин. Замініть пошкоджений шнур негайно. Пошкоджений шнур збільшують ризик удару електричним струмом. При роботі електроінструментом поза приміщеннями, використовуйте подовжувачі призначені для застосування поза приміщенням.

### **3. Особиста безпека**

Будьте уважні, постійно стежте за тим, що ви робите при роботі з електроінструментом. Не використовуйте електроінструмент у той час, коли Ви стомлені або знаходитесь під впливом ліків або засобів, що уповільнюють реакцію, а також алкоголю або наркотичних речовин. Це може призвести до серйозної травми.

Носіть відповідний одяг. Занадто вільний одяг, коштовності або довге розпущене волосся можуть потрапити в рухомі частини працюючого електроінструменту. Тримайте ваше волосся, одяг і рукавички далеко від рухаються частин. Руки повинні бути сухими, чистими і вільними від слідів маслянистих речовин.

Уникайте раптового включення. Переконайтеся, що клавіша включення / виключення знаходиться в положенні «виключено» (« OFF ») до включення електроінструменту в розетку.

Видаліть регульовальні та / або настановні ключі перед включенням електроінструменту. Залишений ключ, потрапивши в деталі, що рухаються, може призвести до поломки електроінструменту або

## **SturmaxD** Інструкція з експлуатації і тех. обслуговування.

**Полірувальна машина: AGM916CP стор.7**

серйозної травми.

Тримайте надійно рівновагу. Використовуйте хорошу опору і завжди тримайте рівновагу. Належна опора і рівновага дозволяють забезпечити надійний контроль над електроінструментом у несподіваних ситуаціях.

Використовуйте обладнання, що забезпечує Вашу безпеку. Завжди носіть захисні окуляри. Респіратор, нековзні безпечні черевики, каска, навушники повинні використовуватися для відповідних умов.

### **Вказівки з техніки безпеки для полірувальних машин.**

Цей електроінструмент не придатний для шліфування й відрізання шліфувальним кругом. Застосування електроінструмента не за призначенням загрожує небезпеками і травмами.

НЕ застосовуйте аксесуари, які не передбачені виробником спеціально для даного електроінструменту і не рекомендуються ним. Одна можливість кріплення приладдя на Вашому інструменті не гарантує їх надійне застосування.

Допустима кількість обертів робочого приладдя має бути не меншою за вказану на інструменті максимального числа обертів. Оснащення, що обертається з більшою, ніж допустимо швидкістю, може розірватися і розлетітися в просторі.

Зовнішній діаметр і товщина робочого приладдя повинні відповідати розмірам Вашого електроінструменту. Неправильно вибрані розміри аксесуарів можуть призвести до втрати контролю.

Взаємозамінні аксесуари з різьбою повинні точно підходити до різьби шліфувального шпинделя. У змінних робочих аксесуарах, монтованих за допомогою фланця, діаметр отворів робочого інструмента повинен підходити до діаметру отворів у фланці. Взаємозамінні аксесуари, що не точно кріпляться на інструменті, обертаються нерівномірно, дуже сильно вібрують і можуть вийти з-під контролю.

**ЗАБОРОНЕНО!** НЕ використовуйте пошкоджені аксесуари. Перевіряйте кожен раз перед використанням, як то, шліфувальні круги, на сколи та тріщини, шліфувальні тарілки на тріщини, або сильний знос, дротяні щітки на незакріплені або поламани дроти. Після перевірки і закріплення робочого інструмента Ви і всі, що знаходяться поблизу особи повинні зайняти положення за межами площини обертання робочого інструмента, після чого включіть електроінструмент на одну хвилину на максимальне число обертів. Пошкоджені аксесуари розриваються в більшості випадків за цей час контролю.

Застосовуйте засоби індивідуального захисту. Залежно від виконуваної роботи застосовуйте захисний щиток для особи, захисний засіб для

## **SturmaxD** Інструкція з експлуатації і тех. обслуговування.

**Полірувальна машина: AGM916CP стор.8**

очей або захисні окуляри, респіратор, засоби захисту органів слуху, захисні рукавички або спеціальний фартух, які захищають Вас від абразивних частинок і частинок матеріалу.

Слідкуйте за тим, щоб всі особи перебували на безпечній відстані від робочої ділянки. Кожна особа в межах робочої ділянки повинна мати засоби індивідуального захисту. Уламки деталі або розірваних робочих інструментів можуть відлетіти вбік і стати причиною травм також і за межами безпосереднього робочого місця.

Тримайте електроінструмент тільки за ізольовані поверхні рукояток, якщо Ви виконуєте роботи, при яких робочий інструмент може зачепити заховану електропроводку або власний мережевий шнур. Контакт з проводкою під напругою може зарядити металеві частини електроінструменту і призвести до ураження електрострумом.

Тримайте шнур живлення в стороні від обертового робочого інструмента. Якщо Ви втратите контроль над інструментом, то шнур живлення може бути перерізаний або захоплений обертовим робочим інструментом і Ваша кисть або рука може потрапити під робочий інструмент.

**ЗАБОРОНЕНО!** Ніколи не випускайте електроінструмент з рук, поки робочий інструмент повністю не зупиниться. Робочий інструмент, що обертається може зачепитися за опорну поверхню і в результаті Ви можете втратити контроль над приладом.

Вимикайте електроінструмент при транспортуванні. Ваш одяг може бути випадково захоплений обертовим робочим інструментом, і робочий інструмент може завдати Вам травму.

**ЗАБОРОНЕНО!** Не користуйтеся електроприладами поблизу горючих матеріалів. Іскри можуть запалити ці матеріали.

**ЗАБОРОНЕНО!** НЕ застосовуйте робочі інструменти, що вимагають застосування охолоджуючих рідин. Застосування води або інших охолоджуючих рідин може призвести до ураження електрострумом.

**НЕБЕЗПЕЧНО!** Зворотний удар - це раптова реакція в результаті заїдання або блокування обертового робочого інструмента, як то, шліфувального круга, шліфувальної тарілки, дротяної щітки і т.д., що веде до різкої зупинки обертового робочого інструмента. При цьому неконтрольований електроінструмент прискорюється на місці блокування проти напрямку обертання робочого інструмента. Якщо шліфувальний круг заїдає або блокується в заготовці, то занурена в заготовку кромка шліфувального круга може бути затиснута і в результаті привести до вискакування круга з заготовки або до зворотного удару. При цьому шліфувальний круг рухається на оператора або від нього, в залежності від напрямку обертання кола на



## ***SturmaxD*** Інструкція з експлуатації і тех. обслуговування.

**Полірувальна машина: AGM916CP стор.9**

місці блокування. При цьому шліфувальний круг може поламатися. Зворотний удар є наслідком неправильного використання електроінструменту або помилки оператора. Він може бути відвернений описаними нижче запобіжними засобами.

Міцно тримайте електроінструмент, Ваше тіло і руки повинні зайняти положення, в якому Ви можете протидіяти зворотним силам. При наявності, завжди застосовуйте додаткову рукоятку, щоб якомога краще протидіяти зворотним силам або реакційним моментам при наборі обертів. Оператор може підходящими заходами протидіяти силам зворотного удару і реакційним силам.

Ваша рука ніколи не повинна бути поблизу обертового робочого інструмента. При зворотному ударі робочий інструмент може відскочити Вам на руку.

Тримайтеся осторонь від ділянки, куди при зворотному ударі буде переміщатися електроінструмент. Зворотний удар переміщує електроінструмент в протилежному напрямку до руху шліфувального круга в місці блокування.

Особливо обережно працюйте на кутах, гострих краях і т. далі. Запобігайте відскік робочого інструмента від заготовки і його заклинювання. Обертається робочий інструмент схильний до заклинювання на кутах, гострих краях і при відскоку. Це викликає втрату контролю або зворотний удар.

**ЗАБОРОНЕНО!** НЕ застосовуйте пильні ланцюги або пильні полотна. Такі робочі інструменти часто стають причиною зворотного удару або втрати контролю над електроінструментом. Спеціальні застережні вказівки для шліфування наждачним папером. НЕ застосовуйте шліфувальну шкурку розміром більше потрібного, а керуйтеся вказівками виробника щодо розмірів шліфувального паперу. Шліфувальний папір, який виступає за край шліфувальної тарілки, може стати причиною травм і заклинювання, може порватися або привести до зворотного удару.

Слідкуйте щоб на полірувальному кожусі не було незакріплених деталей, особливо, кріпильних шнурів. Сховайте або вкоротіть тасьми кріплення. Тасьми кріплення, що обертаються можуть захопити Ваші пальці або намотати на деталь.

Особливі попереджувальні вказівки для робіт з дротяними щітками. Враховуйте, що дротяні щітки втрачають дроти також і при нормальній роботі. Не перевантажуйте дроти надмірним зусиллям притиснення. Відлітаючі шматки дроту можуть легко проникнути через тонкий одяг і / або шкіру.

Якщо для роботи рекомендується використовувати захисний кожух, то

## ***SturmaxD*** Інструкція з експлуатації і тех. обслуговування.

**Полірувальна машина: AGM916CP стор.10**

виключайте зіткнення дротяної щітки з кожухом. Тарілчасті і чашкові щітки можуть збільшувати свій діаметр під дією зусилля притиснення і центрифугальних сил.

Використовуйте захисні окуляри.

Використовуйте шумогасильні навушники при використанні електроінструменту протягом тривалої роботи. Тривале піддавання шуму високої інтенсивності може призвести до втрати слуху.

Завжди використовуйте додаткову ручку для максимального контролю над можливою віддачею від електроінструменту.

**ЗАБОРОНЕНО!** Ніколи не залиште клавішу включення / виключення зафіксованої в положенні «ON» («Включено»). Перед включенням переконайтеся, що кнопка включення / виключення знаходиться в положенні «OFF» ("Виключено"). Випадкові запуски можуть стати причиною травми.

Не допускайте дотику шпинделя до шліфувальної поверхні.

### **Правила по експлуатації інструменту.**

Використовуйте затискачі, струбцини, лещата або інший спосіб надійного кріплення оброблюваної деталі. Утримання деталі рукою або тілом ненадійно і може привести до втрати контролю і до поломки інструменту або травм.

Не перевантажуйте електроінструмент. Використовуйте електроінструмент, відповідний вашій роботі.

**ЗАБОРОНЕНО!** Не використовуйте електроінструмент, якщо не працює клавіша «включення / виключення» («ON / OFF»). Будь-який електроінструмент, в якому несправна кнопка включення / виключення, являє ПІДВИЩЕНУ небезпеку і повинен бути відремонтований до початку роботи.

Від'єднайте штепсель від джерела електроживлення перед проведенням будь-яких регулювань, заміни аксесуарів або приладдя, або при зберіганні електроінструменту.

Зберігайте електроінструменти поза досяжністю дітей та інших людей не мають навичок роботи з електроприладами. Електроінструменти небезпечні в руках користувачів, що не мають навичок.

Вчасно проводьте необхідне обслуговування електроінструментів.

**ЗАБОРОНЕНО!** Забороняється будь-яка зміна або модифікація електроінструменту, так як це може привести до поломки або травм.

Регулярно перевіряйте регулювання інструменту, а також на відсутність деформацій робочих частин, поломки частин, а також стану електроінструменту, які можуть впливати на неправильну роботу електроінструменту. Якщо є ушкодження, відремонтуйте

## **SturmaxD** Інструкція з експлуатації і тех. обслуговування.

**Полірувальна машина: AGM916CP стор.11**

електроінструмент перед початком робіт. Використовуйте тільки приладдя, які рекомендуються виробником для вашої моделі. Аксесуари, які можуть підходити для одного електроінструменту, можуть стати небезпечними, коли використовується на іншому інструменті.

### **Робота з інструментом.**

#### **Підготовка до роботи.**

**УВАГА!** Перед початком роботи, при відключеному від мережі інструменті необхідно перевірити:

- надійність з'єднання частин корпусу і відсутність їх пошкоджень, затяжку всіх різьбових з'єднань, справність редуктора (обертання шпинделя від руки без заїдань);
- роботу кнопки фіксації клавіші вимикача;
- справність шнура живлення і штекер;
- чистоту і добре освітлення робочого місця.

Перед початком роботи перевірте полірувальний диск на наявність поломок, тріщин і зламів.

Перед початком роботи включіть полірувальну машину на 30 секунд без навантаження. При виявленні надмірної вібрації або інших неполадок негайно вимкніть виріб. Зверніться в сервіс для усунення несправності.

Переконайтеся, що поблизу немає легкозаймистих речовин. Уникайте потрапляння іскор на такі матеріали і рідини.

#### **Вмикання і вимикання.**

**УВАГА!** Перед включенням інструменту в розетку, завжди перевіряйте, що вимикач працює належним чином і повертається в положення "OFF", якщо його відпустити.

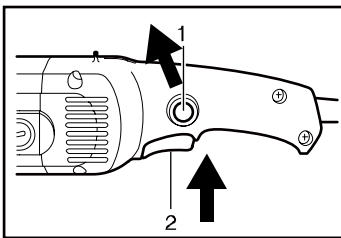

Ви можете активізувати режим сталості обертання, натиснувши на кнопку (1) і кнопку фіксації (2) одночасно. Щоб відключити цей режим натисніть кнопку фіксації вимикача (2).

### **Регулювання швидкості обертання.**

Регулятор швидкості обертання дозволяє змінювати швидкість обертання.

### **Регулювання швидкості.**

Встановіть необхідну швидкість обертання диска за допомогою електронного регулятора (switch). Діапазон швидкостей від 500 об / хв (положення «1»), до 3000 об / хв (положення «6»).

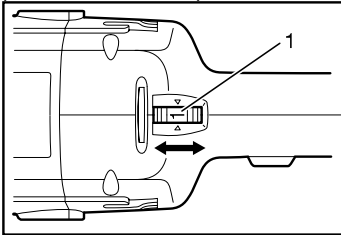

### **Полірування.**

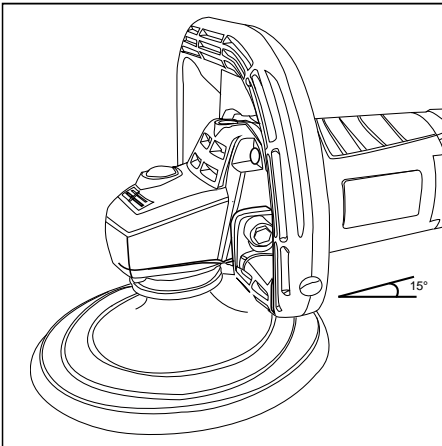

Найкращий кут нахилу полірувального диска до оброблюваної поверхні становить 15 градусів.

### **Правила встановлення частин обладнання.**

**УВАГА!** Перед будь-якими маніпуляціями з електроінструментом витягуйте штепсель з розетки.

**Встановлення бокової ручки.**

## ***Sturmax*** Інструкція з експлуатації і тех. обслуговування.

**Полірувальна машина: AGM916CP стор.13**

Для вашої безпеки обов'язково використовуйте додаткову ручку (Мал 1). Зверніть увагу на те, що фланець ручки повинен бути чітко посаджений в паз кожуха. Додаткова ручка може бути встановлена з двох сторін. Використовуйте для цього восьмигранний ключ.

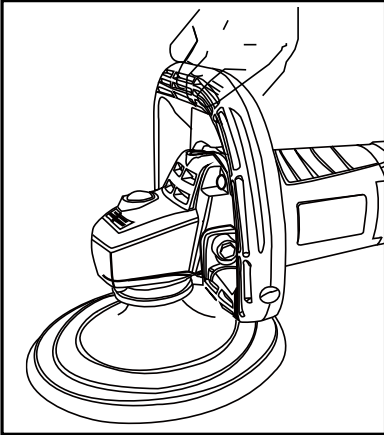

Мал 1.

### **Блокування вала.**

Перед затисненням і відкручуванням абразивного інструменту задійте кнопку фіксації шпинделя 6 для його фіксації.

**УВАГА! Натискайте на кнопку фіксації шпинделя тільки при зупиненому шпинделі! В іншому випадку електроінструмент може бути пошкоджений.**

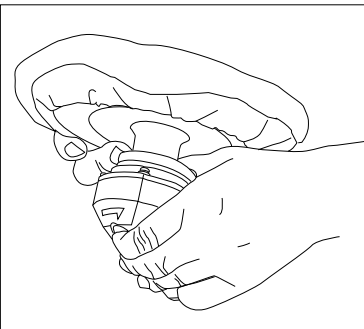

Мал 2.

Коли замінюєте полірувальний диск, натисніть клавiшу блокування вала. Після встановлення відпустіть цю клавiшу. див мал 2.

## **Технічне обслуговування.**

**УВАГА! Перед початком будь-яких робіт з обслуговування інструменту витягнути вилку з розетки.**

Оберігайте інструмент від ударів і підвищеної вібрації, а також потрапляння на корпусні деталі масла і мастил. Періодично перевіряйте кріплення. Якщо болти ослабли - затягніть їх негайно, щоб уникнути серйозного пошкодження інструменту та отримання травми.

Періодично перевіряйте шнур електроживлення. Якщо кабель пошкоджений - відремонтуйте в найближчому авторизованому сервісному центрі.

Тримайте вентиляційні отвори чистими. Очищуйте періодично всі частини інструменту від пилу і бруду. Використання деяких засобів для чищення як бензин, аміак, і т.д. призводять до пошкодження пластмасові частини. Ремонт Вашого електроінструменту доручайте лише кваліфікованим фахівцям і тільки з застосуванням оригінальних запасних частин. При зносі вугільних щіток інструмент автоматично відключається. Виконайте заміну вугільних щіток.

Обслуговування електроінструменту має бути виконано тільки кваліфікованим персоналом уповноважених сервісних центрів. Обслуговування, виконане некваліфікованим персоналом може стати причиною поломки інструменту і травм.

## **Гарантійні зобов'язання**

На електроінструмент поширюється гарантія відповідно до терміну, зазначеному в гарантійному талоні.

Термін служби складає 5 років з дати виробництва.

Ви можете ознайомитися з правилами гарантійного обслуговування в гарантійному талоні, що додається до інструкції з експлуатації.

Виготовлено в КНР.

Дата виготовлення вказана на упаковці

# ГАРАНТІЙНИЙ ТАЛОН

Справжній гарантійний талон складений з урахуванням вимог чинного в Україні ЗУ  
«Про захист прав споживачів»

Гарантія поширюється на



	Термін гарантії	Опис товару
	36 місяців	Sturmax професійна серія
	24 місяця	Sturmax
	12 місяців	Акумулятори

Гарантійний талон додається тільки до товарів, які підпадають під визначення технічно складних побутових товарів, згідно Закону України «Про захист прав споживачів» (стаття 1, пункт 25 -1).

Найменування виробу і модель \_\_\_\_\_

***AGM916CP Полірувальна машина***

Заводський номер \_\_\_\_\_

Назва торгової організації \_\_\_\_\_

Дата продажу (рік,міс.,число) \_\_\_\_\_

Підпис продавця \_\_\_\_\_

Підпис покупця \_\_\_\_\_

Штамп торгової організації \_\_\_\_\_

## Умови гарантії

Шановний Покупець! Продукція повністю відповідає усім стандартам якості.

Гарантійний термін експлуатації складає кількість місяців, відповідно виробу (див.табл.), від дня придбання при наявності правильно заповненого гарантійного талона та підпису покупця про прийняття ним гарантійних умов. При не виконанні цих умов претензії по якості виробу не приймаються. Протягом гарантійного терміну власник має право на безкоштовний ремонт виробу, якщо він вийшов з ладу через дефекти виготовлення або матеріалів\*.

### Гарантійний ремонт не виконується:

1. При наявності в гарантійному талоні виправлень, нерозбірливих записів. Якщо на інструменті вилучена або пошкоджена ідентифікаційна етикетка, нерозбірливий або змінений серійний номер.
2. При несправностях виробу викликаних uszkodженнями набутими при транспортуванні, неправильним збереженням, недбалим застосуванням, поганим доглядом. Якщо виріб має надмірне забруднення інструмента, як внутрішнє, так і зовнішнє, іржавий.
3. При несправностях, що виникли у результаті неправильної експлуатації (порушення правил інструкції з експлуатації, включаючи перевантаження і використання не за призначенням). Експлуатація з непризначеною або тупою різальною оснасткою, непризначеними насадками або додатковими пристосуваннями.
4. Якщо інструмент піддавався конструктивним змінам не уповноваженими особами.\*
5. При наданні виробу в гарантійний ремонт після спроб самостійного ремонту і/або змащення виробу під час гарантійного терміну, якщо це не передбачено інструкцією з експлуатації (сліди розкриття інструмента, зірвані шліци гвинтів, редукторна голівка встановлена невірно і т.і.).\*
6. При виявленні експлуатації інструменту після прояви несправності і робота якого не була зупинена і продовжувалась.\*
7. При виявленні несправностей викликаних незалежними від виробника причинами, такими, як перепади напруги електричного струму, явища природи, стихійні лиха.
8. Якщо експлуатація інструменту відбувалась без захисної оснастки, що входить у їхній комплект (захисні кожухи, відбійні щитки і т.і.), що служать для безпеки працівника і перешкоджають проникненню оброблюваного матеріалу у середину виробу.\*
9. При наявності у середині виробу сторонніх речовин, рідин і предметів, залишків будівельних матеріалів, абразивів, металева та інші стружки і т.і.\*
10. При наявності механічних зовнішніх uszkodжень (тріщини, вм'ятини корпусу, пластикових захисних кожухів), а також механічних uszkodжень стопорів редукторів, перемикачів режимів роботи.\*
11. При наявності uszkodження шнура живлення або штепсельної вилки, що виникли в результаті багаторазового перегину, механічного uszkodження або при підключенні до розетки з поганим контактом. Сліди дії вогню.
12. Якщо були замінені не своєчасно швидкозношувані витратні деталі. Наприклад – щітки, фільтри, мастило, реміні, лампи і т.п., внаслідок чого виникли несправності виробу.
13. При нормальному зносі інструмента в результаті тривалого використання. Рівномірного зносу деталей при відсутності на них заводських дефектів не дає право на їх заміну по гарантії.\*
14. Гарантія не поширюється на оснащення інструмента, витратне приладдя та матеріали (наприклад – патрони для дрилів, гайки для абразивних і відрізних дисків, цанги, бури, свердла, пильні диски, фрези, ножі, пилки, шпулі, абразивні стрічки і т.п.), що було в експлуатації.
15. Гарантія не поширюється на мастило, гумові амортизатори й ущільнювачі, повітряний і масляний фільтри, щітки, приводні реміні, які разом називаються «елементи, що швидко зношуються».
16. Одночасний вихід з ладу термозапобіжника та високовольтних транзисторів на інвекторних зварювальних апаратах, що пов'язане з експлуатацією виробу при температурах нижче -5С.
17. При перегріві інструмента чи не виконання вимог до складу та якості паливної суміші та мастила, що призвели до виходу з ладу поршневої групи, до безумовних ознак яких відносяться залягання поршневих кілець і/або наявність подряпин та потертості на внутрішній поверхні циліндра та поршня, руйнування та оплавлення опорних підшипників шатуна та поршневого пальця.\*
18. Гарантія не поширюється на регулювання, чищення та інші роботи по догляду інструмента.

\* - є авторизованим сервісним центром.



## Клієнтський талон

## Відривний талон

<b>Клієнтський</b> Модель <u>AGM916CP</u> Полірувальна машина Дата продажу (рік,міс.,число) _____ Заводський номер _____ Дата прийому _____ Дата повернення _____ вид ремонту _____ _____ Назва ремонтної організації _____ П.І.Б. майстра _____ Штамп майстерні _____	<b>Відривний талон 1</b> Модель <u>AGM916CP</u> Полірувальна машина Дата продажу (рік,міс.,число) _____ Заводський номер _____ Дата прийому _____ Дата повернення _____ вид ремонту _____ _____ Назва ремонтної організації _____ П.І.Б. майстра _____ Штамп майстерні _____
<b>Клієнтський</b> Модель <u>AGM916CP</u> Полірувальна машина Дата продажу (рік,міс.,число) _____ Заводський номер _____ Дата прийому _____ Дата повернення _____ вид ремонту _____ _____ Назва ремонтної організації _____ П.І.Б. майстра _____ Штамп майстерні _____	<b>Відривний талон 2</b> Модель <u>AGM916CP</u> Полірувальна машина Дата продажу (рік,міс.,число) _____ Заводський номер _____ Дата прийому _____ Дата повернення _____ вид ремонту _____ _____ Назва ремонтної організації _____ П.І.Б. майстра _____ Штамп майстерні _____
<b>Клієнтський</b> Модель <u>AGM916CP</u> Полірувальна машина Дата продажу (рік,міс.,число) _____ Заводський номер _____ Дата прийому _____ Дата повернення _____ вид ремонту _____ _____ Назва ремонтної організації _____ П.І.Б. майстра _____ Штамп майстерні _____	<b>Відривний талон 3</b> Модель <u>AGM916CP</u> Полірувальна машина Дата продажу (рік,міс.,число) _____ Заводський номер _____ Дата прийому _____ Дата повернення _____ вид ремонту _____ _____ Назва ремонтної організації _____ П.І.Б. майстра _____ Штамп майстерні _____

## Адреси сервісних центрів

№	місто	сервісний центр	адреса	телефон
1	Київ	ФОП Оржеховський	Петропавлівська Борщагієвка, вул.Соборна, 7-Б	(068) 374-39-39, (044) 221-85-35, (096) 838-88-64
2	Київ	ФОП Заболотний	ринок Юність, ряд С, м. 49	(068) 811-86-48
3	Київ	ФОП Худолей	вул.Миропільська29	(044)-544-17-29, (044)-331-56-99
4	Київ	ФОП Худолей	вул.П.Курбаса,17	(044)-274-97-95, (044)-274-97-96
5	Київ	ФОП Малько В.В.	м.Київ,проспект С.Бандери 16	068-870-70-74 и 093-830-86-84066-239-06-60.
6	Біла Церква	ФОП Карпухно	вул.Павлюченко ,17 маг".Воло-Буд"	067-289-22-09
7	Біла Церква	ФОП Федін	вул.Ярмаркова, 3	(04563) 5-96-79, 067-504-79-69
8	Бровари	ФОП Чіркова	м.Бровари,б-р Незалежності,54/4, (територ.ЗАО Бровар.З-д пласмаси)	044-362-04-02,097-945-7-945,097-196-90-90
9	Бердянськ	ФОП Матвієнко	м.Бердянськ,вул.Італійська,6.51 маг.ФИОЛЕНТИК	(050)-964-57-20,(06153)3-41-84
10	Вінниця	ФОП Марценюк	вул. Шмідта 45	(0432) 264278, 097-055-33-88
11	Вишневе	ФОП Покришка	вул. Київська, 12	067-784-79-84,063-702-26-95
12	Житомир	ФОП Лебіга М.В.	вул.Малинська,10	067-292-41-16
13	Запоріжжя	ТОВ" Запоріжінструмент"	вул. Кузнецова 34, склад 4а	(0612)78-77-65, 050-50-55-048
14	Івано-Франківськ	Інструмент -ІФ	м.Івано-Франківськ,вул.Стуса,буд.28,корп.3	096-103-06-78
15	Івано-Франківськ	ФОП Піманов Р.Г.	вул. Євгена Коновальця 425А	068-068-34-46,066-431-08-03
16	Кривий Ріг	ТОВ "Вакула інструмент"	вул. Олександра Поля (Октябрьская) 28а, маг. "Хамер Центр"	096-158-56-73; 050-546-57-56
17	Конотоп	Маг. Пластика-Інструмент-ФОП Гитлин	вул.Червоної калини,2	(067)428-82-28
18	Кременчук,Полтав.обл.	ФОП Кириленко П.С.	вул.Ткаченка,12	(050)530-98-87
19	Луганська обл. м. Рубіжне	ФОП Титаренко	пр-т Миру,36	(050)214 87 83
20	Луцьк	ФОП Форостян	Завокзальний ринок,вул.Карпенка-Карого,буд.1,маг.№18	(099) 402-39-70
21	Луцьк	ФОП Піманов	вул.Карбишева,2	(063)545-84-43
22	Львів	ФОП Стахів Б.І.	Магазин-майстерня "Газда",	(097) 620 97 73
23	Львів	ФОП Троцько	вул. Зелена, 238	(067)-940-52-22
24	Миколаїв	ФОП Кузьмін	пр.Центральний, 2.	(0512)71-07-12, (097)629-71-44
25	Обухів	ФОП Биков Г.І	м.Обухів,вул.Піщана,1	(068)801-55-01
26	Миколаїв	СЦ DAS-Інструмент	ФОП Новиков,м.Миколаїв,вул.1-аСлобідська,62	0512-709-925,068-733-27-97
27	Одеса	Сервіс-STURM	вул.Тираспольское шоссе,15А	(067)-468-28-56
28	Одеська обл. Белгород-Дністр	ФОП Манго І.І.	м.Б-Дністровський,вул.Михайлівська,43,маг. "Svarka"	(067)136-99-97
29	Одеська обл. м.Черноморськ	ФОП Стрельбицький В.В.	м.Черноморськ, р-к "Світанок",вул.Комсомольська,2е	067-558-32-19,093-998-90-67
30	Полтава	ФОП Панченко	Центральний р-к, пав.№7 гр. 2	(067) 530-32-54
31	Рівне	ФОП Бакалець	вул. Біла,16	(0362) 40-05-56,093-323-86-76
32	Рівне	ФОП Журомський А.С.	33018, м.Рівне,вул.Відінська,29	096-521-12-62
33	Рівнен.обл.м.Здолбунів	ФОП Хомица Я.В.	м. Здолбунів,вул.Незалежності,42.	096-709-03-37
34	Суми	СЦ Еліс - ФОПАверьянов	вул. Інтернаціоналістів, 5, оф. 25	(0542) 78-00-96
35	Суми	ФОП Горовой Ю.А.(сын)	м.Суми,вул.Харківська ,12	(0542) 659-042,36-10-49
36	Тернопіль	ТОВ ТТ АРС-Кераміка	м. Тернопіль, вул. Бродівська, 44	(0352) 47-52-18, 096-548-66-17.
37	Хмельницький	ФОП Піманов Р.Г.	м.Хмельницький, Провулок 1-й Мирний, 20 склад № 25	( 067)-35-40-515
38	Черкаси	ФОП Медведенко	вул.Благовісна,269	093-723-83-83
39	Черкаси	ТОВ"Полкор"	вул.Громова 146/10	(0472)54-05-63
40	Чернігів	ФОП Рудик	пр-кт Миру, 233	0462 93-06-63, 094-98-81-663
41	Чернігів	ФОП Войстрикова К.М.	вул. Старобілоуска, 73	(0462) 614-900, 050 846 14 89, 093 911 17 02, 098 576 88 47
42	Чернігів	ФОП Надточий О.В.	пр.Перемоги 119а	0462-614-989, 093-454-3990
43	Чернігівська обл.м.Ічня	ФОП Кириченко Л.М.	16700,м.Ічня,вул.Воскресінська ,34/2	096-219-43-31
44	Чернігівська обл.м.Бахмач	ФОП Коваль О.П.	вул.Шевченка,11,маг. "СТЕК"	093-148-19-47-магазин, 093 037 55 80, (097) 812-62-44
45	Чернігівська обл.м.Городня	ФОП Спода К.П.	вул.Шевченко 5, м-н Домовичок	(068)-540-82-01.
46	Чернігів	ФОП Ананко	м.Чернігів,вул.Івана Мазепи,33	(0462) 65-35-61, (066) 185-25-52, (097) 603-29-03
47	Чернігів	ФОП Вишинська О.А.	пр-т Миру,95	0462-729-068, 068-745-44-12, 073-481-08-33
48	Чернігів	ФОП Никитенко	м.Чернігів,ТЦ Ліга,вул.Промислова 7,каб.№3	(093) 440 94 42, (068) 339 82 12, (095) 165 42 12
49	Хуст Закарпат.обл.	ФОП Тома М.	м. Хуст, вул. Львівська 93 магазин "Shop Tools"	(096)488-67-59

**телефон технічної підтримки (067) 218-19-19**

# SturmaxD



## Інформація для покупця

**Виробник:**

AWLOP TRADING CO LTD. Адреса: Китай, м. Нінгбо, Модерн таймз А2, блок 16/F

**Імпортер:**

Україна, ТОВ "БЕСТВОРК" 04128, м. Київ, вул. Стеценка, 19/54, (044) 495-52-46

Україна, ТОВ "ПРО-ЛАЙТ" 04128, м. Київ, вул. Стеценка, 19/54, (044) 451-89-67

**Уповноважений представник виробника в Україні:**

ТОВ "БЕСТВОРК" 04128, м. Київ, вул. Стеценка, 19/54

Виготовлено в КНР. Дата виготовлення вказана на упаковці.



Телефон гарячої лінії  
**080 033 25 23**  
(безкоштовно по Україні)

! ГАРАНТІЙНИЙ ТАЛОН ВСЕРЕДИНІ КОРОБКИ