

Sturmaxo

CCM9920CR

20V
CORDLESS
RANGE

ІНСТРУКЦІЯ З ЕКСПЛУАТАЦІЇ
ТА ТЕХНІЧНОГО ОБСЛУГОВУВАННЯ.
Пила ланцюгова акумуляторна



Зміст

Опис.....	3
Зовнішній вигляд.....	4
Комплектність поставки.....	5
Технічні характеристики.....	5
Правила техніки безпеки.....	7
Правила експлуатації обладнання.....	12
Робота з обладнанням.....	18
Технічне обслуговування обладнання.....	20
Гарантійні зобов'язання.....	21

Увага!

Відсутність гарантійного талону або серійного номера на інструменті не дає можливості його гарантійного ремонту!

ОПИС

Шановний покупець!

Дякуємо Вам за покупку інструменту торговельної марки **SturmaxD**. Наші продукти відрізняються прогресивним дизайном та сучасними конструкторськими рішеннями. Ми приділяємо значну увагу якості виконання наших виробів. Сподіваємося, що наша продукція стане надійним помічником для Вас на довгі роки.

Пила ланцюгова акумуляторна призначена для розпилювання невеликих дерев, гілок, дошки, колод та лісозаготівлі. Основна перевага акумуляторних пил в тому, що вони комфортні у використанні, завдяки низькому рівню шуму та відсутності вихлопних газів та не мають мережевого кабелю. В акумуляторних пилах **SturmaxD** ми удосконалили конструкцію та використовуємо тільки перевірені рішення.

Наші переваги:

- Ударостійкий пластик** - використовується лише високоякісний пластик первинної переробки.
- Brushless motor** - безщітковий двигун значно продуктивніший, ніж щітковий аналог.
- SDS-система** - безключова система регулювання натягу ланцюга.
- Гальмо ланцюга** - швидка зупинка ланцюга.
- Hardened Gears** - шестерні двигуна виконані із високолегованої сталі підвищеної міцності.
- 20V Cordless Range** - єдина акумуляторна платформа 20В



Увага!

Уважно вивчіть дану інструкцію з експлуатації та технічного обслуговування. Зберігаєте її в захищеному місці.



Увага!

Інструменти побутової серії не призначені для роботи з перевантаженнями. Після безперервної роботи протягом 15-20хв., необхідно вимкнути двигун та дати пилці охолонути 5-10хв. Рекомендована робота з електропилою - 20 годин на тиждень.

ЗОВНІШНІЙ ВИГЛЯД

1. Акумуляторна батарея*
2. Гальмо ланцюга
3. Пильна шина
4. Пильний ланцюг
5. Гвинт фіксації SDS
6. Гвинт регулювання SDS
7. Кришка ланцюга
8. Віконце масляного бака
9. Кнопка захисту
10. Задня рукоятка
11. Клавіша включення
12. Передня рукоятка
13. Кришка масляного бака
14. Захисний кожух ланцюга



Рис.1

*акумуляторна батарея та зарядний пристрій не входять у комплект поставки

КОМПЛЕКТНІСТЬ ПОСТАВКИ

Ланцюг – 1шт
 Захисний кожух -1шт
 Направляюча шина – 1шт

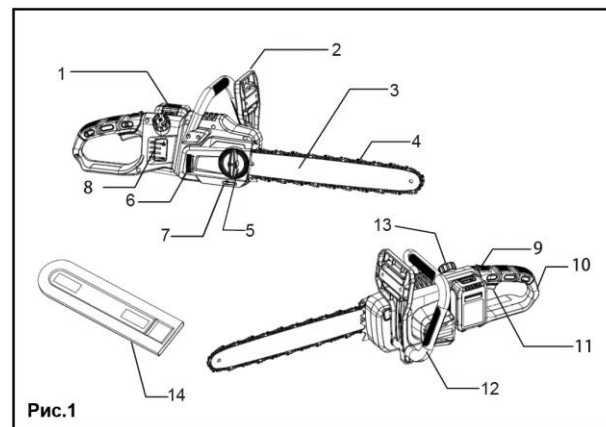
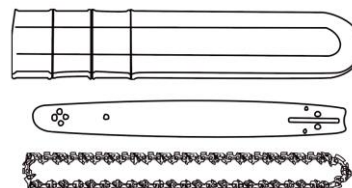
**ТЕХНІЧНІ ХАРАКТЕРИСТИКИ**

Модель	CCM9920CR
Акумуляторна батарея	Li-Ion
Напруга	20В
Швидкість руху ланцюга	10 м/с
Шина	305 мм/12"
Ширина паза	0,050"/1,3 мм
Крок ланцюга	3/8"/9,5 мм
Кількість ланок	45
Профіль зуба ланцюга	круглий, чиперний
Механічне гальмо	✓
Час зупинки ланцюга	До 1 с
Система змащення	Автоматична
Об'єм масляного бака	205 мл
SDS регулювання натягу ланцюга	✓
Захист від перегріву	✓
Захист від випадкового включення	✓
Звуковий тиск LpA дБ(A) (dB(A))	97,2
Невизначеність вимірювання звукового тиску KpA дБ(A) (dB(A))	1,5

Акустична потужність LwA дБ(A) (dB(A))	100
Невизначеність вимірювання акустичної потужності KwA дБ(A) (dB(A))	1,5
Рівень вібрації ah м/с2 (m/s2)	6,982
Невизначеність вимірювання показників вібрації Kb м/с2 (m/s2)	1,5
Вага, кг	3,2



ТМ *SturmaxD* постійно працює над удосконаленням своєї продукції, в зв'язку з цим, залишає за собою право на внесення змін, що не порушують основних принципів управління. Таких, як зовнішній вигляд, конструкція і оснащення виробу, так і в зміст цього посібника, без попереднього повідомлення споживачів. Всі можливі зміни будуть спрямовані тільки на поліпшення і модернізацію виробу.



Рекомендуємо використовувати лише оригінальні запасні частини, деталі та аксесуари ТМ *SturmaxD*. Виробник не несе відповідальності за поломки, несправності, чи нещасні випадки, викликані використанням будь-якого не оригінального спорядження, аксесуарів, частин, деталей.



Акумулятор та зарядний пристрій не входять у комплект поставки.



Рекомендовано використовувати батареї *Sturmax* CRM2004, CRM2006B та зарядні пристрої CRM2004DC, чи CRM2045C.

ПРАВИЛА ТЕХНІКИ БЕЗПЕКИ



Електроінструменти являють собою обладнання підвищеної небезпеки. При користуванні електроінструментом, щоб не наражатися ризику ураження електричним струмом, травм, або пожежі слід суворо дотримуватись наступних правил техніки безпеки. Прочитайте та запам'ятайте ці вказівки перед початком роботи. Зберігайте вказівки з техніки безпеки в надійному місці.

Перед початком роботи акумуляторною пилою уважно ознайомтесь із вимогами щодо техніки безпеки та попередженнями, викладеними в цьому керівництві.

Більшість травм під час експлуатації виробу виникає в результаті недотримання основних положень правил техніки безпеки. Травм можна уникнути, якщо суворо дотримуватися заходів безпеки та завчасно передбачити потенційну небезпеку.

Ні за яких обставин не використовуйте виріб способом або в цілях, не передбачених даним керівництвом. Неправильна експлуатація виробу, або експлуатація ненавченою людиною може призвести до нещасного випадку.



Забороняється експлуатація виробу людьми, які не підготовлені до роботи.

1. Не дозволяйте користуватися виробом дітям та особам з обмеженими можливостями.
2. Будьте повністю сконцентровані на роботі. Не відволікайтеся під час роботи акумуляторною пилою, оскільки це може призвести до втрати контролю та стати причиною отримання травм різного ступеню тяжкості.
3. Не включайте та не працюйте виробом у випадку хвороби, у стані втоми, алкогольного сп'яніння, а також під впливом сильнодіючих лікарських препаратів, які знижують швидкість реакції та увагу.
4. Стежте за цілісністю та справністю виробу. Не вмикайте та не працюйте виробом при наявності пошкоджень, із ненадійно закріпленими частинами та деталями.
5. Надягайте відповідний одяг та взуття при роботі виробом. Працюючи акумуляторною пилою, завжди надягайте обтислий одяг і застібніть всі ґудзики. Взуття повинно бути з підошвою, яка не ковзає. Для захисту органів зору від попадання стружки при свердлінні, надягайте спеціальні захисні окуляри. Для захисту органів слуху (у разі такої необхідності) подбайте про навушники. Якщо в ході роботи утворюється пил або відокремлюються частинки матеріалу, який обробляється, використовуйте респіратор.
6. Не доторкайтесь до деталей виробу, які обертаються. Не підносьте руки, пальці та інші частини тіла до рухомих частин пилки.
7. Під час роботи міцно утримуйте акумуляторну пилу у руці.
8. При роботі на висоті використовуйте сходи-драбину.
9. Не перевантажуйте електродвигун акумуляторної пили, чергуйте роботу із відпочинком.
10. При проведенні робіт уникайте невимушеного увімкнення виробу.
11. Під час роботи не видаляйте руками сторонні предмети, пил і бруд.
12. Не доторкайтесь до рухомих частин під час роботи електродвигуна акумуляторної пили, оскільки присутня небезпека отримання травм різного ступеня тяжкості.
13. Не перевантажуйте виріб таким чином, щоб навантаження не змогло зупинити роботу електричного двигуна.
14. Використовуйте у роботі тільки справні ланцюги. Не використовуйте зношений ланцюг або шину, оскільки при цьому підвищується ймовірність отримання травм.
15. Подбайте про гарне освітлення робочого місця. Робота акумуляторною пилою у темряві або в умовах недостатньої видимості може призвести до травми.

16. Не працюйте акумуляторною пилою під час дощу або снігу. Робота акумуляторною пилою під час дощу або снігу може призвести до травм або поломки виробу.
17. Не залишайте акумуляторну пилу, акумуляторні батареї та зарядний пристрій під дощем або снігом.
18. Не розбирайте виріб та акумуляторну батарею, а також не піддавайте їх ударам і механічному впливу.
19. Не замикайте акумулятор: не доторкайтесь до клем акумулятора предметами, які здатні проводити електричний струм. Коротке замикання може призвести до зниження живлючої напруги, перегріву акумуляторної батареї, отриманню термічних опіків у результаті різкого тепловиділення, та повного виходу акумуляторної батареї із ладу.
20. Кожен раз перед початком роботи перевіряйте рівень мастила в бачку та працездатність системи його подачі. При необхідності додайте мастила, або прочистіть канали його подачі.
21. Під час заправки мастила та експлуатації акумуляторної пили не допускайте потрапляння мастила на землю і у водяні стоки.
22. Регулярно перевіряйте справність аварійного гальма ланцюга.
23. Регулярно перевіряйте стан і натяг ланцюга. При необхідності відрегулюйте натяг ланцюга.
24. Перед увімкненням виробу переконайтесь у тому, що шина з ланцюгом не торкається сторонніх предметів. Обертання ланцюга здійснюється відразу ж після натискання на клавішу увімкнення електродвигуна.
25. Утримуйтеся від роботи акумуляторною пилою поодиночі. Не працюйте в безпосередній відстані (менш ніж 5 метрів) від місцеперебування легкозаймистих матеріалів.
26. Не розмішуйте поруч з акумуляторною пилою легкозаймисті матеріали.
27. Не працюйте акумуляторною пилою під час дощу та снігопаду, при сильному вітрі, в умовах поганої видимості.



Для безпечної та ефективної роботи дуже важливо правильно встановити ланцюг на напрямній шині, а саму шину надійно закріпити в корпусі пили та відрегулювати натяг ланцюга.

28. Перед початком валки дерева переконайтесь в тому, що дерево при падінні не завдасть травми вам та оточенню - людям, тваринам, та не пошкодить інші дерева
29. Обов'язково передбачте присутність на робочому місці укомплектованої медичної аптечки для надання первинної медичної допомоги.
30. У процесі роботи міцно утримуйте акумуляторну пилу в обох руках, ніколи не намагайтеся пиляти, тримаючи акумуляторну пилу однією рукою.
31. У випадку, якщо в процесі роботи сталося зіткнення ланцюга з металом, камінням та іншими твердими сторонніми предметами, негайно вимкніть акумуляторну пилу та проведіть огляд шини та ланцюга на наявність пошкоджень.
32. Під час роботи слідкуйте за тим, щоб вентиляційні отвори на корпусі акумуляторної пили не були закриті або забиті стружкою та брудом, бо це може призвести до перегріву пили та, як наслідок із цього, – швидкому виходу її з ладу.
33. Ні в якому разі не використовуйте акумуляторну пилу для розпилювання листового металу, пластмаси та інших недерев'яних матеріалів.
34. Не працюйте акумуляторною пилою з тупим ланцюгом, оскільки при цьому підвищується ймовірність отримання травми.
35. У випадку виникнення будь-яких відхилень у нормальній роботі пили, негайно від'єднайте її, з'ясуйте та усуньте причину несправності.
36. Не перевантажуйте та не перегрівайте електродвигун, чергуйте роботу з відпочинком.
37. Під час транспортування акумуляторної пили надягайте на шину захисний чохол.
38. Видаляйте бруд або тирсу з поверхні акумуляторної пили відразу ж після закінчення роботи. Рукоятка виробу повинна завжди бути в сухому та чистому вигляді, без присутності на ній плям мастила.
39. Технічне обслуговування та зберігання акумуляторної пили здійснюйте тільки відповідно до вимог цього керівництва з експлуатації



Увага!

У разі відмови в роботі акумуляторної пили, появи запаху, характерного для горілої ізоляції, необхідно негайно вимкнути виріб і звернутися до сервісного центру.

Одяг оператора повинен бути виготовлений із міцного матеріалу, який забезпечує надійний захист. Одяг не повинен заважати рухам, але водночас щільно прилягати до тіла, щоб уникнути можливості потрапити в рухомі частини пили або зачепитися за дерево.

Не надягайте для роботи вільний одяг, сорочку з манжетами або з широкими рукавами, шарф, краватку, а також предмети прикрас, наприклад, ланцюжки, браслети.

Завжди використовуйте засоби захисту обличчя та очей (вентильовану маску, окуляри), а також органів слуху (беруші, навушники).

Одягайте міцні захисні чоботи або черевики із закритим носком та підошвою, яка не ковзає.

Для захисту рук використовуйте щільні рукавички або рукавиці, які не ковзають.

Обов'язково надягайте щільний головний убір, а здійснюючи валку дерев та обрізання гілок, подбайте про спеціальну захисну каску.

Віддача та зворотній удар

Віддача – це різке переміщення корпусу пили у бік оператора, при затисканні в розпилі верхньої частини ланцюга, або носка шини (див. малюнок).





Регулярно перевіряйте справність аварійного гальма ланцюга.

Щоб уникнути травмування або поломки виробу від віддачі та «зворотного удару»:

- Дотримуйтесь рекомендацій із валки дерев і розкрязування, щоб уникнути затиску шини в розпилі.
- Не вмикайте пилу, коли ланцюг доторкається до будь-якого предмету.
- Не допускайте випадкового дотику носка шини зі стовбурами дерев і гілками.
- У разі якщо в процесі роботи відбулося зіткнення ланцюга з камінням, металом та іншими твердими сторонніми предметами, негайно зупиніть двигун і проведіть огляд шини та ланцюга.
- У процесі роботи завжди тримайте в полі зору шину пили, що працює, особливо носок шини.
- Підносьте пилу до масиву деревини тільки при електродвигуні, що працює коли двигун вже набрав максимальні оберти.
- Наскрізні отвори носком шини робіть тільки в тому випадку, якщо ви добре навчені цій справі.
- При заміні зношених елементів пили (шина, ланцюг), використовуйте тільки рекомендовані комплектуючі.



Дане керівництво не може врахувати всіх випадків, які можуть виникнути в реальних умовах експлуатації пили. Тому при роботі виробом слід керуватися здоровим глуздом, дотримуватися граничної уваги та обережності.

ПРАВИЛА ЕКСПЛУАТАЦІЇ ОБЛАДНАННЯ

В цілях безпеки, перш ніж проводити будь-які дії з виробом, завжди знеструмлюйте його.

1.Перевірте працездатність акумуляторних батарей.

- 2.Перевірте справність шини та ланцюга.
- 3.Встановіть шину з ланцюгом.
- 4.Перевірте натяг ланцюга.
- 5.Перевірте справність гальма ланцюга.
- 6.Перевірте рівень мастила в масляному бачку. У разі необхідності долийте до норми.
- 7.Перевірте систему змащення ланцюга.

Акумуляторна батарея та зарядний пристрій

1. Щоб уникнути поломки акумуляторної батареї, ми рекомендуємо використовувати тільки зарядні пристрої торгової марки
2. Не використовуйте зарядні пристрої, які мають поломки.
3. Забороняється проводити зарядку у сирих, чи вологих приміщеннях. Не залишайте зарядний пристрій під дощем або снігом.
4. Не торкайтеся незахищеними частинами тіла до рідини, що витекла з акумуляторної батареї. У разі потраплення рідини швидко промийте водою з милом, потім лимонним соком, або оцтом. У разі попадання в очі їх необхідно промивати водою протягом не менше 10 хвилин, а потім звернутися до офтальмолога.
5. Під час заряджання акумуляторна батарея та зарядний пристрій нагріваються.
6. Не залишайте акумуляторну батарею, якщо температура навколишнього середовища, або самої батареї нижче 0 ° C, або вище + 45 ° C

Зарядка акумулятора

1. Підключіть зарядний пристрій до розетки живлення. Індикатор (1) загориться зеленим.
2. Вставте батарею в зарядний пристрій. Індикатор (4) засвітиться червоним.
3. Індикатор (1) засвітиться зеленим після повного заряду.



Увага!

Переконайтеся, що дві направляючі (2) в корпусі акумулятора співпали з направляючими (3) в зарядному пристрої.



Увага!

Щоб зберегти працездатність Li-ion акумуляторної батареї вона не повинна заряджатися при температурі нижче 0 ° С або вище 45 ° С. Якщо температура нижче 0 ° С або вище 45 ° С, індикатор (1) буде блимати червоним світлом.

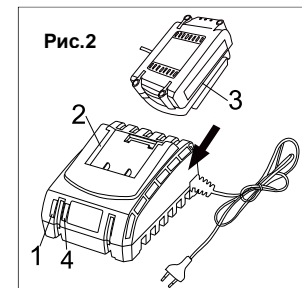

Встановлення шини та ланцюга.



Увага!

Перед виконанням будь-яких робіт з пилкою завжди витягуйте акумулятор!

1. Покладіть пилку на рівну поверхню.
2. Поверніть фіксуючий SDS гвинт (Мал. 4.1) проти годинникової стрілки та послабте його, щоб зняти кришку
3. Встановіть ланцюг (рис. 5.2) на шину (рис. 5.3)
4. Встановіть один кінець ланцюга (рис. 5.2) у паз зірочки (рис. 5.6). Зверніть увагу на правильний напрям ланцюга.
5. Вставте канавку направляючої шини (рис. 5.7) у болт шини (рис. 5.5).
6. Вставте регулювальний болт (рис. 5.4) в отвір напрямної шини (рис. 5.8), прокручуючи регулюючий SDS гвинт натягу ланцюга (рис. 5.1)
7. Натягніть ланцюг (рис.5.2), прокручуючи регулюючий SDS гвинт натягу ланцюга (рис.5.1)
«+» означає натяг ланцюга
«-» означає послаблення ланцюга

8. Встановіть кришку ланцюга (рис.6.3). Впевніться, що кришка ланцюга співпадає з пазами корпусу пили та прилягає без перешкод і нічого не заважає її фіксації. Поверніть фіксуючий SDS гвинт (рис.6.2) за годинниковою стрілкою, трохи затягнувши його, але не до повної фіксації (при повній фіксації на цьому етапі, буде неможливо відрегулювати натяг ланцюга)
9. Натягніть ланцюг (рис.5.2), прокручуючи регулюючий SDS гвинт (рис.5.1) в останній раз за годинниковою стрілкою («+» означає натяг ланцюга/«-» означає послаблення ланцюга). Нормальним вважається натяг ланцюга, при якому ланцюг вільно рухається вздовж канавки шини. А відстань від нижнього хвостовика ланцюга до канавки шини сягатиме приблизно 1,5-3 мм, якщо оператор трохи відтягне ланцюг від канавки шини.
10. Закрутіть фіксуючий SDS гвинт (рис.6.2) за годинниковою стрілкою та повністю затягніть його.

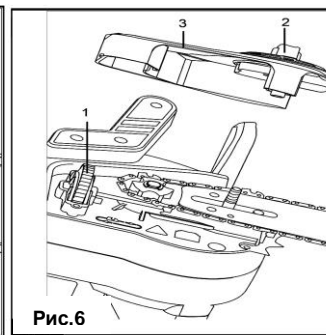
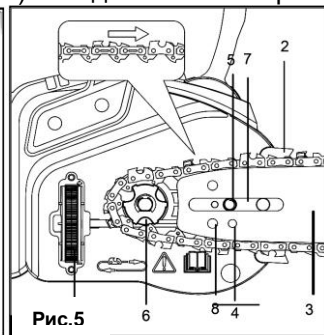
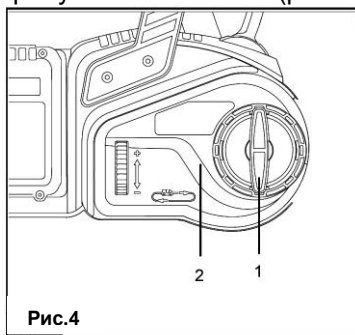

Слідкуйте за натягом пильного ланцюга. У процесі роботи, в залежності від інтенсивності використання акумуляторної пили, ланцюг може подовжуватися від нагріву та скорочуватися, при зупинці інструмента. Слабо натягнутий/перетягнутий ланцюг негативно впливає на довговічність

основних вузлів акумуляторної пили, а також значно зменшує час роботи на одному заряді акумуляторів.

Встановлення акумуляторів

Встановіть повністю заряджений акумулятор у корпус пили, як показано на рисунку 7. Для від'єднання акумулятора, необхідно спочатку вимкнути пилу, а потім натиснути на клавішу акумулятора та потягнути вгору від корпусу пили.

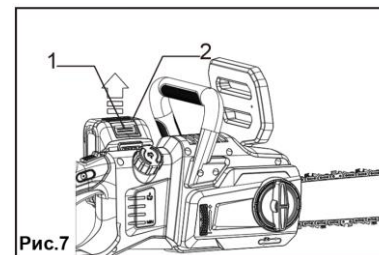

Включення/виключення пили

Пила оснащена захистом від випадкового включення. Тому для того, щоб призвести ланцюг пили у рух, необхідно натиснути кнопку захисту (рис.8.2), а також одночасно натиснути на курок перемикача (рис.8.1). Щоб зупинити пилу, відпустіть курок перемикача (рис.8.1).

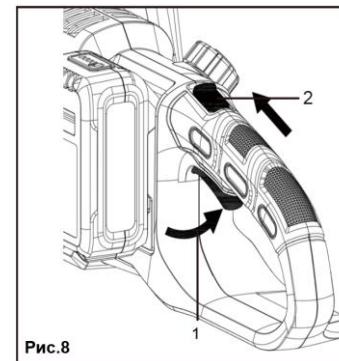

⚠ Увага! 

Акумуляторна пила *SturmaxD* CCM9920CR оснащена автоматичною системою подачі мастила, тому не потрібно регулювати інтенсивність подачі мастила.



Увага!

Акумуляторні пили поставляються без масла в масляному бачку! Ні в якому разі не працюйте пилою, якщо рівень мастила в бачку нижче позначки «MIN» (рис.9.2) Рівень мастила в бачку необхідно перевіряти при горизонтальному положенні корпусу пили. Для збільшення терміну експлуатації Вашої пили, рекомендуємо використовувати тільки перевірені оригінальні мастила TM Sturmax MOS-CS-1L.

Для того, щоб залити мастило у пилу, необхідно відкрутити кришку масляного бака (рис.9.1) та залити оригінальне мастило згідно поділки на віконці масляного бака (рис.9.2) та закрутити кришку назад.



Рис.9



Увага!

Рекомендуємо перед роботою новою пилою і з новим ланцюгом та шиною змазати кінчик шини та зірочку шини оригінальним мастилом для ланцюга. Не використовуйте відпрацьовані, або ж відновлені мастила для змащення ланцюга! Це може призвести до поломки маслососа. Ніколи не здійснюйте заправку маслом ланцюга при увімкненому двигуні.

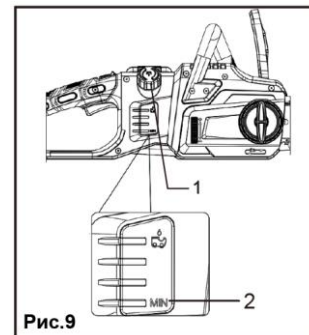
Перевірка системи змащення

- Включіть пилу та додайте обертів протягом однієї-двох хвилин утримуйте кінець шини на висоті 20-25 см над будь-якою світлою поверхнею, наприклад, над розстеленим аркушем паперу, над деревиною.

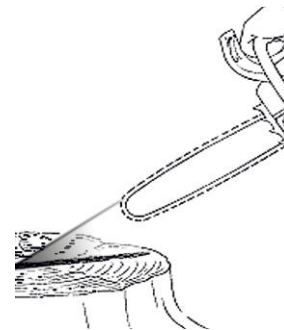

- Якщо система справна - на поверхні з'являться сліди мастила.
- Якщо ж слідів масла не виявлено - зупиніть двигун, зніміть шину з ланцюгом, очистіть масляний канал і масляний отвір в шині. Увімкніть двигун, при знятій шині з ланцюгом і переконайтеся, що масло з системи подачі надходить. Тільки після цього встановіть шину з ланцюгом назад.



Якщо масло на ланцюг не подається протягом 2-х хвилин, зупиніть двигун. В іншому випадку ланцюг може вийти з ладу. Зверніться у сервісний центр.

Перевірка гальма ланцюга

Акумуляторна пила оснащена аварійним гальмом ланцюга: ланцюг пили миттєво зупиняється при включенні механічного гальма ланцюга. Для того, щоб активувати механічне гальмо, необхідно перевести важіль гальма у положення вперед від оператора (10.1). Для того, щоб виключити механічне гальмо ланцюга, необхідно переключити важіль назад в сторону передньої рукоятки (рис.10.2)



Рис.10

РОБОТА З ОБЛАДНАННЯМ

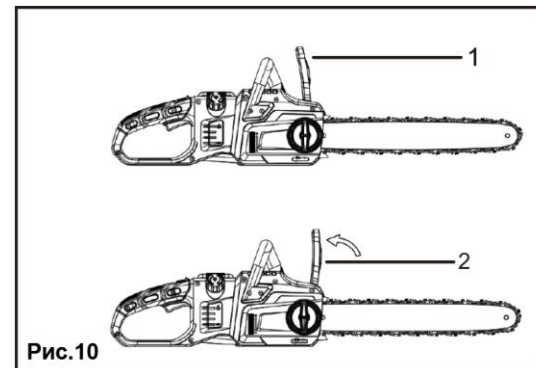

Завжди носіть захисні окуляри, навушники, рукавички та захисний спецодяг! Пилка має високі оберти ланцюга, рештки від дерева можуть травмувати оператора.

Розпилювання

- Рекомендується спочатку потренуватись в розпилюванні легких, невеликих колод. Це також допомагає звикнути до Вашої пили.
- Завжди слідуйте правилам техніки безпеки. Пила повинна використовуватись тільки для розпилювання деревини. Забороняється розпилювання інших матеріалів..
- Немає необхідності примусово вганяти пилу в розпил. Використовуйте тільки легкий тиск при роботі двигуна з максимальною швидкістю.
- Коли пильний ланцюг застрягає в розпилі, не намагайтесь висмикнути його силою, а використовуйте клин, або важіль для звільнення.

Валка дерева

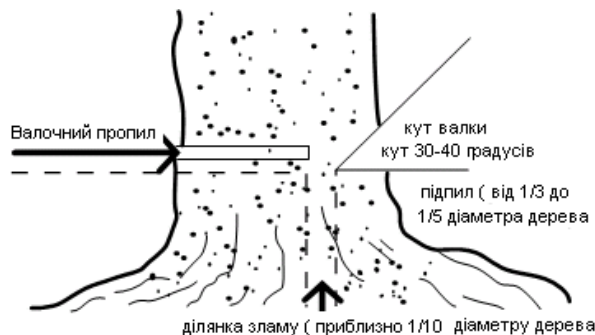

Визначте напрям валки з урахуванням вітру, нахилу дерева, розташування важких гілок, легкості виконання задачі після валки та інших факторів.

Під час розчистки області навколо дерева підготуйте опору для ніг та шлях відходу.

Виконайте надпил на одну третину в дерево зі сторони валки. Виконайте валочний надпил з протилежного боку від попереднього надпилу, але на трохи вищому рівні.



Коли Ви валите дерево, переконайтесь в тому що Ви попередили всіх робітників, що знаходяться поруч, про небезпеку.

Розпил та обрізка сучків

- Завжди забезпечуйте опору для ніг. Не стійте на колоді.
- Будьте уважні та остерігайтеся перекочування колоди. Особливо при роботі на схилі, стійте на верхній стороні.

Перед початком роботи перевірте напрям сили, що вигинає середину колоди. Завжди закінчуйте розпил із сторони протилежної напрямку вигину за для уникнення затискання шини в розпилі.

ТЕХНІЧНЕ ОБСЛУГОВУВАННЯ ОБЛАДНАННЯ

Обслуговування інструменту має бути виконано тільки кваліфікованим персоналом уповноважених сервісних центрів. Обслуговування виконане некваліфікованим персоналом може стати причиною поломки інструменту і травм. Наприклад: внутрішні дроти можуть бути неправильно укладені і затиснуті, або пружини повернення в захисних кожухах неправильно встановлені.

При обслуговуванні електроінструменту, використовуйте тільки рекомендовані змінні витратні частини, насадки, аксесуари. Використання не рекомендованих витратних частин, насадок та аксесуарів може призвести до поломки інструменту, або травмування оператора. Використання деяких засобів для чищення, таких, як : бензин, аміак, призводять до пошкодження пластмасових частин.

Слідкуйте за чистотою вентиляційних отворів. Очищуйте їх від пилу, бруду та стружки.

У випадку появи надмірного шуму, іскріння, запаху горілої ізоляції негайно припиніть роботу та зверніться до сервісного центру.

ГАРАНТІЙНІ ЗОБОВ'ЯЗАННЯ

На інструменти **Sturmax** поширюється гарантія згідно терміну, що вказаний в гарантійному талоні. Термін служби складає 5 років з дати виробництва.

Ви можете ознайомитися з правилами гарантійного обслуговування в гарантійному талоні, що додається до інструкції по експлуатації.

Виготовлено в КНР.

Дата виробництва вказана на упаковці.

Відповідність вимогам нормативних документів

Пила акумуляторна **Sturmax** CCM9920CR за своєю конструкцією та експлуатаційними характеристиками відповідає вимогам нормативних документів України, а саме:

- інструмент ручний електромеханічний. Вимоги щодо безпеки. Частина 1. Загальні вимоги ДСТУ EN 60745-1:2014 (EN 60745-1:2009, EN 60745-1:2009/A11:2010, EN 60745-1:2009/AC:2009, IDT).
 - інструмент ручний електромеханічний. Вимоги щодо безпеки. Частина 2-13. ДСТУ EN 60745-2-13:2018
- Додаткові вимоги до ланцюгових пилок (EN 60745-2-13:2009; A1:2010, IDT; IEC 60745-2-13:2006, MOD; A1:2009, IDT).
- електромагнітної сумісності обладнання, постанова КМУ №1077 від 16.12.2015р;
 - тех. регламент низьковольтного електричного обладнання (Постанова КМУ № 1067 від 16.12.2015);
 - технічному регламенту безпеки машин, постанова КМУ №62 від 30.01.2013р.;
- ДСТУ EN 60745-1:2014; ДСТУ EN 61000-3-2: 2016; ДСТУ EN 61000-3-3: 2017; ДСТУ EN 55014-1:2016; ДСТУ EN 55014-2:2017.

Декларація відповідності розташована на офіційному сайті www.sturmax.com.ua

ГАРАНТІЙНИЙ ТАЛОН

Справжній гарантійний талон складений з урахуванням вимог чинного в Україні ЗУ
«Про захист прав споживачів»

Гарантія поширюється на



Термін гарантії	Опис товару
36 місяців	Sturmax професійна серія
24 місяця	Sturmax
12 місяців	Акумулятори

Гарантійний талон додається тільки до товарів, які підпадають під визначення технічно складних побутових товарів, згідно Закону України «Про захист прав споживачів» (стаття 1, пункт 25 -1).

Найменування виробу і модель _____

Пила ланцюгова акумуляторна ССМ9920СR

Заводський номер _____

Назва торгової організації _____

Дата продажу (рік,міс.,число) _____

Підпис продавця _____

Підпис покупця _____

Штамп торгової організації _____

Умови гарантії

Шановний Покупцю! Продукція повністю відповідає усім стандартам якості. Гарантійний термін експлуатації складає кількість місяців, відповідіно виробу (див.табл.), від дня придбання при наявності правильної умови заповненого гарантійного талона та підпису покупця про прийняття ним гарантійних умов. При не виконанні цих умов претензії по якості виробу не приймаються. Протягом гарантійного терміну власник має право на безкоштовний ремонт виробу, якщо він вийшов з ладу через дефекти виготовлення або матеріалів.*

Гарантійний ремонт не виконується:

1. При наявності в гарантійному талоні виправлень, нерозбірливих записів. Якщо на інструменті вилучена або пошкоджена ідентифікаційна етикетка нерозбірливий або змінений серійний номер.
2. При несправностях виробу викликаних ушкодженнями надбугами при транспортуванні, неправильними збереженнями, недбаліми застосуваннями, поганим доглядом. Якщо виріб має надмірне забруднення інструмента, як внутрішнє, так і зовнішнє, іржавий.
3. При несправностях, що виникли у результаті неправильної експлуатації (порушеннях правил інструкції з експлуатації, включаючи перевантаження і використання не за призначенням). Експлуатація з непризначеною або тулою різальною основою, непризначеними насадками або додатковими пристосуваннями.
4. Якщо інструмент піддавався конструктивним змінам не уповноваженими особами.*
5. При наданні виробу в гарантійний ремонт після самостійного ремонту і/або замашення виробу під час гарантійного терміну, якщо це не передбачено інструкцією з експлуатації (сліди розкриття інструмента, зрвані шлиці гвинтів, редуكتورна голівка встановлена невірно і т.д.).*
6. При виявленні експлуатації інструменту після прояви несправності і робота якого не була зупинена і продовжувалась.*
7. При виявленні несправностей викликаних незалежними від виробника причинами, такими, як перепадади напруги електричного струму, вивиха природи, стихійні лиха.
8. Якщо експлуатація інструменту відбувалася без захисної осанстки, що входить у їхній комплект (захисні кошуки, відбійні щітки і т.п.), що служить для безпеки працівника і перешкоджають проникненню оброблюваного матеріалу у середину виробу.*
9. При наявності у середині виробу сторонніх речовин, рідин і предметів, залишків будівельних матеріалів, абразивів, металева та інші стружки і т.п.*
10. При наявності механічних зовнішніх ушкоджень (тріщини, вк'ятини корпуса, пластикових захисних кошулів), а також механічних ушкоджень статорів редукторів, перемикачів режимів роботи.*
11. При наявності ушкодження шнурів живлення або штепсельної вишки, що виникли в результаті багатозаповного перемику, механічного ушкодження або при підключенні до розетки з поганим контактом. Сліди дії вогню.
12. Якщо були заміннені не своєчасно швидкозношувані витратні деталі. Наприклад – щітки фільтри, мастило, ремінь, лампи і т.п., внаслідок чого виникли несправності виробу.
13. При нормального зносу інструмента в результаті тривалого використання. Рівномірного зносу деталей при відсутності на них заводських дефектів не дає право на їх заміну по гарантії.*
14. Гарантія не поширюється на оснащення інструмента, витратне приладдя та матеріали (наприклад – патрони для дрелів, гайки для абразивних і відрізних дисків, центри, бури, свердла, пильні диски, фрези, ножі, пилки, шпудлі, абразивні стрічки і т.п.), що було в експлуатації.
15. Гарантія не поширюється на мастило, гліколи, амортизатори чи швидко зношуються, повітряний і масляний фільтри, шітки, приводні ремінь, які разом називаються «елементами, що швидко зношуються».
16. Одноразовий вихід з ладу термозапобіжника та високовольтних трансисторів на інвекторних зварювальних апаратах, що пов'язане з експлуатацією виробу при температурах нижче -50.
17. При перевірці інструмента чи не виконання вимог до складу та якості паливної суміші та мастила, що призвели до виходу з ладу поршневої групи, до безумовного ознак яких відносяться залягання поршневих кілець і/або наявність подрятин та потертості на внутрішній поверхні циліндра та поршня, руйнування та оплавлення опорних підшипників шатуна та поршневого пальця.*
18. Гарантія не поширюється на регулювання, чистення та інші роботи по догляду інструмента.

* - є авторизованим сервісним центром.

Клієнтський талон

Клієнтський талон
Пила ланцюгова акумуляторна ССМ9920СR

Модель _____
Дата продажу (рік,міс.,число) _____
Заводський номер _____
Дата прийому _____
Дата повернення _____
вид ремонту _____

Назва ремонтної організації _____
П.І.Б. майстра _____
Штамп майстерні _____

Клієнтський талон
Пила ланцюгова акумуляторна ССМ9920СR

Модель _____
Дата продажу (рік,міс.,число) _____
Заводський номер _____
Дата прийому _____
Дата повернення _____
вид ремонту _____

Назва ремонтної організації _____
П.І.Б. майстра _____
Штамп майстерні _____

Відривний талон

Відривний талон
Пила ланцюгова акумуляторна ССМ9920СR

Модель _____
Дата продажу (рік,міс.,число) _____
Заводський номер _____
Дата прийому _____
Дата повернення _____
вид ремонту _____

Назва ремонтної організації _____
П.І.Б. майстра _____
Штамп майстерні _____

Відривний талон
Пила ланцюгова акумуляторна ССМ9920СR

Модель _____
Дата продажу (рік,міс.,число) _____
Заводський номер _____
Дата прийому _____
Дата повернення _____
вид ремонту _____

Назва ремонтної організації _____
П.І.Б. майстра _____
Штамп майстерні _____

Відривний талон
Пила ланцюгова акумуляторна ССМ9920СR

Модель _____
Дата продажу (рік,міс.,число) _____
Заводський номер _____
Дата прийому _____
Дата повернення _____
вид ремонту _____

Назва ремонтної організації _____
П.І.Б. майстра _____
Штамп майстерні _____

Адреси сервісних центрів

№	Місто	сервісний Центр	адреса	телефон
1	Київ	ФОП Оржековський	Петропавлівська Богородиця, вул. Соборна, 7-5	(066) 371-38-39, (044)227-88-35, (066)838-88-84
2	Київ	ФОП Заболотний	ринок Юність, ряд С, м. 49	(066) 811-86-48
3	Київ	ФОП Худячий	вул.Миропільська,29	(044)-544-17-29, (041)-531-56-99
4	Київ	ФОП Худячий	вул.Д.Бориса,17	(044)-721-87-56, (041)-274-87-86
5	Київ	ФОП Мелько В.В.	м.Київ,проспект С.Бандери 16	(066)-970-70-74 м. 063-430-88-84, (066)-239-06-60,
6	Біла Церква	ФОП Карпюк	вул.Панюченко, 17 м/п. Вуло-Буди	067-292-22-99
7	Біла Церква	ФОП Фейзи	вул.Федорівська, 7	(04563) 5-967-79, 067-504-79-89
8	Бровари	ФОП Червока	м.Бровари, вул. Незалежності, 5/4а, м.Бровари, вул. Вроцька, 25а (м.Київ)	044-582-04-02, 067-246-57-24, 067-198-90-90
9	Бердичів	ФОП Наталіно	м.Бердичів, вул.Татківська, 63 м.п. «ЮНІЛЕНТИК	(050)-964-57-20, (061531)-41-44
10	Вінниця	ФОП Марченко	вул. Шидця, 45	(0432) 264278, 097-055-33-88
11	Виншава	ФОП Лавриша	вул. Ковалева, 12	067-784-79-84, 063-702-80-95
12	Житомир	ФОП Лебін М.В.	вул.Малинська,10	067-292-41-16
13	Заморзжж	ТОВ "Заморзжжінструмент"	вул. Крутиця, 34, с/пав. 4	(067)787-77-66, 068-90-55-948
14	Івано-Франківськ	Інструмент -10	м.Івано-Франківськ, вул.Сучас, бул.28, корп.3	066-102-00-78
15	Івано-Франківськ	ФОП Пашова Р.Г.	вул. Євгена Кончалюка, 425А	068-468-44-46, 066-41-08-43
16	Кремень Ріг	ТОВ "Вултура інструмент"	вул. Євгена Кончалюка, 425А	066-158-80-73, 060-564-57-56
17	Кочетов	ФОП Гринівка-Інструмент-Вул.Пашова Р.Г.	вул.Червоної Катини, 2	(067)428-82-28
18	Кременчук, Полтава обл.	ФОП Карпенко П.С.	вул.Танука, 12	(050)930-98-87
19	Луцька обл. м. Рубіжжя	ФОП Тигиренко	пр-т Мгу, 26	(050)214-87-83
20	Луцьк	ФОП Вороскин	Завеззальний ринок, вул.Кремень-Кіровоградська, бул. Митр. №18	(099) 402-38-70
21	Луцьк	ФОП Пашова	вул.Кербівська, 2	(063)946-84-43
22	Львів	ФОП Стівка Є.І.	Малоземні-маєстерні "Газар"	(097) 820-97-73
23	Львів	ФОП Трошак	вул. Замка, 238	(067)548-52-22
24	Миколаїв	ФОП Булка Г.	пр.Центральний, 2	(051)071-07-12, (052)-11-44
25	Обухів	ФОП Бабак Г.	м.Обухів, вул.Пшени, 1	(093)801-55-81
26	Миколаїв	СП ДАБ-Інструмент	ФОП Новцова, м.Миколаїв, вул.1-го Столицька, 62	067-208-92-00, 068-733-27-97
27	Одеса	Євген-СТУДИЯ	вул.1-го Ієрицького, шосе, 15А	(067) 488-28-56
28	Одеса обл. Бєлгород-Дністр	ФОП Манова Л.	м.Бєлгородський, вул.Михайлівська, 43 м.п. "Світлик"	(067) 38-98-97
29	Одеса обл. м.Черноморськ	ФОП Стрельбицкий В.В.	м.Черноморськ, р-н. Світлан, вул.Комсомольська, 26	067-258-32-10, 093-898-80-87
30	Полтава	ФОП Паченко	Центральний Р-к, пав.№7 гр. 2	(067) 530-22-54
31	Рівне	ФОП Баканьш	вул. Біла, 16	(0362) 40-05-56, 093-323-8676
32	Рівне	ФОП Журковський А.С.	33018, м.Рівне, вул.Вілицька, 29	096-821-12-82
33	Рівнен. обл. м.Золочинь	ФОП Холева Я.В.	м.Золочинь, вул.Незалежності, 42	066-708-03-57
34	Суми	СП Зініс. - ФОП Лавриша	СП Зініс. - ФОП Лавриша, 5, оф. 25	(0540) 718-00-96
35	Суми	ТОВ Тіт Герасим Ю.А. (с/п)	м.Суми, вул.Харківська, 12	(0542) 669-442-36-10-49
36	Тернопіль	ТОВ ТІТ АРС-Кераміка	м.Тернопіль, вул. Бродівська, 44	(067) 35-40-515
37	Хмельницький	ФОП Пашова Р.Г.	м.Хмельницький, Проспект 14 Марти, 20 с/пав. № 25	(067) 35-40-515
38	Черкаси	ТОВ "Теліор"	вул.Богдана, 289	093-723-83-43
39	Черкаси	ТОВ "Теліор"	вул.Ромова, №610	(0472)54-05-83
40	Чернівці	ФОП Рудик	пр-т Мгу, 233	0462-332-00-63, 094-831-4-863
41	Чернівці	ФОП Володарова К.М.	вул. Стефанівська, 73	(0462) 611-49-00, 066-14-89
42	Чернівці	ФОП Надзирний О.В.	пр.Лавриша 119а	(0462) 611-49-00, 066-14-89
43	Чернівецька обл. м.Ічня	ФОП Кирченко П.М.	16700, м.Ічня, вул.Водопротівська, 3/42	066-614-988, 063-44-3930
44	Чернівецька обл. м.Валуч	ФОП Коваль О.П.	вул.Шевченка, 11 м.п. "СІЕК"	093-148-15-87, 066-14-89
45	Чернівецька обл. м.Городня	ФОП Стопа К.П.	вул.Шевченка 5, м.п.Довгошчок	093103755580, 0697187156744
46	Чернівці	ФОП Лавно	м.Чернівці, вул.Івана Мазепи, 33	(046) 66-35-61, (066) 185-25-62, (067) 602-29-43
47	Чернівці	ФОП Вишківська О.А.	пр-т Мгу, 95	0462-729-068, 068-174-44-12, 073-481-86-33
48	Чернівці	ФОП Нічипоренко	м.Чернівці, ПЛ Пилас, вул.Промислова, 7а/б №3	(093) 440 94 42, (068) 339 82 12, (066) 166 42 12
49	Хмельницьк. обл.	ФОП Тома М.	м.Хмельницкий, Ляльська 83 магазин "Шор Tools"	(099)488-67-59

Sturmaxo

Термін придатності:

необмежений. Не містить шкідливих речовин.

Зберігати в сухому місці.

Виробник:AWLOP TRADING CO LTD. Адреса: Китай, м. Нінгбо,

Модерн таймз А2, блок 16/F.

Імпортер: Україна, ТОВ "БЕСТВОРК" 04128, м. Київ, вул. Стеценка, 19/54, (044) 495-52-46.

Україна, ТОВ "ПРО-ЛАЙТ" 04128, м. Київ, вул. Стеценка, 19/54, (044) 451-89-67.

Уповноважений представник виробника: ТОВ "БЕСТВОРК" 04128, м. Київ, вул. Стеценка, 19/54.



Телефон гарячої лінії

080 033 25 23

(безкоштовно по Україні)

**ГАРАНТІЙНИЙ ТАЛОН
ВСЕРЕДИНІ КОРОБКИ**

