

Einhell

TC-BG 150

UKR Оригінальна інструкція з
експлуатації
Точильний верстат



Art.-Nr.: 44.126.32



I.-Nr.: 11019

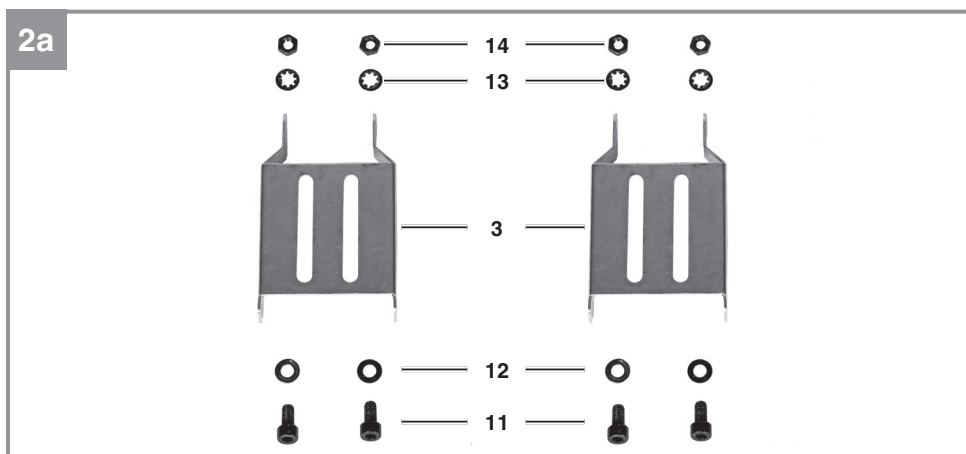
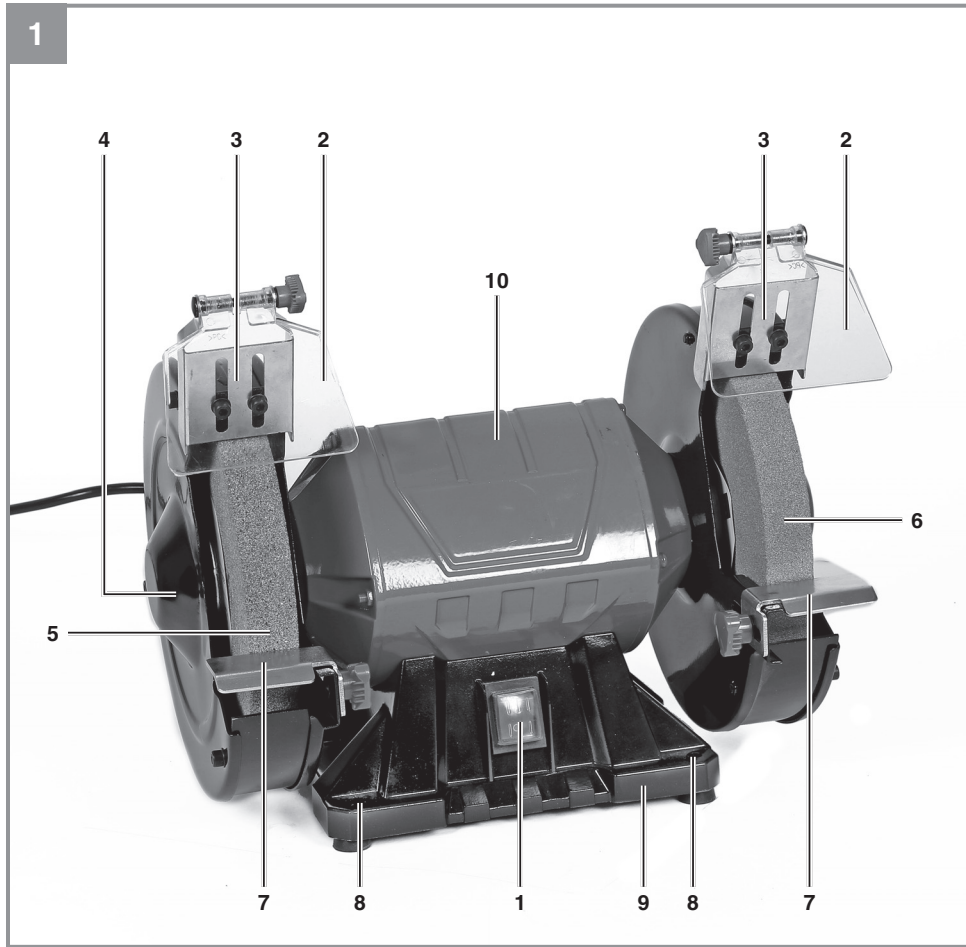

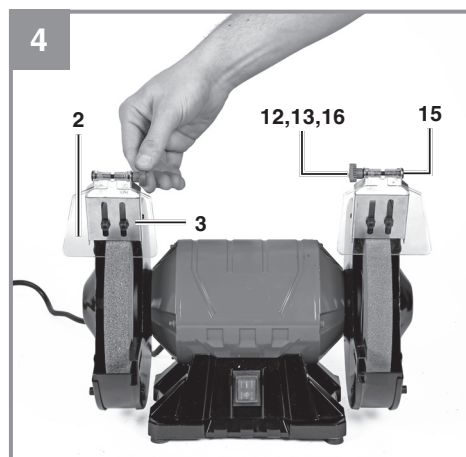
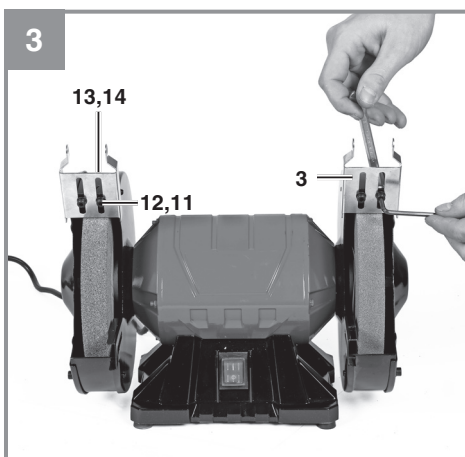
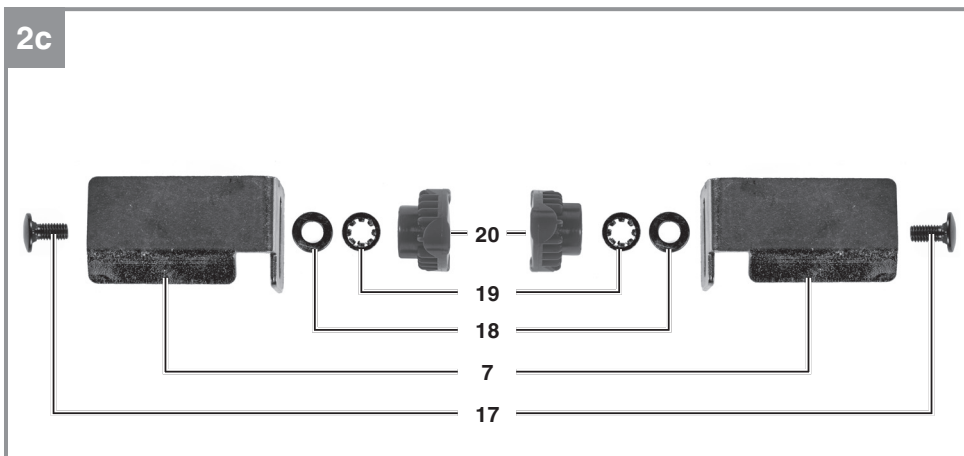
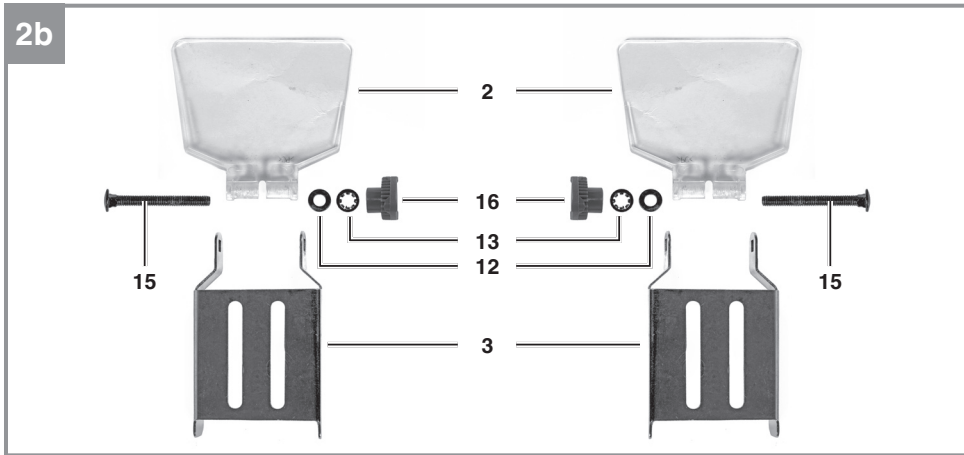

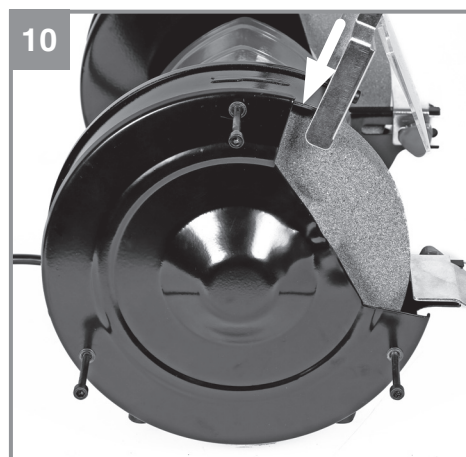
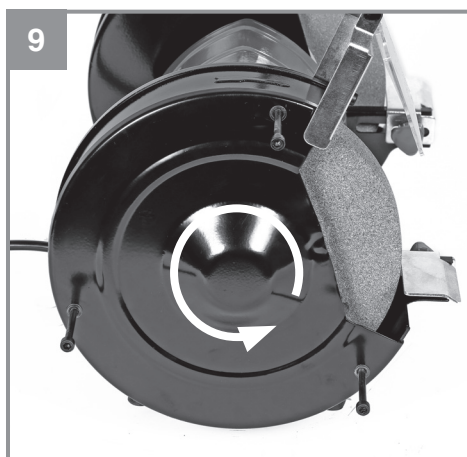
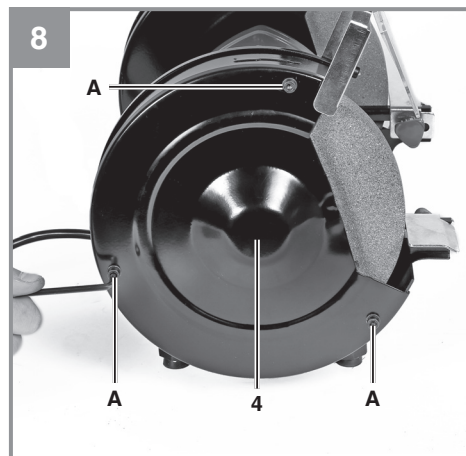
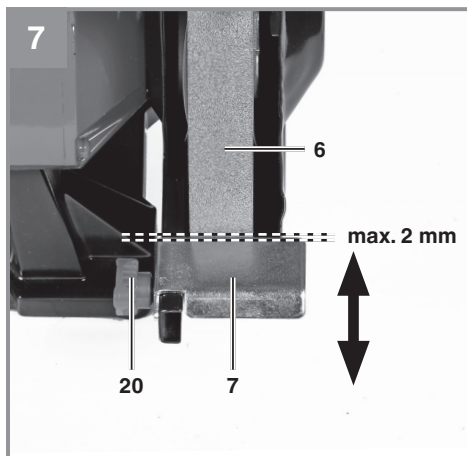
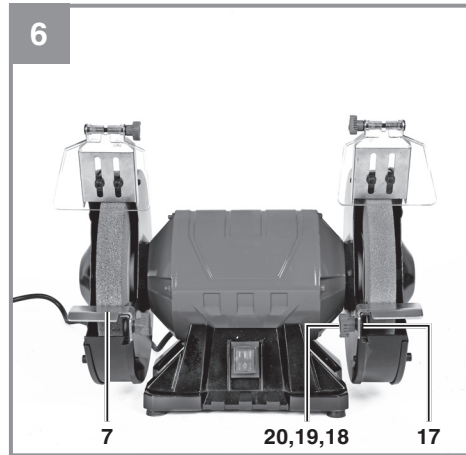
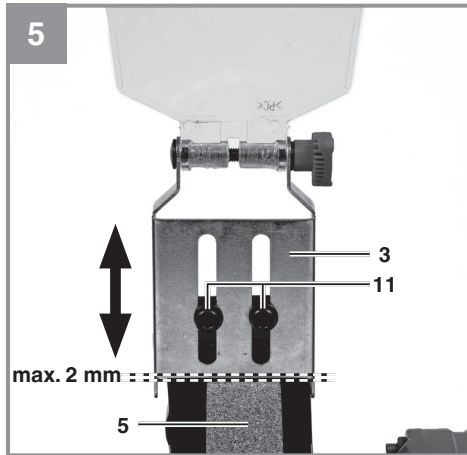

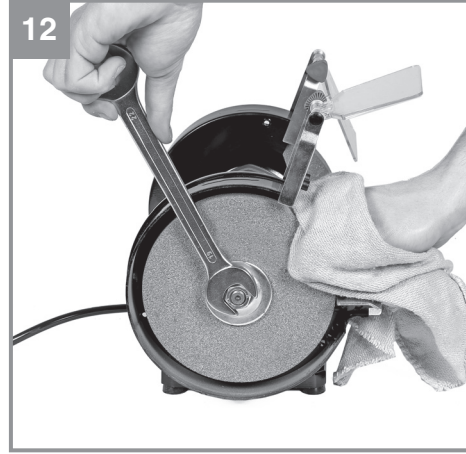
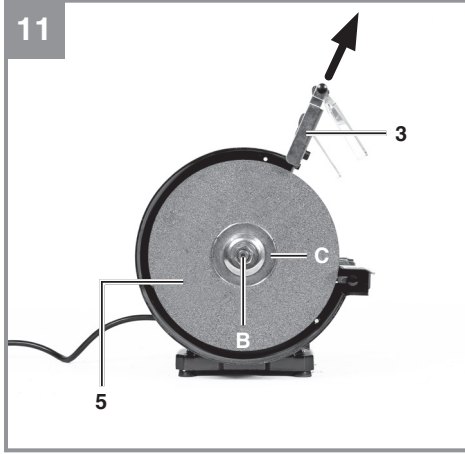



Попередження! - З метою зменшення ризику отримання травми слід читати інструкцію з експлуатації



Захищайте органи слуху! Шум може спричинити втрату слуху.



Використовуйте маску, яка захищає від вдихання пилу! Під час обробки деревини або інших матеріалів може утворюватись небезпечний для здоров'я пил. Матеріали, що містять азбест, обробляти заборонено!



Використовуйте захисні окуляри! Іскри, що утворюються під час роботи, а також і частинки абразиву, стружка та пил можуть спричинити втрату видимості.



Увага! Не використовуйте пошкоджені шліфувальні диски. Пошкоджені диски можуть розламуватись і відлітати при обертанні.



Увага! Використовуйте захисні рукавиці.



Напряв обертання шліфувальних дисків.

Небезпека!

При використанні пристроїв необхідно дотримуватися певних правил техніки безпеки для того, щоб уникнути травм і запобігти збитку. Тому уважно прочитайте цей посібник з експлуатації. Тримайте його у надійному місці для того, щоб мати необхідну інформацію, коли вона знадобиться. Якщо Ви даєте пристрій іншим для користування, то долучіть це керівництво з експлуатації. Ми не несемо ніякої відповідальності за травми і збиток, які були отримані або заподіяні внаслідок недотримання цього керівництва.

1. Вказівки з техніки безпеки

Прочитайте всі вказівки та інструкції з техніки безпеки. Недотримання вказівок та інструкцій з техніки безпеки може стати причиною виникнення електричного удару, пожежі та/або важкого травмування.

Зберігайте вказівки та інструкції з техніки безпеки на майбутнє!

2. Опис приладу і об'єм поставки**2.1 Опис приладу (Мал. 1/2а- 2с)**

1. Перемикач ВКЛ/ВИКЛ
2. Захисне скло
3. Засіб захисту від іскор
4. Захисна кришка
5. Грубий шліфувальний диск
6. Дрібнозернистий шліф. диск
7. Підтримувач заготовок
8. Монтажні отвори
9. Опорна ніжка
10. Корпус двигуна
11. Гвинт
12. Мала шайба
13. Мала пружинна шайба
14. Гайка
15. Довгий болт
16. Малий фіксатор
17. Короткий болт
18. Велика шайба
19. Велика пружинна шайба
20. Великий фіксатор

2.2 Об'єм поставки

Будь ласка, перевірте комплектність артикула відповідно до описаного об'єму поставки.

- Відкрийте опакування та обережно дістаньте прилад.
- Зніміть пакувальний матеріал, а також запобіжні та захисні пристрої, використувані під час транспортування.
- Перевірте комплектність поставки.
- Перевірте, чи немає пошкоджень на приладі та комплектуючих.
- Якщо можливо, зберігайте опакування протягом всього гарантійного строку.

Небезпека!

Прилад та опакування не є іграшками для дітей! Дітям заборонено гратись пластиковими торбинами, плівкою та дрібними деталями!

- Точильний верстат
- Захисне скло (2х)
- Засіб захисту від іскор (2х)
- Підтримувач заготовок (2х)
- Гвинт (4х)
- Шайба (мала) (6х)
- Пружинна шайба (мала) (6х)
- Гайка (4х)
- Болт (довгий) (2х)
- Фіксатор (малий) (2х)
- Болт (короткий) (2х)
- Шайба (велика) (2х)
- Пружинна шайба (велика) (2х)
- Фіксатор (великий) (2х)
- Оригінальна інструкція з експлуатації

3. Використання за призначенням

Точильний станок це комбінований пристрій для шліфування і полирування металів, пластику і інших матеріалів за допомогою відповідних шліфувальних кругів.

Пристрій можна використовувати тільки в згідно з його призначенням. Будь-яке інше, що виходить за ці рамки, використання, не відповідає його призначенню. За збитки або травми будь-якого роду, що виникли в результаті цього, несе відповідальність користувач інструментом, а не виробник.

Пристрій можна використовувати тільки в згідно з його призначенням! Незважаючи на відповідне використання неможливо повністю виключити певні небезпеки. У зв'язку з конструкцією і структурою пристрою можуть виникнути наступні небезпеки:

- Дотик до шліфувального круга в незакритій області.
- Викид частинок пошкодженого шліфувального круга.
- Викид оброблюваної деталі і її частин.
- Пошкодження органів слуху, якщо не використовувати необхідні пристосування для їх захисту.

Враховуйте, будь ласка, те, що за призначенням наші прилади не сконструйовані для виробничого, ремісничого чи промислового застосування. Ми не беремо на себе жодних гарантій, якщо прилад застосовується на виробничих, ремісничих чи промислових підприємствах, а також при виконанні інших порівнянних до цього робіт.

4. Технічні параметри

Напруга живлення:220-240 В ~ 50 Гц
 Потужність: S1 110 Вт | S2 30 мін 150 Вт
 Оберти n_0 :2980 хв⁻¹
 Шліфувальний диск \varnothing max.: 157 мм
 Шліфувальний диск \varnothing min.: 127 мм
 Шліфувальний диск \varnothing : 150 мм
 Шліфувальний диск - товщина: 16 мм
 Внутр. отвір диску \varnothing : 32 мм
 Кутова швидкість:23.4 м/с
 Зернистість диску (грубий):
K36 Зернистість диску (дрібнозернистий):
K60
 Клас захисту:I
 Вага:прибл. 6 кг

Тривалість включення:

Тривалість включення S2 30 хв (короткочасний режим роботи) означає, що двигун може працювати з номінальною потужністю 150 Вт тільки на протязі вказаного часу (30 хв). В іншому випадку він буде нагріватися до неприпустимої температури. Під час паузи двигун знову охолоджується до нормальної температури.

Шуми

Параметри шумів і вібрації були виміряні у відповідності з нормами EN 62841.

Operation

L_{pA} рівень звукового тиску82.3 дБ(A)
 K_{pA} похибка3 дБ(A)
 L_{WA} рівень звукової потужності95.3 дБ(A)
 K_{WA} похибка3 дБ(A)

Носіть навушники. Вплив шуму може стати причиною втрати слуху.

Зазначена величина емісії шуму вимірювалася відповідно до стандартизованого процесу випробувань, вона може змінюватись в залежності від способу використання електроінструмента, в окремих випадках її значення може бути більшим, ніж занотоване тут.

Зменшуйте вібрацію та утворення шуму до мінімального рівня.

- Використовуйте тільки бездоганно функціонуючий пристрій.
- Регулярно проводіть технічний догляд приладу та чистіть його.
- Узгодьте свій стиль праці з роботою приладу.
- Не перевантажуйте прилад.
- Вимикайте прилад, якщо ви ним не користуєтесь.
- Використовуйте робочі рукавиці.

Обмежте час роботи!

Необхідно враховувати всі етапи робочого циклу (наприклад, періоди, коли інструмент включається і вимикається, та моменти, коли інструмент включається, але працює без навантаження).

Увага!

Залишкові ризики

Навіть при належному використанні даного електроінструмента існують залишкові ризики. Слід рахуватись з наступними ризиками, обумовленими конструкцією та виконанням даного електроінструмента:

1. Ураження легень, якщо нехтувати належними масками-респіраторами, захищаючими від пилу.
2. Ураження органів слуху, якщо нехтувати належними засобами захисту органів слуху.
3. Шкода здоров'ю, обумовлена вібрацією кисті та руки за умови довготривалого використання інструмента або за умови неналежного використання та неналежного техобслуговування.

5. Перед початком роботи

Перед усіма роботами з монтажу і технічного обслуговування витягніть штекер з розетки.

- Необхідно надійно встановити точило або прикрутити до робочого верстату.
- Перед введенням в експлуатацію необхідно встановити належним чином всі кришки і захисні пристосування.
- Шліфувальні і полірувальні круги повинні обертатись вільно.
- Перевірте, чи відповідає напруга в розетці напрузі живлення точила.

5.1 Монтаж відбивача іскор і захисного скла (Мал. 3/4)

- Зафіксуйте відбивач іскор (3) до точила (Мал. 3).
- Для цього використовуйте гвинти (11), шайби (12), пружинні шайби (13) і гайки (14).
- Прикрутіть гвинти за допомогою ключа 4 мм і викрутки 8 мм (не поставляються в комплекті поставки).
- Встановіть захисне скло (2) на відбивач іскор (3) за допомогою гвинта (15), шайби (12), пружинної шайби (13) і фіксатора (16) (Мал. 4).

5.2 Регулювання відбивача іскор (Мал. 5)

- За допомогою отворів на відбивачі іскор (3) можна налаштувати відбивач у вертикальній площині.
- Для цього послабте гвинти (11) і вставте відбивач якомога ближче до шліфувального круга (5, 6).
- Увага! Відстань між шліфувальним кругом (5, 6) і відбивачем іскор (3) повинна бути якомога меншою і не повинна перевищувати 2 мм.
- Потім зафіксуйте відбивач іскор(3).
- Періодично регулюйте відбивач іскор (3) таким чином, щоб компенсувати зношення круга (5, 6).

5.3 Монтаж підтримувача заготовок (Мал. 6)

- Встановіть підтримувачі (7) на точило.
- Увага! Скошений край на підтримувачі повинен бути направлений від шліфувального диску (5, 6)!
- Для цього використовуйте гвинт (17), шайбу (18), пружинну шайбу (19) і фіксатор (20).

5.4 Регулювання підтримувача (Мал. 7)

- За допомогою отворів на підтримувач (7) можна налаштувати підтримувач у горизонтальній площині.
- Для цього послабте фіксатор (20) і вставте підтримувач (7) якомога ближче до шліфувального круга (5, 6).
- Увага! Відстань між шліфувальним кругом (5, 6) і підтримувачем (7) повинна бути якомога меншою і не повинна перевищувати 2 мм.
- Знову зафіксуйте підтримувач (7) фіксатором (20).
- Періодично регулюйте підтримувач (7) таким чином, щоб компенсувати зношення круга (5, 6).

5.5 Заміна шліф. диску (Мал. 8-12)

- Відключіть пристрій від розетки!
- Відкрутіть 3 гвинта (А) на кришці (4). Якомога далі витягніть гвинти (А).
- Зніміть кришку, повертаючи її (4).
- Послабте гвинти (11) як вказано у пункті 5.2 для підняття відбивача іскор (3) на максимальну висоту.

- Використовуйте ганчірку, тканину або подібне, щоб тримати шліфувальний круг (5, 6) проти обертання.
- Відкрутіть гайку (B), тримаючи нерухомо шліфувальний круг.
- Обертайте гайку (B) у напрямку обертання шліфувального круга (5, 6).
- Зніміть гайку (B), фланець (C) і зношений шліфувальний круг.
- Перед встановленням нового круга ретельно очистіть всі частини, що обертаються під час експлуатації.
- Встановіть новий круг (5, 6), фланець (C) і гайку (B) у зворотньому порядку.
- Помірно затягніть гайку (B) - гвинтове з'єднання призначене для сприяння затиску шліфувального круга.
- Встановіть кришку (4) на 3 гвинта (A).
- Відрегулюйте відбивач іскор (3) як описано у 5.2.
- Увага! Перед початком роботи перевіряйте захисні пристрої.
- Увага! Завжди використовуйте точильний верстат із шліфувальним кругом, встановленим з кожного боку. Це знизить ризик торкання обертового шпинделя.
- Покладіть заготовку на підставку для заготовок (7) і підведіть її повільно під бажаним кутом до шліфувального круга (5, 6), поки вони не стикнуться.
- Переміщайте заготовку злегка туди і сюди для того, щоб досягти оптимального результату шліфування. Крім того, шліфувальний круг (5,6) буде таким чином рівномірніше зношуватися. Час від часу дайте охолонути заготовці.

Увага!

Якщо під час роботи шліфувальний круг защемиться, зніміть заготовку та зачекайте, доки диск знову не досягне максимальної швидкості.

7. Заміна кабелю живлення

Якщо провід для під'єднання цього приладу до електромережі пошкоджений, то для запобігання виникнення нещасних випадків його повинен замінити виробник або його сертифікована сервісна служба чи інший кваліфікований спеціаліст.

8. Чистка, техобслуговування і замовлення запчастин**Небезпека!**

Перед усіма роботами по чистці необхідно витягнути штекер з розетки електромережі.

8.1 Чистка

- Захисні пристосування, шліці для доступу повітря і корпус двигуна мають бути максимально чистими. Прилад протирайте чистою ганчіркою чи продувайте стисненим повітрям з невеликим тиском.
- Рекомендуємо чистити прилад зразу ж після кожного використання.
- Регулярно протирайте прилад вологою ганчіркою з невеликою кількістю мила. Не використовуйте очищуючі засоби чи розчинники; вони можуть пошкодити пластикові частини приладу. Слідкуйте за тим, щоб в середину приладу не потрапила вода. Потрапляння води в електроінструменти підвищує вірогідність електричного удару.

6. Експлуатація**6.1 Перемикач ВКЛ/ВИКЛ (1)**

Для включення точила встановіть перемикач (1) у положення I.

Для виключення точила встановіть перемикач (1) у положення 0.

Після включення дочекайтесь, щоб круги досягнули максимальної швидкості обертання, тільки після цього починайте шліфування.

6.2 Шліфування/заточування

- Для фінального шліфування рекомендуємо використовувати дрібнозернистий шліфувальний круг (6), для попереднього шліфування крупнозернистий шліфувальний круг (5).

8.2 Техобслуговування

В середині приладу частини, що потребують технічного обслуговування, відсутні.

8.3 Замовлення запчастин:

При замовленні запчастин слід вказувати наступне:

- Тип пристрою
- Номер артикула пристрою
- Ідентифікаційний номер пристрою
- Номер необхідної запасної деталі

Актуальні ціни та інформація знаходяться на сайті www.isc-gmbh.info. Замовлення можна зробити на сайті www.einhell.ua чи у авторизованому сервіс-центрі.

8.4 Транспортування

Переміщуйте точило тільки за корпус двигуна (10) чи опорну ніжку (9). Ніколи для переміщення не використовуйте захисні пристрої, такі як захисне скло (2), відбивач іскор (3) і підтримувач заготовок (7).

9. Утилізація і переробка

Прилад знаходиться в упаковці, яка служить для запобігання пошкодженню при транспортуванні. Ця упаковка є сировиною і тому може бути застосована повторно або може бути знову повернута в сировинний кругообіг. Прилад і супутні товари до нього складаються з різних матеріалів, як наприклад, із металу і пластмас. Несправні деталі віддайте на утилізацію спеціального сміття. Проконсультуйтеся в спеціалізованому магазині.

10. Зберігання

Зберігайте прилад та комплектуючі в недоступному для дітей темному та сухому приміщенні без мінусових температур. Оптимальна температура зберігання - від 5 до 30°C. Зберігайте електроінструмент в оригінальному опакуванні.

- D** erkl art folgende Konformit t gem B EU-Richtlinie und Normen f r Artikel
- GB** explains the following conformity according to EU directives and norms for the following product
- F** d clare la conformit  suivante selon la directive CE et les normes concernant l'article
- I** dichiara la seguente conformit  secondo la direttiva UE e le norme per l'articolo
- NL** verklaart de volgende overeenstemming conform EU richtlijn en normen voor het product
- E** declara la siguiente conformidad a tenor de la directiva y normas de la UE para el art culo
- P** declara a seguinte conformidade, de acordo com as diretiva CE e normas para o artigo
- DK** attesterer f lgende overensstemmelse i medf r af EU-direktiv samt standarder for artikel
- S** f rklarar f ljande  verensst mmelse enl. EU-direktiv och standarder f r artikeln
- FIN** vakuuttaa, ett  tuote t ytt t  EU-direktiivin ja standardien vaatimukset
- EE** t endab toote vastavust EL direktiivile ja standarditele
- CZ** vyd v  n sleduj ci prohl sen  o shod  podle sm rnice EU a norem pro v robek
- SLO** potrjuje slede o skladnost s smernico EU in standardi za izdelek
- SK** vyd v  n sleduj ce prehl senie o zhode podl'a smernice EU a noriem pre v robok
- H** a cikkekhez az EU-ir nyvonal  s Norm k szerint a k vetkez  konformit st jelenti ki
- PL** deklaruje zgodno c wymienionego poniżej artykułu z nast puj cymi normami na podstawie dyrektywy WE.
- BG** декларира съответното съответствие съгласно Директива на ЕС и норми за артикул
- LV** paskaidro š du atbilst bu ES direkt vai un standartiem
- LT** apib dina š  atitikim  EU reikalavimams ir prek s normoms
- RO** declar  urm toarea conformitate conform directivei UE și normelor pentru articolul
- GR** δηλώνει την ακόλουθη συμμόρφωση σύμφωνα με την Οδηγία ΕΚ και τα πρότυπα για το προϊόν
- HR** potvrđuje sljedeću usklađenost prema smjernicama EU i normama za artikl
- BIH** potvrđuje sljedeću usklađenost prema smjernicama EU i normama za artikl
- RS** potvrđuje sledeću usklađenost prema smernicama EZ i normama za artikal
- RUS** следующим удостоверяется, что следующие продукты соответствуют директивам и нормам ЕС
- UKR** проголошує про зазначену нижче відповідність виробу директивам та стандартам ЄС на виріб
- MK** ja izjavuva slednata soobrznost согласно EU-директивата и нормите за артикли
- TR**  r n  ile ilgili AB direktifleri ve normları gereğince a ağıda a ıklanan uygunluęu belirtir
- N** erkl rer f lgende samsvar i henhold til EU-direktivet og standarder for artikkel
- IS** L syr uppt llingu EU-reglna og annarra sta la v ru

Doppelschleifer TC-BG 150 (Einhell)

- | | |
|---|--|
| <input type="checkbox"/> 2014/29/EU | <input checked="" type="checkbox"/> 2006/42/EC |
| <input type="checkbox"/> 2005/32/EC_2009/125/EC | <input type="checkbox"/> Annex IV
Notified Body:
Reg. No.: |
| <input type="checkbox"/> (EU)2015/1188 | <input type="checkbox"/> 2000/14/EC_2005/88/EC |
| <input type="checkbox"/> 2014/35/EU | <input type="checkbox"/> Annex V |
| <input type="checkbox"/> 2006/28/EC | <input type="checkbox"/> Annex VI
Noise: measured $L_{WA} = dB (A)$; guaranteed $L_{WA} = dB (A)$
$P = KW$; $L/\varnothing = cm$
Notified Body: |
| <input checked="" type="checkbox"/> 2014/30/EU | <input type="checkbox"/> 2012/46/EU_(EU)2016/1628
Emission No.: |
| <input type="checkbox"/> 2014/32/EU | |
| <input type="checkbox"/> 2014/53/EU | |
| <input type="checkbox"/> 2014/68/EU | |
| <input type="checkbox"/> (EU)2016/426
Notified Body: | |
| <input type="checkbox"/> (EU)2016/425 | |
| <input checked="" type="checkbox"/> 2011/65/EU_(EU)2015/863 | |

Standard references: EN 62841-1; EN 62841-3-4;
EN 55014-1; EN 55014-2; EN 61000-3-2; EN 61000-3-3

Landau/Isar, den 27.04.2020

Andreas Weichselgartner/General-Manager

Dong/Product-Management

First CE: 20
Art.-No.: 44.126.32 I.-No.: 11019
Subject to change without notice

Archive-File/Record: NAPR017910
Documents registrar: Korbinian Wasmeier
Wiesenweg 22, D-94405 Landau/Isar