

DNIPROM

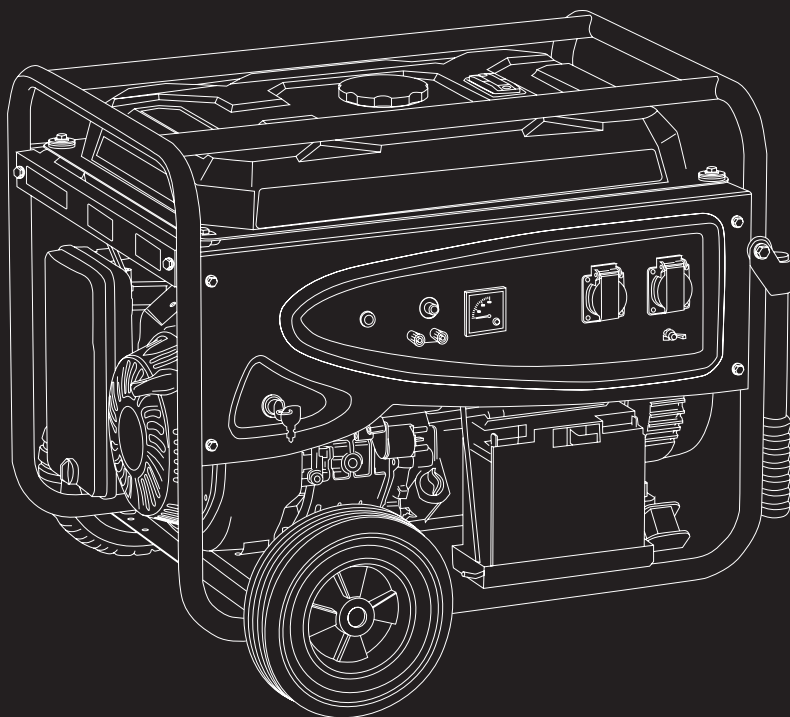

MANUAL

GASOLINE GENERATOR

GX-9 GX-20 GX-25 GX-25E GX-30

GX-30E GX-50E GX-60E GX-70E

UA Інструкція з експлуатації – бензиновий генератор

GX-9 GX-20 GX-25 GX-25E GX-30 GX-30E GX-50E GX-60E GX-70E

ЗМІСТ

1. ПРИЗНАЧЕННЯ.....	2
2. КОМПЛЕКТ ПОСТАВКИ.....	3
3. ТЕХНІЧНІ ХАРАКТЕРИСТИКИ.....	4
4. БУДОВА.....	6
5. ЗАГАЛЬНІ ПРАВИЛА ТЕХНІКИ БЕЗПЕКИ.....	9
6. ПРАВИЛА ТЕХНІКИ БЕЗПЕКИ ПІД ЧАС КОРИСТУВАННЯ БЕНЗИНОВИМ ГЕНЕРАТОРОМ.....	9
7. ПІДГОТОВКА ДО РОБОТИ.....	10
8. ПРЯДОК РОБОТИ/РОБОЧІ НАЛАШТУВАННЯ.....	11
9. ОБСЛУГОВУВАННЯ.....	13
10. ЗБЕРІГАННЯ.....	16
11. УТИЛІЗАЦІЯ.....	17

Шановний Покупець!

Дякуємо за придбання інструменту «Дніпро-М», що відрізняється прогресивним дизайном і високою якістю виконання. Придбаний Вами інструмент відноситься до лінійки **High Quality Tools**, що поєднує сучасні конструктивні рішення і високу продуктивність зі збільшеним часом безперервної роботи. Ми сподіваємося, що наша продукція стане Вашим помічником на довгі роки.

Зверніть увагу на інформацію, що міститься в цій інструкції та доданих документах.

При покупці виробу:

- вимагайте перевірки його комплектності згідно комплекту поставки, наведеному у відповідному розділі.
- переконайтеся, що гарантійний талон оформлений належним чином, містить дату продажу, штамп магазину та підпис продавця.

ТМ «Дніпро-М» постійно працює над удосконаленням своєї продукції і, у зв'язку з цим, залишає за собою право на внесення змін, які не порушують основних принципів управління, яку зовнішній вигляд, конструкцію та оснащення виробу, так і у зміст даного керівництва, без повідомлення споживачів. Всі можливі зміни будуть спрямовані тільки на покращення та модернізацію виробу.

1. ПРИЗНАЧЕННЯ

Інструкція з експлуатації бензинових генераторів, моделей: DNIPRO-M GX-9, DNIPRO-M GX-20, DNIPRO-M GX-25, DNIPRO-M GX-25 E, DNIPRO-M GX-30, DNIPRO-M GX-30 E, DNIPRO-M GX-50 E, DNIPRO-M GX-60 E, DNIPRO-M GX-70 E.

Дані моделі бензинових генераторів застосовуються як резервне або аварійне джерело живлення 230В/50Гц, а також для тимчасового забезпечення електричною енергією: на дачі, на будівництві, в поході і т. п.



Вироби під торговою маркою «Дніпро-М» постійно удосконалюються та покращуються. Тому технічні характеристики та дизайн можуть змінюватися без попереднього повідомлення. Приносимо Вам наші вибачення за можливі причинені цим незручності.

Виробник залишає за собою право вносити в комплект поставки незначні зміни, які не впливають на роботу інструменту.

2. КОМПЛЕКТ ПОСТАВКИ

Для генератора GX-9

1. Бензиновий генератор-1шт.
2. Свічний ключ-1шт.
3. Штепсельна вилка-1шт.
4. Інструкція з експлуатації-1шт.
5. Транспортувальна упаковка-1шт.

Для генераторів серії GX-20, GX-25, GX-30,

1. Бензиновий генератор-1шт.
2. Свічний ключ-1шт.
3. Штепсельна вилка-2шт.
4. Інструкція з експлуатації-1шт.
5. Транспортувальна упаковка-1шт.

Для генераторів серії GX-25 E, GX-30 E

1. Бензиновий генератор-1шт.
2. Свічний ключ-1шт.
3. Штепсельна вилка-2шт.
4. Інструкція з експлуатації-1шт.
5. Комплект гвинтів кріплення клем акумулятора-1 шт.
6. Акумуляторна батарея-1шт.
7. Транспортувальна упаковка-1шт.

Для генераторів серії GX-50 E, GX-60 E, GX-70 E

1. Бензиновий генератор- 1шт.
2. Свічний ключ- 1шт.
3. Штепсельна вилка- 2шт.
4. Комплект гвинтів кріплення клем акумулятора- 1 шт.
5. Акумуляторна батарея- 1шт.
6. Комплект гвинтів та гайок для кріплення рукояток- 1шт.
7. Транспортувальні рукоятки- 2 шт.
8. Комплект для установки коліс- 1шт.
9. Колеса- 2шт.
10. Передня опора- 1шт.
11. Комплект для монтажу передньої опори -1шт.
12. Інструкція з експлуатації- 1шт.
13. Транспортувальна упаковка- 1шт.

3. ТЕХНІЧНІ ХАРАКТЕРИСТИКИ

Модель	DNIPRO-M GX-9	DNIPRO-M GX-20	DNIPRO-M GX-25	DNIPRO-M GX-25 E
Потужність номінальна/максимальна	0,9/10 кВт	2/2,2 кВт	2,5/2,8 кВт	2,5/2,8 кВт
Напруга/частота	230В/50Гц	230В/50Гц	230В/50Гц	230В/50Гц
Напруга постійного струму	12В/6.5А	12В/6.5А	12В/6.5А	12В/6.5А
Кількість розеток 230В	1	2	2	2
Модель двигуна	156F/2,9HP	168F-1/6,5HP	LT170F/7,0HP	LT170F/7,0HP
Система запуску	ручний	ручний	ручний	Електричний стартер/ ручний
Тип двигуна	Одноциліндровий, бензиновий, чотирьохтактний	Одноциліндровий, бензиновий, чотирьохтактний	Одноциліндровий, бензиновий, чотирьохтактний	Одноциліндровий, бензиновий, чотирьохтактний
Об'єм мастила в картері	0,37л	0,6л	0,6л	0,6л
Об'єм баку	6л	15 л	15 л	15 л
Рівень шуму	65 dB	65 dB	67 dB	67 dB
Розміри (Д×Ш×В)	470×380×395мм	605×445×455мм	605×445×455	605×445×455
Вага нетто	22,1 кг	37,1 кг	39,5 кг	43,6 кг

Модель	DNIPO-M GX-30	DNIPO-M GX-30 E	DNIPO-M GX-50 E	DNIPO-M GX-60 E	DNIPO-M GX-70 E
Потужність номінальна /максимальна	3,0/3,2 кВт	3,0/3,2 кВт	5,0/5,5 кВт	6,0/6,5 кВт	7,0/7,5 кВт
Напруга/ частота	230В/50Гц	230В/50Гц	230В/50Гц	230В/50Гц	230В/50Гц
Напруга постійного струму	12В/6.5А	12В/6.5А	12В/6.5А	12В/6.5А	12В/6.5А
Кількість розеток 230В	2	2	2	2	2
Модель двигуна	170F/7,0НР	170F/7,0НР	188F/13,0НР	190F/15,0НР	192FA/16,0НР
Система запуску	ручний	Електричний стартер/ручний	Електричний стартер/ручний	Електричний стартер/ручний	Електричний стартер/ручний
Тип двигуна	Одноциліндровий, бензиновий, чотирьохтактний	Одноциліндровий, бензиновий, чотирьохтактний	Одноциліндровий, бензиновий, чотирьохтактний	Одноциліндровий, бензиновий, чотирьохтактний	Одноциліндровий, бензиновий, чотирьохтактний
Об'єм мастила в картері	0,6л	0,6л	1,1л	1,1л	1,1л
Об'єм баку	15 л	15 л	25 л	25 л	25 л
Рівень шуму	69 dB	69 dB	74 dB	76 dB	78 dB
Розміри (ДхШхВ)	605×445×455мм	605×445×455мм	815×530×560	815×525×545	815×525×545
Вага нетто	41 кг	45,2 кг	81,5 кг	83,2 кг	86,1 кг

4. БУДОВА

GX-9

1. Вольтметр
2. Автоматичний вимикач постійного струму
3. Розетка 220В
4. Клеми постійного струму
5. Клемма заземлення
6. Щуп рівня мастила
7. Ручний стартер
8. Повітряний фільтр
9. Важіль повітряної заслінки
10. Кришка паливного баку
11. Вимикач двигуна
12. Показчик рівня палива
13. Автоматичний вимикач змінного струму
14. Паливний кран



GX-20, GX-35, GX-25E, GX-30, GX-30E

1. Вольтметр
2. Кнопка захисту постійного струму
3. Розетка 220В
4. Клеми постійного струму
5. Клема заземлення
6. Щуп рівня мастила
7. Ручний стартер
8. Повітряний фільтр
9. Важіль повітряної заслінки
10. Кришка паливного баку
11. Індикатор напруги
12. Показчик рівня палива
13. Автоматичний вимикач
14. Вимикач двигуна (ключ запалювання для моделей з електрозапуском)
15. Паливний кран



*Моделі GX-25E та GX-30E додатково обладнані акумуляторною батареєю

GX-50E, GX-60E, GX-70E

1. Вольтметр
2. Кнопка захисту постійного струму
3. Розетка 220В
4. Клемми постійного струму
5. Клемма заземлення
6. Щуп рівня мастила
7. Ручний стартер
8. Повітряний фільтр
9. Важіль повітряної заслінки
10. Кришка паливного баку
11. Акумуляторна батарея
12. Показчик рівня палива
13. Автоматичний вимикач
14. Індикатор напруги
15. Ключ запуску двигуна
16. Паливний кран



5. ЗАГАЛЬНІ ПРАВИЛА ТЕХНІКИ БЕЗПЕКИ

1. Ніколи не використовуйте генератор у приміщенні з недостатньою вентиляцією. Вихлопні гази містять отруйний чадний газ.
2. Не використовуйте генератор під дощем і в умовах підвищеної вологості. Не торкайтеся генератора вологими руками.
3. Не запускайте генератор при підключеному навантаженні.
4. Встановлюйте генератор на відстані щонайменше 1 м від займистих об'єктів.
5. Не паліть під час заливання палива.
6. Не допускайте переповнення паливного бака.
7. Не допускайте використання гасу чи іншого палива. Можливе використання тільки бензину. Після заповнення баку видаліть всі залишки палива на поверхні.
8. Всі займисті та вибухонебезпечні продукти необхідно тримати далі від генератора, оскільки під час роботи двигун нагрівається.
9. Необхідно встановити генератор на рівну, горизонтальну поверхню, щоб уникнути витoku палива.
10. Ніколи не чіпайте вихлопну систему під час роботи генератора чи після зупинки роботи до його охолодження.
11. Не допускайте нікого до роботи з генератором без ознайомлення з цією інструкцією.
12. Необхідно завжди взувати захисне взуття.
13. Тримайте дітей і домашніх тварин далі від генератора.

6. ПРАВИЛА ТЕХНІКИ БЕЗПЕКИ ПІД ЧАС КОРИСТУВАННЯ ГЕНЕРАТОРОМ ЕЛЕКТРИЧНИМ БЕНЗИНОВИМ.

1. Навантаження на генератор не повинне перевищувати меж, вказаних в інструкції та інформаційній табличці на генераторі.
2. Перевантаження може призвести до поломки генератора або до скорочення його ресурсу.
3. Двигун не повинен працювати з надмірною швидкістю обертання.
4. Не допускається самостійно змінювати чи удосконалювати конструкцію генератора.
5. Забороняється експлуатувати генератор, в якому бракує будь-яких деталей, захисних кожухів тощо.
6. Забороняється використовувати чи зберігати генератор в умовах підвищеної вологості та під час дощу.
7. Забороняється встановлювати генератор на поверхнях, що характеризуються підвищеною електропровідністю, наприклад, металевих платформах. В разі якщо це є неможливим, слід використовувати гумові рукавиці та взуття. Генератор слід утримувати в чистоті, не допускаючи забруднень мастилом, брудом тощо.
8. Подовжувачі та переноски, мережеві шнури та електричні прилади повинні утримуватися в хорошому стані.
9. Негайно зверніться до сервісного центру у разі будь-яких відхилень у роботі, таких як: нестабільна робота двигуна генератора, перегрівання споживача електроенергії, підвищена вібрація, розгерметизації чи ознак пошкоджень бензопроводу або паливного баку.

10. Не рекомендується використовувати генератор при температурі повітря вище 40°C
11. Експлуатувати генератор необхідно лише на відкритому повітрі або в добре вентильованому приміщенні.
12. Слід уникати розлиття палива. Забороняється заливати паливо в бак генератора, що працює. Перш ніж заливати паливо, слід зачекати, доки двигун охолоне.
13. Зберігайте матеріали, що легко займаються, подалі від генератора.
14. Під час обслуговування генератора не допускається мати на собі широкого одягу, прикрас чи інших аксесуарів, що можуть торкатися рухомих частин генератора під час запуску.
15. Перш ніж підключати споживачі, генератор повинен досягти робочої швидкості обертання.
16. Від'єднувати навантаження слід перед вимкненням генератора. Не допускайте припинення роботи двигуна внаслідок закінчення палива при підключених приладах, це може призвести до їх пошкодження.
17. Не допускається перекриття вентиляційних отворів генератора, навіть якщо останній вимкнено. Це може спричинити пошкодження генератора чи травматизму.
18. Перед транспортуванням з баку генератора слід вилити рештки палива, щоб запобігти його випадковому розлиттю.
19. Забороняється підключати генератор до іншого джерела електроенергії.
20. Користуйтеся захисними навушниками.
21. Будь-які ремонтні роботи повинні виконуватися в сервісному центрі Dnipro-M.

7. ПІДГОТОВКА ДО РОБОТИ

Увага! Умови експлуатації бензинових генераторів Dnipro-M:

- Температура: від -15 °C до +40 °C
- Вологість: не вище 95%
- Висота над рівнем моря: до 1000 м.

Заливання та перевірка рівня мастила

- Заздалегідь підготуйте необхідну кількість мастила для Вашої моделі генератора відповідно до таблиці технічних характеристик.
- Рекомендовано використовувати напівсинтетичне мастило специфікацій 10W-30, 10W-40, 15W-40. Для експлуатації при навколишніх температурах від -30°C до +20°C можна також використовувати мастила 5W-30 та 0W-30.
- Викрутіть щуп (б) та заливайте мастило періодично перевіряючи його рівень.
- Для перевірки рівня необхідно викрутити щуп та протерти його чистою тканиною.
- Вставте щуп, не вкручуючи його.
- Перевірте рівень за позначкою на щупі
- Якщо рівень мастила нижче позначки «Min», залийте мастило.
- Закрутіть щуп.

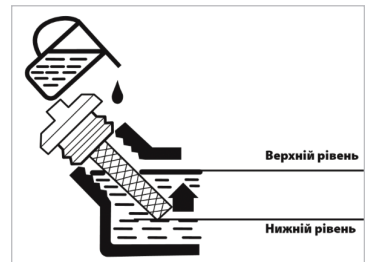

Захисна система відключення при низькому рівні мастила

Захисна система відключення при низькому рівні мастила служить для запобігання пошкодження двигуна при недостатній кількості мастила в картері. Перш ніж рівень мастила в картері досягне мінімально небезпечної межі, система захисту вимкне двигун (вимикач двигуна залишиться в положенні «ON»).

Стежте за рівнем палива під час роботи.

- Перевіряйте рівень палива в баку за покажчиком
- Після заправки баку паливом герметично закрийте кришку.
- Розлите на генератор паливо необхідно витерти сухою ганчіркою.
- Рекомендовано використовувати неетиловий бензин з октановим числом 92 і вище

Перед запуском двигуна

- Не вмикайте споживачі електроенергії до запуску двигуна генератора.
- Переконайтеся що автоматичний вимикач(13) (крім мод.GX-9) знаходиться в положенні «Вимк».
- Переконайтеся, що потужність інструментів або споживачів струму не перевищує можливості електрогенератора за навантаженням. Забороняється перевищувати номінальну потужність генератора.
- Для генераторів з електричним запуском впевніться що клема живлення надійно закріплені на акумуляторі.



Генератори з функцією електричного запуску укомплектовані кислотними акумуляторними батареями, що заряджаються при роботі генератора. Якщо генератор не використовується тривалий період часу (більше місяця), акумуляторна батарея може розрядитись. Також після декількох невдалих запусків з використанням електричного запуску акумулятори можуть розрядитись, тому перед початком експлуатації генератора необхідно виконати повне зарядження акумуляторів.

8. ПОРЯДОК РОБОТИ/РОБОЧІ НАЛАШТУВАННЯ

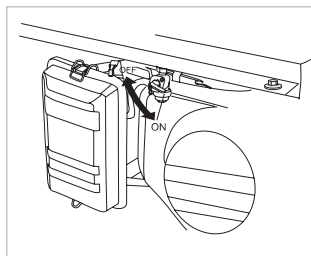
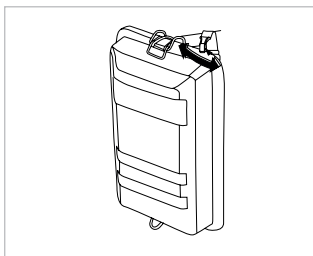

Стежте за рівнем палива під час роботи.

- Перевіряйте рівень палива в баку за покажчиком.
- Встановити повітряну заслінку в положення «ЗАКР».
- Відкрийте паливний кран

Ручний запуск:

Встановіть вимикач запалювання, або ключ запуску для моделей з електричним стартером, в положення «ON». Повільно потягніть стартер до тих пір, поки не відчуєте легкий опір, потім різким рухом витягніть стартер на всю довжину шнура. Двигун запуститься.

Електрозапуск (для моделей GX-25E, GX-30 E, GX-50 E, GX-60 E, GX-70 E): Поверніть ключ запуску двигуна у положення «ON». Поверніть й утримуйте ключ в положенні «START» до початку роботи двигуна. Після запуску двигуна одразу відпустіть ключ.

- Повільно поверніть повітряну заслінку в положення «OPEN».
- Не вмикайте споживачі перші 3 хвилини роботи так як генератору необхідно набрати робочу температуру.
- Не допускайте одночасного підключення кількох пристроїв.
- Підключіть пристрої один за одним відповідно до максимальної потужності, допустимої для вашого генератора.
- Перед підключенням переконайтеся, що всі пристрої знаходяться в робочому стані.
- Якщо підключений пристрій більше не працює або раптово зупиняється, переведіть автоматичний вимикач в положення «OFF» (крім мод. GX-9), відключіть пристрій та перевірте його.
- Не забувайте відключати всі пристрої перед зупинкою генератора.
- Якщо на вольтметрі відображається значення напруги 220 V +/- 10%, Ви можете використовувати генератор.
- Якщо значення напруги на вольтметрі виходить за межі 220 V +/- 10%, необхідно зупинити генератор.
- Підключення генератора до мережі необхідно здійснювати з допомогою кваліфікованого спеціаліста.
- Неправильне підключення може призвести до серйозних пошкоджень
- Постійну напругу 12 В не можна використовувати одночасно з 220 В. Вихідний роз'єм постійного струму 12В використовуються ТІЛЬКИ для зарядки автомобільних акумуляторних батарей на 12 вольт. Клема (+) червоного кольору, клема (-) чорного кольору. Акумуляторна батарея повинна бути підключена до клем постійного струму генератора згідно полярності.

Зупинка генератора з підключеними споживачами потужності може призвести до його пошкодження.

Зупинка двигуна

- Вимкніть живлення пристроїв, підключених до генератора.
- Ручний запуск: Перевести вимикач запалювання в положення «OFF».
- Електричний запуск: Повернути ключ в положення «OFF».
- Закрийте паливний кран.

Автоматичний вимикач

- Генератори обладнані автоматичним вимикачем(13), що спрацьовує при короткому замиканні в споживачі. У разі спрацьовування захисту від короткого замикання, аварійний вимикач автоматично перейде в положення «OFF». Це означає, що електростанція перевантажена або споживач, підключений до цієї розетки, несправний.

9. ОБСЛУГОВУВАННЯ

Обслуговування повітряного фільтра

Обов'язково виконуйте регулярне технічне обслуговування повітряного фільтра .



- Час від часу перевіряйте повітряний фільтр на предмет забруднення.
- Відкрийте фіксатори кришки повітряного фільтра.
- Видаліть губчастий фільтруючий елемент із корпусу.
- Протріть бруд всередині корпусу повітряного фільтра.
- Промийте губчастий фільтруючий елемент у теплій воді. Просушіть його.
- Змочіть сухий фільтруючий елемент чистим машинним мастилом. Віджміть його залишки.
- Замінійте повітряний фільтр на новий кожні 300 годин роботи генератора.

Технічне обслуговування свічки запалювання

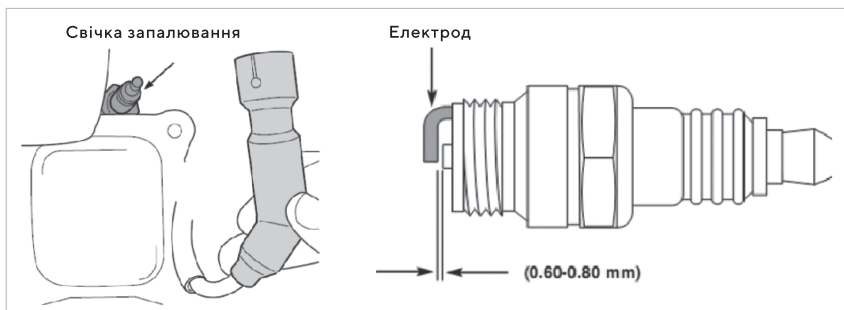

Свічка запалювання повинна бути цілою, без нагару та мати правильний зазор. Для перевірки свічки запалювання зробіть наступне:

- Зніміть ковпачок свічки запалювання.
- Викрутіть свічку запалювання за допомогою свічкового ключа.
- Огляньте свічку запалювання. Якщо вона тріснула, то її необхідно замінити.
- Виміряйте зазор між електродами. Він повинен становити 0,6–0,8 мм.
- Під час повторного використання свічки запалювання, виконайте її чистку за допомогою дрютяної щітки щоб видалити нагар, і потім встановіть правильний зазор.
- Вкрутіть свічку запалювання на місце за допомогою свічкового ключа. Встановіть на місце ковпачок свічки запалювання.

Не забувайте, що двигун повинен пройти обкатку протягом перших 20ти годин роботи. В період обкатки не слід перевантажувати генератор більше 60 % його номінальної потужності.

Рекомендований графік технічного обслуговування

Обслуговування слід проводити щомісяця або через певну кількість годин, залежно від експлуатації. Регулярна перевірка та своєчасне технічне обслуговування мають важливе значення для нормальної роботи генератора і значно подовжують термін служби виробу.

Технічні роботи		При кожному запуску	Перший місяць або 20 годин	Кожні 3 місяці або 50 годин	Кожен рік або 300 годин
Моторна олива	Перевірка рівня	x			
	Заміна		перший раз	далі	
Повітряний фільтр	Перевірка/очищення	x**		x*	
	Заміна				x**
Паливний фільтр	Перевірка/очищення	x**		x**	
	Заміна				x**
Свічка запалювання	Перевірка/очищення			x**	
	Заміна				x**
Паливний бак	Перевірка рівня	x			
	Промивання				x**
Паливна магістраль	Перевірка	x			
	Заміна				x**
Оберти двигуна	Перевірка/регулювання				x***
Клапани	Перевірка/регулювання				x***
Карбюратор	Перевірка/регулювання /промивання				x***
Магнето	Перевірка/регулювання				x***

*При роботі в умовах сильної забрудненості повітря, очищення повітряного фільтра необхідно проводити кожні 10 годин.

**Роботи, які можуть виконуватися користувачем самостійно, за наявності необхідних знань, умінь і навичок. Проте слід пам'ятати, що при цьому є ризик втрати права на гарантійне обслуговування. Якщо є сумніви щодо можливості проведення обслуговування власними силами, зверніться по допомогу до авторизованого сервісного центру.

***Роботи, які необхідно проводити виключно в сервісних центрах Dnipro-M.

Пошук та усунення несправностей

Несправність	Можлива причина	Усунення несправності
Двигун не запускається	Вимикач (ключ запуску) двигуна встановлений у позицію «OFF».	Встановіть вимикач (ключ запуску) двигуна в позицію «ON».
	Паливний кран встановлений у позицію «OFF».	Поверніть паливний клапан у положення «ON».
	Відкритий важіль повітряної заслінки.	Закрийте важіль.
	Відсутнє паливо в двигуні	Залийте паливо.
	У двигуні знаходиться брудне чи старе паливо.	Замініть паливо в паливному баку.
	Свічка запалювання закопталася або має пошкодження. Неправильна відстань між електродами.	** Очистіть або замініть свічку запалювання. Встановіть необхідну відстань між електродами.
	Занадто низький рівень мастила в картері двигуна, або його відсутність.	Залийте мастило в картер.
Важкий запуск або потужність двигуна зменшується	Паливний бак забруднений	** Промийте паливний бак
	Повітряний фільтр забруднений	** Виконайте очистку повітряного фільтра
	Вода в паливному баку та карбюраторі. Карбюратор закупорений	** Промийте паливний бак. Очистіть паливну магістраль і карбюратор
Двигун запускається, але не працюють споживачі.	Спрацював автоматичний Вимикач	Встановіть автоматичний вимикач у положення «ON»
	Неякісні кабелі підключення	При використанні подовжувача замініть його
	Несправність підключеного електричного пристрою	Спробуйте підключити інший пристрій
Генератор працює, але не підтримує підключені електричні пристрої	Перевантаження генератора	Спробуйте підключити меншу кількість пристроїв
	Коротке замикання на одному з підключених пристроїв	Спробуйте відключити несправний пристрій
	Повітряний фільтр забруднений	** Виконайте чистку повітряного фільтра
	Недостатні оберти двигуна	Зверніться до авторизованого сервісного центру.

****Роботи, які можуть виконуватися користувачем самостійно, за наявності необхідних знань, умінь і навичок. Проте слід пам'ятати, що при цьому є ризик втрати права на гарантійне обслуговування.**

Якщо у Вас виникли складності з усуненням або діагностикою несправностей зверніться в сервісний центр Dnipro-M

10. ЗБЕРІГАННЯ

- Приміщення для зберігання генератора повинно бути сухим і не запиленим.
- Генератор слід зберігати у недоступному для дітей місці.
- Можливі несправності на пристрої слід усувати перед встановленням генератору на зберігання, щоб він завжди був у стані готовності до експлуатації.

При тривалому зберіганні генератора необхідно виконати наступні дії:

- Всі зовнішні частини генератора, треба ретельно очистити.
- Відкрутіть гвинт поплавкової камери карбюратора та злийте залишки палива.
- Відкрутіть гвинт зливання мастила та злийте його в ємність.

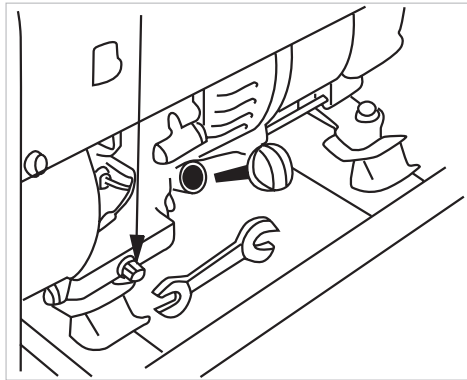
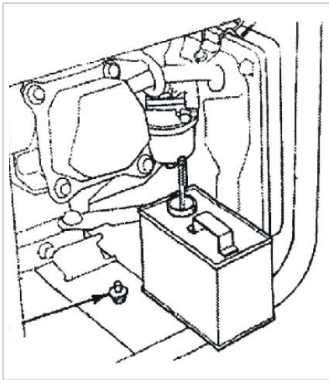

- Викрутіть свічку запалювання.
- Залийте чайну ложку (5-10 мл) моторного мастила в циліндр.
- Потягніть декілька разів за шнур стартера, щоб мастило розподілилось по стінках циліндра.
- Вкрутіть свічку запалювання.
- Потягніть рукоятку стартера до появи опору, при цьому поршень займе положення верхньої точки такту стискання. І впускні, і випускні клапани будуть закритими. Зберігання електрогенератора в такому вигляді вбереже його від внутрішньої корозії двигуна.
- Плавно відпустіть рукоятку стартера.

! Бензин окислюється, і псується під час зберігання. Старе паливо є причиною поганого запуску, і залишає смолисті відкладення, які забруднюють паливну систему і можуть бути причиною виходу двигуна з ладу. Гарантія не поширюється на пошкодження паливної системи або двигуна, викликані зневажливою підготовкою до зберігання.

Транспортування

При транспортуванні генератора переведіть вимикач двигуна (Ключ запуску для моделей з електричним стартером) в положення OFF (Вимк.). Закрийте паливний кран. Зафіксуйте генератор на рівній поверхні, виключивши можливість зсуву або перекидання. Перед транспортуванням дайте двигуну повністю охолонути. Не нахилийте генератор в сторону повітряного фільтра більш ніж на 20°.

11. УТИЛІЗАЦІЯ

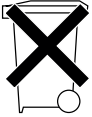

- Генератор, інструкцію з експлуатації та всі комплектуючі деталі слід зберігати протягом усього терміну експлуатації. Повинен бути забезпечений вільний доступ до всіх деталей і всієї необхідної інформації для всіх користувачів пристрою.
- Цей пристрій та комплектуючі вузли виготовлені з безпечних, для навколишнього середовища та здоров'я людини, матеріалів і речовин.
- Утім, для запобігання негативного впливу на навколишнє середовище, після завершення використання пристрою або терміну його служби чи у разі непридатності для подальшої експлуатації, пристрій підлягає задачі до приймальних пунктів з переробки металобрухту і пластмас.
- Утилізація пристрою та комплектуючих вузлів полягає в його повному розбиранні та подальшому сортуванні за видами матеріалів і речовин, з подальшим переплавлянням чи використанням для вторинної переробки.
- Після закінчення терміну служби пристрій повинен бути утилізований відповідно до норм, правил і способів, діючих у місці утилізації побутових приладів.
- Утилізація пристрою не повинна наносити шкоду навколишньому середовищу.
- Технічні рідини (паливо, мастило) необхідно утилізувати окремо, відповідно до норм утилізації відпрацьованих нафтопродуктів, діючих у місці утилізації.
- Не виливайте відпрацьоване мастило до каналізації чи на землю. Воно повинно зливатися в спеціальні ємності та відправлятися до пунктів збору і переробки відпрацьованих мастил.

ДЛЯ НОТАТОК

A large grid of small dots for taking notes, covering most of the page.

ДЛЯ НОТАТОК



ДЛЯ НОТАТОК

A large grid of small dots for taking notes, covering most of the page.

