

RE 100.0 PLUS CONTROL **STIHL**



2 - 25 Інструкція з експлуатації
26 - 49 οδηγίες χρήσης
49 - 71 Упутstvo za upotrebu



Зміст

1	Вступ.....	2
2	Інформація до інструкції з експлуатації... 2	
3	Огляд.....	3
4	Вказівки щодо безпеки.....	4
5	Приведення мийки високого тиску у готовність до роботи.....	12
6	Збірка мийки високого тиску.....	12
7	Під'єднання до джерела води.....	14
8	Мийку високого тиску під'єднати до електромережі.....	16
9	Вмикання та вимикання мийки високого тиску.....	16
10	Робота із використанням мийки високого тиску.....	17
11	Після закінчення роботи.....	18
12	Транспортування.....	19
13	Зберігання.....	20
14	Чистка.....	20
15	Технічне обслуговування.....	21
16	Ремонт.....	21
17	Усунення неполадок.....	21
18	Технічні дані.....	23
19	Комплектуючі та приладдя.....	24
20	Утилізація.....	24
21	Сертифікат відповідності нормам ЄС....	24
22	Адреси.....	25

1 Вступ

Любі клієнти та клієнтки!

Ми раді, що Ви обрали компанію STIHL. Ми розробляємо то виробляємо нашу продукцію з найвищою якістю та у відповідності з потребами наших клієнтів. Так виникають товари, що мають високу надійність також при екстремальному навантаженні.

Компанія STIHL також гарантує найвищу якість сервісного обслуговування. Наші спеціалізовані дилери забезпечують компетентну консультацію та інструктаж, а також повне технічне обслуговування.

Компанія STIHL вважає своїм обов'язком дбайливо та відповідально використовувати природні ресурси. Це керівництво з використання допоможе вам надійно та без забруднення навколишнього середовища використовувати ваш продукт STIHL впродовж його тривалого строку життя.

Ми вдячні Вам за Вашу довіру та бажаємо Вам задоволення від придбаного Вами продукту STIHL.



Dr. Nikolas Stihl

ВАЖЛИВО! ПЕРЕД ВИКОРИСТАННЯМ ПРОЧИТАТИ ТА ЗБЕРЕГТИ.

2 Інформація до інструкції з експлуатації**2.1 Документи, що мають силу**

Діють місцеві правила з техніки безпеки.

► Додатково до даної інструкції з експлуатації слід прочитати, розібрати та зберегти наступні документи:

- Інструкція з експлуатації та упаковка приладдя, що використовується
- Інструкція з експлуатації та упаковка миючих засобів, що використовується

2.2 Позначення попереджувальних індикацій у тексті**! НЕБЕЗПЕКА**

- Індикація вказує на небезпеку, яка може призвести до отримання тяжких травм або смерті.
 - Перелічені заходи можуть усунути можливість отримання тяжких травм або смерті.

! ПОПЕРЕДЖЕННЯ

- Індикація вказує на небезпеку, яка може призвести до отримання тяжких травм або смерті.
 - Перелічені заходи можуть усунути можливість отримання тяжких травм або смерті.

ВКАЗІВКА

- Індикація вказує на небезпеку, яка може призвести до матеріальних збитків.
 - Перелічені заходи можуть усунути можливість матеріальних збитків.

2.3 Символи у тексті

 Цей символ вказує на розділ у даній інструкції з експлуатації.

3 Огляд

3.1 Мийка високого тиску

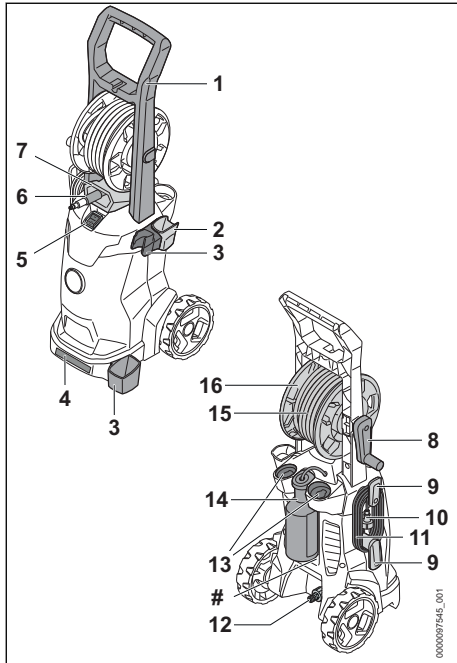

1 Ручка

Ручка призначена для перенесення та переміщення мийки високого тиску.

2 Тримач

Цей тримач призначений для пістолета-розпилювача.

3 Тримач

Цей тримач призначений для пристрою для розпилення.

4 Ручка для транспортування

Ручка для транспортування призначена для перенесення мийки високого тиску.

5 Перекидний вимикач

Перекидний вимикач призначений для ввімкнення та вимкнення мийки високого тиску.

6 Патрубок

Цей патрубок призначено для приєднання шланга для води.

7 Напрямний отвір

Напрямний отвір спрямовує високонапірний шланг спереду на барабан для шланга.

8 Вороток

Вороток призначено для обертання барабану для шланга.

9 Тримач

Тримач призначено для розміщення й зберігання з'єднувального проводу.

10 Штепсельна вилка

Штепсельна вилка з'єднує з'єднувальний провід з розеткою.

11 З'єднувальний провід

З'єднувальний провід з'єднує мийку високого тиску зі штепсельною вилкою.

12 Патрубок

Цей патрубок призначено для приєднання шланга для води.

13 Відсіки

Відсіки призначені для зберігання насадок із комплекту постачання.

14 Бак для мийних засобів

Бак для мийних засобів призначений для очищення предметів засобами для очищення.

15 Висконапірний шланг

Висконапірний шланг направляє воду з насоса високого тиску до пістолета-розпилювача.

16 Барабан для шланга

Барабан призначено для намотування високонапірного шланга.

Фірмова табличка з номером машини

3.2 Система розбризування

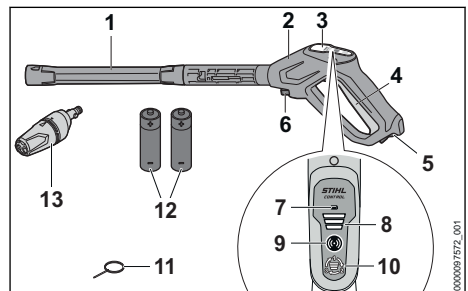

1 Струменева трубка

Струменева трубка з'єднує пістолет-розпилювач із наадкою.

2 Пістолет-розпилювач

Пістолет-розпилювач призначений для тримання пристрою для розпилення та керування ним.

3 Панель управління

Панель керування використовується для відображення й встановлення робочого тиску.

4 Важіль

Важіль відкриває та закриває клапан пістолета-розпилювача. Важіль викликає та зупиняє струмінь води.

5 Фіксувальний важіль

Фіксувальний важіль відпускає важіль.

6 Стопорний важіль

Сторонній важіль тримає патрубок у пістолеті-розпилювачі.

7 СВІТЛОДІОД «ІНДИКАТОР БАТАРЕЇ»

Світлодіод вказує на рівень зарядки батареї.

8 СВІТЛОДІОДИ «СТУПЕНІ ПОТУЖНОСТІ»

Світлодіоди відображають встановлений ступінь потужності робочого тиску.

9 Кнопка активації

Кнопка активації вмикає панель керування й відображає стан за допомогою світлодіода.

10 Натискна кнопка

Кнопка призначена для встановлення робочого тиску.

11 Голка для чищення

Голка для чищення призначена для очищення насадок.

12 Батареї AAA (розмір IEC LR03)

Батареї AAA живлять пістолет-розпилювач енергією.

13 Насадка 3-в-1

Насадка 3-в-1 складається з пласкоструменевої, роторної та розпилювальної насадки, до яких можна додати мийний засіб.

3.3 Символи

Символи можуть розміщуватися на самій мийці високого тиску, розпилювачі, насадці 3-в-1 або баку для мийного засобу й означають таке:

 Це положення насадки 3-в-1 відповідає пласкоструменевій насадці.

 Це положення насадки 3-в-1 відповідає роторній насадці.

 У цьому положенні на насадку 3-в-1 подається слабкий струмінь води й можна додавати мийний засіб.



Встановлюйте насадку 3-в-1, лише коли важіль пістолета-розпилювача не натиснутий.



Фіксувальний важіль у цьому положенні розблоковує важіль.



Фіксувальний важіль у цьому положенні заблоковує важіль.



Бак для мийного засобу перед транспортуванням спорожнити та зафіксувати таким чином, щоб він не міг перевернутися й рухатися.



Не утилізувати продукт разом із домашнім сміттям.



L_{WA} Гарантований рівень потужності звуку згідно з Директивою 2000/14/EG у дБ(A) з метою зробити шумові забруднення продуктами порівнюваними.



Ці символи позначають оригінальні комплектуючі STIHL та оригінальне приладдя STIHL.

4 Вказівки щодо безпеки**4.1 Попереджувальні символи**

Попереджувальні символи на мийці високого тиску означають:



Дотримуйтеся правил техніки безпеки та вживайте відповідні заходи.



Слід прочитати, розібратися та зберегти інструкцію з експлуатації.



Носіть захисні окуляри.



- Не направляйте струмінь води на людей та тварин.
- Не направляйте струмінь води на електричні прилади, електричні з'єднання, розетки та кабелі, що знаходяться під напругою.
- Не направляйте струмінь води на електричні прилади та мийку високого тиску.



Якщо сполучний провід або подовжувальний провід пошкоджено: штепсельну вилку вийняти із штепсельної розетки.



Мийку високого тиску не під'єднуйте безпосередньо до мережі постачання питної води.



Вимикайте мийку високого тиску під час перерв у роботі, транспортування, зберігання, технічного обслуговування або ремонту.



Не використовуйте, не транспортуйте та не зберігайте мийку високого тиску за температур нижче 0 °C.

4.2 Використання згідно із призначенням

Мийка високого тиску STIHL RE 100.0 PLUS CONTROL призначена для очищення автомобілів, причепів, терас, доріг, фасадів тощо.

Мийка високого тиску не придатна для промислового використання.

Мийку високого тиску заборонено використовувати під час дощу.

▲ ПОПЕРЕДЖЕННЯ

- Використання мийки високого тиску не за призначенням може призвести до травмування або смерті людей, а також до матеріальних збитків.
 - ▶ Використовуйте мийку високого тиску, як описано в цій інструкції з експлуатації.

Мийка високого тиску STIHL RE 100.0 PLUS CONTROL не призначена для такого використання:

- Очищення азбоцементу та інших подібних поверхонь
- Очищення пофарбованих фарбою поверхонь, що вміщують свинець або поверхонь, що мають лакове покриття
- Очищення поверхонь, що мають контакт із харчовими продуктами
- Очищення самої мийки високого тиску

4.3 Вимоги до користувача

▲ ПОПЕРЕДЖЕННЯ

- Користувачі без інструктажу не можуть розпізнати або оцінити небезпеки, пов'язані з мийкою високого тиску. Користувач або інші люди можуть бути тяжко поранені або вбиті.

- ▶ Прочитати, розібрати та зберегти інструкцію з експлуатації.



- ▶ Якщо мийка високого тиску передається у користування іншим людям: передавайте також інструкцію з використання.

- ▶ Переконайтесь, що користувач виконує наступні вимоги:

- Користувач не втомлений.

- Цю машину не дозволяється використовувати людям (включаючи дітей) з фізичними, сенсорними або розумовими недоліками або недостатнім досвідом і знаннями.

- Користувач може розпізнати або оцінити небезпеку, пов'язану з мийкою високого тиску.

- Користувач повнолітній або проходить навчання відповідно до національних вимог під наглядом інструктора.

- Перш ніж користувач працюватиме з мийкою високого тиску вперше, він повинен отримати інструктаж спеціалізованого дилера STIHL або компетентної людини.

- Користувач не знаходиться під дією алкоголю, медикаментів або наркотиків.

- ▶ У разі будь-яких запитань: Звернутись до спеціалізованого дилера STIHL.

4.4 Одяг та спорядження

▲ ПОПЕРЕДЖЕННЯ

- Під час роботи на високій швидкості можуть підкидатись предмети. Користувач може бути травмований.



- ▶ Слід носити захисні окуляри, які щільно прилягають. Відповідні захисні окуляри перевірені згідно норми EN 166 а також згідно національним нормам та продаються із відповідною позначкою.

- ▶ Носити щільно прилягаючий верхній одяг із довгими рукавами та довгі штани.
- Під час роботи можуть утворюватись аерозолі. Аерозолі, що вдихаються, можуть зашкодити здоров'ю та викликати алергічні реакції.
 - ▶ Слід провести оцінку ризиків у залежності від поверхні, що підлягає чистенню, та її оточення.
 - ▶ Якщо оцінка ризиків дає інформацію, що утворюються аерозолі: слід носити маску для захисту дихання із захистом класу FFP2 або порівнюваним класом захисту.
- Якщо користувач носить не відповідне взуття, він може послизнутись. Користувач може бути травмований.
 - ▶ Носити цупке, закрите взуття із не ковзною підшвою.

4.5 Робоча область та оточення

▲ ПОПЕРЕДЖЕННЯ

- Особи, що не приймають участь у роботі, діти та тварини можуть не розпізнати та не оцінити небезпеки від мийки високого тиску та предметів, що підкидаються. Особи, що не приймають участь у роботі, діти та тварини можуть отримати тяжкі травми, також можливі матеріальні збитки.
 - ▶ Осіб, що не приймають участь у роботі, дітей та тварин тримати на відстані від робочої зони.
 - ▶ Не залишати мийку високого тиску без догляду.
 - ▶ Прийняти необхідні заходи для виключення можливості гри дітей з мийкою високого тиску.
- Якщо роботи виконуються під дощем або у вологому середовищі, це може призвести до удару струмом. Користувач може бути тяжко травмований або вбитий, а також може бути пошкоджена мийка високого тиску.
 - ▶ Не працювати у дощ.
 - ▶ Встановити мийку високого тиску так, щоб вона не була мокрою від краплин води, що падають згори.

- ▶ Встановлювати мийку високого тиску за межами вологої робочою зоною.
- Електричні компоненти мийки високого тиску можуть викликати іскри. Іскри у легко займистому та вибухонебезпечному середовищі можуть викликати пожежу або вибух. Можуть бути поранені або вбиті люди, а також можливі матеріальні збитки.
 - ▶ Не експлуатувати у легкозаймистому або вибухонебезпечному середовищі.

4.6 Безпечний стан

- Мийка високого тиску знаходиться в безпечному стані, коли виконано такі умови:
- Мийку високого тиску не пошкоджено.
 - Високонапірний шланг, ручка та пристрій для розпилення не пошкоджено.
 - Пристрій для розпилення встановлено правильно.
 - З'єднувальний кабель, подовжувальний кабель і їхні штепсельні вилки непошкоджені.
 - Мийка високого тиску чиста та суха.
 - Пристрій для розпилення чистий.
 - Елементи керування працюють та не змінені.
 - На цій мийці високого тиску встановлено оригінальне приладдя STIHL.
 - Приладдя правильно встановлено.

▲ ПОПЕРЕДЖЕННЯ

- Якщо пристрій перебуває в небезпечному стані, компоненти не функціонуватимуть належним чином, а захисні пристрої не спрацюватимуть. Можливі тяжкі травми або смерть людей.
 - ▶ Дозволяється працювати лише з непошкодженою мийкою високого тиску.
 - ▶ Дозволяється працювати лише з непошкодженими високонапірним шлангом, муфтами та пристроєм для розпилення.
 - ▶ Монтувати пристрій для розпилення, як це описано в цій інструкції з експлуатації.
 - ▶ Дозволяється працювати лише з непошкодженим з'єднувальним кабелем, подовжувальним кабелем і непошкодженою штепсельною вилкою.
 - ▶ Якщо мийка високого тиску забруднена або волога: очистьте мийку високого тиску та почекайте, поки вона висохне.
 - ▶ У разі забруднення пристрою для розпилення: очистьте пристрій для розпилення.
 - ▶ Не вносьте зміни в конструкцію мийки високого тиску.

- ▶ Якщо елементи керування не працюють: не використовуйте мийку високого тиску.
- ▶ Ніколи не перемикайте клеми батареї дротом або іншими металевими предметами.
- ▶ Приєднайте батареї відповідно до полярності (+/-).
- ▶ Для цієї мийки високого тиску слід використовувати лише оригінальне приладдя STIHL.
- ▶ Встановлювати приладдя так, як описано в цій інструкції або в інструкції з експлуатації приладдя.
- ▶ Не встромляйте сторонні предмети в отвори мийки високого тиску.
- ▶ Замінити зношені та непридатні для читання таблички з вказівками.
- ▶ У разі будь-яких запитань звертатися до спеціалізованого дилера STIHL.

4.7 Робота

▲ ПОПЕРЕДЖЕННЯ

- У певних ситуаціях користувач більше не може працювати зосереджено. Користувач може спіткнутися, впасти та отримати важкі травми.
 - ▶ Працювати спокійно та розважливо.
 - ▶ Якщо погане освітлення та погана видимість: не працюйте з мийкою високого тиску.
 - ▶ Мийку високого тиску має експлуатувати одна особа.
 - ▶ Звертати увагу на перешкоди.
 - ▶ Працюйте, стоячи на землі та тримаючи рівновагу. Якщо необхідно працювати на висоті: використовувати підйомну робочу платформу або надійне риштування.
 - ▶ Якщо виникають ознаки втоми: зробити паузу в роботі.
- Якщо мийка високого тиску під час роботи змінює поведінку або працює незвичним чином, значить мийка високого тиску може знаходитись не в безпечному для роботи стані. Можливе тяжке травмування людей та виникнення матеріальних збитків.
 - ▶ Після закінчення роботи витягніть штепсельну вилку з розетки та зверніться до спеціалізованого дилера STIHL.
 - ▶ Мийку високого тиску слід експлуатувати в положенні стоячи.
 - ▶ Мийку високого тиску не потрібно накривати, щоб забезпечити достатній обмін охолоджувального повітря.

- Коли важіль пістолета-розпилювача відпускається, насос високого тиску автоматично вимикається та вода із насадки більше не тече. Мийка високого тиску знаходиться в режимі очікування, але залишається увімкненою. Коли важіль пістолета-розпилювача натиснуто, насос високого тиску автоматично вмикається та з насадки тече вода. Можливе тяжке травмування людей та виникнення матеріальних збитків.
 - ▶ Коли роботи не виконуються: важіль пістолета-розпилювача слід заблокувати.



- ▶ Мийку високого тиску слід вимкнути.

- ▶ Вийміть вилку мийки високого тиску з розетки.
- За температури нижче 0 °C вода може замерзнути на поверхні, що підлягає чищенню, та в компонентах мийки високого тиску. Користувач може послизнутися, впасти та отримати тяжкі травми. Можливі матеріальні збитки.
 - ▶ Мийку високого тиску не слід експлуатувати за температури нижче 0°C.
- Якщо потягнути за високонапірний шланг, шланг для води або з'єднувальний кабель, мийка високого тиску може рухатись та перекинутись. Можливі матеріальні збитки.
 - ▶ Не тягніть за високонапірний шланг, за шланг для води або з'єднувальний провід.
- Якщо мийка високого тиску стоїть на поверхні під нахилом, нерівній або не закріпленій поверхні, вона може рухатись та перекинутись. Можливі матеріальні збитки.
 - ▶ Мийку високого тиску слід ставити на горизонтальну, рівну та закріплену поверхню.
- Якщо роботи виконуються на висоті, мийка високого тиску або розпилювач може впасти. Можливе тяжке травмування людей та виникнення матеріальних збитків.
 - ▶ Використовуйте робочу платформу або надійне риштування.
 - ▶ Мийку високого тиску не слід ставити на підйомальний робочий майданчик або підмости.
 - ▶ Якщо радіус дії високонапірного шланга не достатній: високонапірний шланг слід подовжити за допомогою подовжувача високонапірного шланга.
 - ▶ Розпилювач слід зафіксувати від падіння.
- Потік води може розчинити на поверхні азбестове волокно. Азбестове волокно під час висихання може потрапляти в повітря

та дихальні шляхи. Азбестове волокно, що потрапляє в дихальні шляхи, може зашкодити здоров'ю.

- ▶ Не чистьте поверхні із вмістом азбесту.
- Потік води може розчинити мастило від транспортних засобів або інших машин. Вода із вмістом мастила, може потрапити у водойми або в каналізацію. Навколишнє середовище забруднюється.
 - ▶ Транспортні засоби або машини слід мити лише в місцях з очищувачем мастила в зливні води.
- Потік води разом із фарбою, що містить свинець може утворювати аерозолі та воду із вмістом свинцю. Аерозолі та вода із вмістом свинцю можуть потрапити у ґрунт, водойми або каналізацію. Аерозолі, що вдихаються, можуть зашкодити здоров'ю та викликати алергічні реакції. Навколишнє середовище забруднюється.
 - ▶ Не чистьте пофарбовані або покриті лаком поверхні, що містять свинець.
- Потік води може пошкодити чутливі поверхні. Можливі матеріальні збитки.
 - ▶ Не чистьте чутливі поверхні із використанням роторної насадки.
 - ▶ Чутливі поверхні із гуми, тканини, дерева та подібних матеріалів слід чистити із зниженим робочим тиском та на більшій відстані.
- Якщо під час роботи роторна насадка занурюється в забруднену воду, а потім експлуатується, роторну насадку може бути пошкоджено.
 - ▶ Не експлуатуйте роторну насадку в забрудненій воді.
 - ▶ Для очищення резервуара: спорожніть резервуар і забезпечте витік води під час чищення.
- Всмоктані легкозаймисті або вибухові рідини можуть спричинити пожежі або вибухи. Це може призвести до травмування чи смерті людей, а також до матеріальних збитків.
 - ▶ Не всмоктуйте й не розпилуйте легкозаймисті або вибухові рідини.
- Всмоктані рідини, що викликають подразнення шкіри чи роз'їдають її, або отруйні рідини можуть зашкодити здоров'ю та пошкодити деталі мийки високого тиску. Це може призвести до травмування чи смерті людей, а також до матеріальних збитків.
 - ▶ Не всмоктуйте й не розпилуйте рідини, що викликають подразнення, роз'їдають, або отруйні рідини.

- Потужний струмінь води може травмувати людей чи тварин і призвести до матеріальних збитків.



- ▶ Не направляйте струмінь води на людей та тварин.

- ▶ Не спрямовуйте струмінь води на місця, що погано проглядаються.
- ▶ Не чистьте на собі одяг.
- ▶ Не чистьте одягнене взуття.
- Контакт електричних пристроїв, електричних з'єднань, штепсельних розеток та електропровідних кабелів із водою може призвести до удару електричним струмом. Це може призвести до травмування чи смерті людей, а також до матеріальних збитків.



- ▶ Не направляйте струмінь води на електричні прилади, електричні з'єднання, розетки та кабелі, що знаходяться під напругою.
- ▶ Не спрямовуйте струмінь води на з'єднувальний або подовжувальний провід.
- Контакт електроприладів або мийки високого тиску з водою може призвести до удару електричним струмом. Це може призвести до травмування чи смерті користувача, а також до матеріальних збитків.



- ▶ Не направляйте струмінь води на електричні прилади та мийку високого тиску.
- ▶ Електроприлади та мийку високого тиску слід тримати на відстані від поверхні, яка підлягає чищенню.
- У разі неправильного прокладання високонапірний шланг може пошкодитись. У разі пошкодження струмінь води під високим тиском може неконтрольовано розбризкуватись. Можливе тяжке травмування людей та виникнення матеріальних збитків.
 - ▶ Потік води не слід спрямовувати на мийку високого тиску.
 - ▶ Висконапірний шланг потрібно укласти таким чином, щоб він не затискався та не заплутувався.
 - ▶ Висконапірний шланг слід укласти таким чином, щоб він не пошкодився, не перегинався та не затискався, або не перетирався.
 - ▶ Висконапірний шланг потрібно захищати від впливу спеки, потрапляння мастила та хімікатів.

- Неправильно укладений шланг для води може бути пошкоджено, а також можливе спотикання об нього. Люди можуть травмуватися, а шланг для води може бути пошкоджено.
 - ▶ Не спрямовуйте потік води на шланг для води.
 - ▶ Шланг для води слід укласти та позначити, щоб люди не спотикалися об нього.
 - ▶ Шланг для води слід укласти таким чином, щоб він не затискався та не заплутувався.
 - ▶ Шланг для води слід укласти таким чином, щоб він не пошкодився, не перегинався та не затискався, або не перетинався.
 - ▶ Шланг для води слід захищати від впливу спеки, потрапляння мастила та хімікалій.
- Сильний потік води спричиняє реактивні сили. Внаслідок сил реакції, які виникають, користувач може втратити контроль над напрямком розпилення. Користувач може важко поранитися, а також можливі матеріальні збитки.
 - ▶ Тримайте пістолет-розпилювач двома руками.
 - ▶ Працюйте таким чином, як це описано в цій інструкції з експлуатації.

4.8 Мийні засоби

▲ ПОПЕРЕДЖЕННЯ

- У разі контакту засобу для очищення з шкірою або очима можливо подразнення шкіри або очей.
 - ▶ Дотримуватись інструкції з використання засобів для очищення.
 - ▶ Запобігайте контакту із засобами для очищення.
 - ▶ У разі контакту з шкірою: промити відповідні місця шкіри великою кількістю води з милом.
 - ▶ У разі контакту з очима: промивайте очі не менше 15 хвилин водою та зверніться до лікаря.
- Неправильно підібрані засоби для чищення можуть пошкодити мийку високого тиску або поверхню об'єкта, що чиститься та зашкодити навколишньому середовищу.
 - ▶ Компанія STIHL рекомендує використовувати оригінальні мийні засоби STIHL.
 - ▶ Дотримуйтеся інструкції з використання засобів для очищення.
 - ▶ У разі будь-яких запитань звертайтеся до спеціалізованого дилера STIHL.

4.9 Під'єднання подачі води

▲ ПОПЕРЕДЖЕННЯ

- Якщо опустити важіль пістолета-розпилювача, у шланга для води виникає зворотній удар. Через зворотній удар забруднена вода може повернутися назад у водопровідну систему. Питну воду може бути забруднено.



- ▶ Мийку високого тиску не під'єднуйте безпосередньо до мережі постачання питної води.
- ▶ Дотримуйтеся правил водопровідної компанії. За необхідності, під час підключення до водопровідної системи використовуйте відповідний розподільний пристрій (наприклад, запобіжник зворотного потоку).
- Забруднена вода або вода з вмістом піску може пошкодити компоненти мийки високого тиску.
 - ▶ Використовуйте чисту воду.
 - ▶ Якщо використовується забруднена або вода із вмістом піску: мийку високого тиску слід використовувати разом із фільтром для води.
- Якщо до мийки високого тиску подається замало води, компоненти мийки високого тиску може бути пошкоджено.
 - ▶ Відкрийте повністю кран подачі води.
 - ▶ Переконайтеся, що до мийки високого тиску подається достатня кількість води,  18.

4.10 Під'єднання до електромережі

Контакт із електропровідними комплектуючими може виникнути у наслідок наступних причин:

- Сполучний або подовжувальний провід пошкоджений.
- Штепсельна вилка сполучного проводу або подовжувальний провід пошкоджений.
- Штепсельна розетка не інстальована.

▲ НЕБЕЗПЕКА

- Контакт із електропровідними комплектуючими може призвести до удару струмом. Користувач може бути травмований або вбитий.
 - ▶ Переконайтесь, що сполучний провід, подовжувальний провід та їх штепсельна вилка не пошкоджені.



Якщо сполучний провід або подовжувальний провід несправний або пошкоджений:

- ▶ не торкатись місця пошкодження.
 - ▶ Штепсельну вилку вийняти із штепсельної розетки.
- ▶ Не торкатись мокрими руками сполучного проводу, подовжувального проводу та їх вилок.
 - ▶ Вставити сполучний провід або подовжувальний провід з розетки з захисним контактом, змонтовану належним чином.
 - ▶ Приєднання до мережі повинен виконати кваліфікований електрик з виконанням діючих вимог (у Німеччині - IEC 60364-1). Рекомендується приєднати цю машину до електричної мережі через автомати захисного вимикання, який перериває електропостачання при перевищенні струму втрати на землю 30 мА впродовж 30 мс, або через виміривач опору заземлення.
 - Пошкоджений або не відповідний подовжувальний провід може призвести до удару струмом. Люди можуть бути тяжко поранені або вбиті.
 - ▶ Використовувати подовжувальний провід із необхідним поперечним перетином проводів, 18.2.
 - ▶ Використовувати подовжувальний провід, що має захист від бризок води та дозволений для приданій для зовнішнього використання.
 - ▶ Використовувати подовжувальний провід, що має такі ж властивості, як подовжувальний провід мийки високого тиску. 18.2.
 - ▶ Рекомендується використовувати для цього кабельний барабан, який має висоту розетки не менше 60 мм над землею.

▲ ПОПЕРЕДЖЕННЯ

- Під час роботи правильна напруга мережі або неправильна частота мережі може призвести до перевантаження мийки високого тиску. Мийка високого тиску може бути пошкоджена.
 - ▶ Переконайтесь, що напруга мережі та частота електричної мережі збігається із даними на фірмовій табличці мийки високого тиску.
- Якщо декілька електричних пристроїв підключено до однієї штепсельної розетки подовжувача, то під час роботи можуть бути перевантажені електричні деталі.

Електричні деталі можуть нагрітись та викликати пожежу. Можуть бути поранені або вбиті люди, а також можливі матеріальні збитки.

- ▶ Мийку високого тиску підключати до штепсельної розетки поодиноці.
- ▶ Мийку високого тиску не підключати до блоку розеток.
- Неправильно прокладений сполучний або подовжувальний провід може бути пошкоджений, а люди можуть об нього спіткнутись. Люди можуть бути травмовані, а сполучний або подовжувальний провід може бути пошкоджений.
 - ▶ Сполучний та подовжувальний провід укладати таким чином, щоб був виключений їх контакт з струмом води.
 - ▶ Прокладати та позначати сполучний та подовжувальний провід так, щоб люди не спіткнулись.
 - ▶ Прокладати сполучний та подовжувальний провід так, щоб вони не були натягнуті або скручені.
 - ▶ Прокладати сполучний та подовжувальний провід так, щоб вони не були пошкоджені, зігнуті, роздавлені або перетерті.
 - ▶ Захищайте сполучний та подовжувальний провід від спеки, нагрівання та хімікатів.
 - ▶ Сполучний та подовжувальний провід укладати на суху підставку.
- Під час роботи подовжувальний провід нагрівається. Якщо тепло не може виводитись, це може призвести до пожежі.
 - ▶ При використанні кабельного барабану: Повністю розмотати кабельний барабан.

4.11 Транспортування

▲ ПОПЕРЕДЖЕННЯ

- Під час транспортування мийка високого тиску може перевертатись та рухатися. Можливе травмування людей та виникнення матеріальних збитків.

▶ Зафіксуйте важіль пістолета-розпилювача.



▶ Мийку високого тиску слід вимкнути.

▶ Вийміть вилку мийки високого тиску з розетки.



▶ Бак для мийних засобів зафіксуйте таким чином, щоб він не міг перевернутися та рухатися.

- ▶ Мийку високого тиску зафіксуйте стяжними ремнями або сіткою таким чином, щоб вона не могла перевернутися та рухатися.
- При температурі нижче 0 °C вода може замерзнути в комплектуючих мийки високого тиску. Мийка високого тиску може бути пошкоджена.
 - ▶ Спорожнювати високонапірний шланг та пристрій для розпилення.



- ▶ Якщо мийка високого тиску не може транспортуватися із захистом від морозу: мийку високого тиску захистіть засобом для захисту від морозу на основі гліколю.

4.12 Зберігання

▲ ПОПЕРЕДЖЕННЯ

- Діти можуть не розпізнати та не оцінити небезпеку від мийки високого тиску. Діти можуть бути тяжко травмовані
 - ▶ Зафіксувати важіль пістолета-розпилювача.



- ▶ Вимкніть мийку високого тиску.

- ▶ Штепсельну вилку мийки високого тиску вийняти із штепсельної розетки.
- ▶ Мийку високого тиску зберігати поза зоною досяжності дітей
- Електричні контакти мийки високого тиску і металеві деталі під дією вологи можуть роз'їдатися корозією. Мийка високого тиску може бути пошкоджена.
 - ▶ Зберігати мийку високого тиску чистою та сухою.
- Воді при температурі нижче 0 °C може замерзати всередині частин мийки високого тиску. Мийка високого тиску може бути пошкоджена.
 - ▶ Спорожнювати високонапірний шланг та пристрій для розпилення.



- ▶ При неможливості зберігання мийки високого тиску при температурах вище 0 °C: захищати мийку високого тиску антифризом на базі гліколю.

4.13 Очищення, технічне обслуговування та ремонт

▲ ПОПЕРЕДЖЕННЯ

- Якщо під час очищення, технічного обслуговування або ремонту вилку живлення встромлено в розетку, мийка високого тиску

може ненавмисно увімкнутись. Можливе тяжке травмування людей та виникнення матеріальних збитків.

- ▶ Зафіксуйте важіль пістолета-розпилювача.



- ▶ Мийку високого тиску слід вимкнути.

- ▶ Вийміть вилку мийки високого тиску з розетки.
- Агресивні засоби для очищення, мийка струменем води або гострі предмети можуть пошкодити мийку високого тиску. Якщо мийка високого тиску не правильно чиститься, комплектуючі більше не можуть правильно функціонувати та система безпеки не спрацьовує. Існує ризик травмування.
 - ▶ Мийку високого тиску слід чистити таким чином, як це описано в цій інструкції з експлуатації.
- Якщо мийка високого тиску обслуговується або ремонтується не правильно, компоненти більше не можуть правильно функціонувати й система безпеки не спрацьовує. Можливі тяжкі травми або смерть людей.
 - ▶ Мийку високого тиску не можна обслуговувати чи ремонтувати самостійно.
 - ▶ Якщо сполучний кабель несправний або пошкоджений: сполучний кабель віддати у ремонт спеціалізованому дилеру STIHL.
 - ▶ Зверніться до спеціалізованого дилера STIHL, якщо мийка високого тиску потребує технічного обслуговування або ремонту.

4.14 Батарея

▲ ПОПЕРЕДЖЕННЯ

- Батарея не захищена від усіх впливів навколишнього середовища. Якщо на батарею діють певні фактори навколишнього середовища, то вона може зайнятися або вибухнути. Можливе тяжке травмування людей та виникнення матеріальних збитків.
 - ▶ Захищайте батарею від спеки та вогню.
 - ▶ Не кидайте батарею у вогонь.
 - ▶ Експлуатуйте та зберігайте батарею в діапазоні температур від 0 °C до + 60 °C.
 - ▶ Не занурюйте батарею в рідину.
 - ▶ Не піддавайте батарею дії високого тиску.
 - ▶ Не піддавайте батарею впливу мікрохвиль.









- ▶ Захищайте батарею від впливу хімікалій і солей.
- Із пошкодженої батареї може виходити рідина. Якщо рідина контактує з шкірою або очима, то можливо подразнення шкіри або очей.
 - ▶ Уникати контакту з рідиною.
 - ▶ У разі контакту з шкірою: промити відповідні місця шкіри великою кількістю води з милом.
 - ▶ У разі контакту з очима промийте очі великою кількістю води щонайменше 15 хвилин та зверніться до лікаря.
 - ▶ Не заряджайте батареї, не відкривайте їх, не кидайте у вогонь і не замикайте їх.
- У разі проковтування батареї вона може впродовж 2 годин викликати важкі травми або смерть внаслідок внутрішніх опіків та перфорації стравоходу.
 - ▶ Зберігайте батарею та панель керування в недоступному для дітей та сторонніх осіб місці.
 - ▶ Завжди щільно закривайте кришку панелі керування. Якщо кришку неможливо закрити, витягніть батарею та замініть панель керування в спеціалізованого дилера STIHL.
 - ▶ У разі проковтування батареї не викликайте блювання. Воно може спричинити застрягання батареї у стравоході. негайно зверніться до лікаря.
- Батарея, яка здається повністю розрядженою, може завжди ще мати небезпечний струм короткого замикання або з неї може витікати рідина. Можливе тяжке травмування людей та виникнення матеріальних збитків.
 - ▶ Виконуйте всі законодавчі вимоги утилізації. негайно утилізуйте розряджені батареї. Не розбирати та не кидати у вогонь.

5 Приведення мийки високого тиску у готовність до роботи

5.1 Приведення мийки високого тиску в робочий стан

Перед початком роботи завжди необхідно виконати такі дії:

- ▶ Переконайтесь у тому, що мийка високого тиску, високонапірний шланг, муфта шланга та сполучний провід знаходяться в технічно безпечному стані,  4.6.

- ▶ Очистити мийку високого тиску,  14.1.
- ▶ У разі використання водяного фільтра: Перевірити забруднення водяного фільтра очистити у разі забруднення.  14.4.
- ▶ Встановити мийку високого тиску на твердій і рівній основі так, щоб вона не зсунулась і не впала.
- ▶ Повністю розмотати високонапірний шланг із барабана.  10.2.
- ▶ Встановлення пістолета-розпилювача,  6.3.
- ▶ Установити струменеву трубку,  6.4.
- ▶ При використанні насадки: змонтувати насадку,  6.5.
- ▶ У разі використання засобу для очищення: працювати із засобом для очищення й баком для мийного засобу,  10.6.
- ▶ Приєднати воду,  7.
- ▶ Виконати електричне підключення мийки високого тиску,  8.
- ▶ Якщо ці операції неможливо виконати: не використовувати мийку високого тиску і звернутись до спеціалізованого дилера STIHL.

6 Збірка мийки високого тиску

6.1 Збирання мийки високого тиску

Монтаж ручки з барабаном для шланга

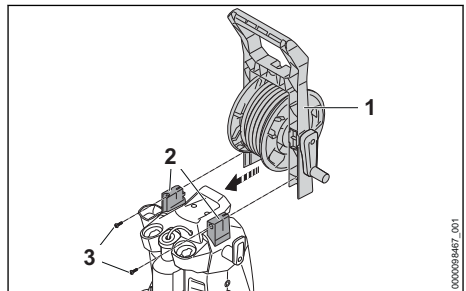

- ▶ Насуньте ручку (1) на тримач (2).
- ▶ Закрутіть гвинти (3) та щільно затягніть їх.

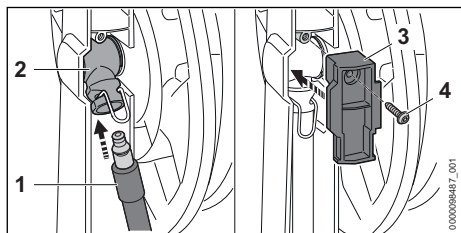
Приєднайте барабан для шланга

- ▶ Вставте патрубок (1) у муфту (2). Патрубок (1) фіксується зі звуком.
- ▶ Покриття (3) зафіксуйте за допомогою гвинта (4).

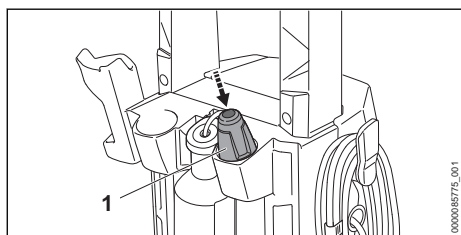
Встановлення насадок

- ▶ Встановіть насадку 3-в-1 (1).

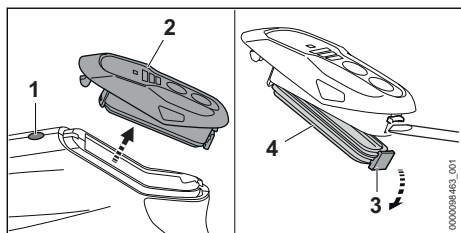
6.2 Установлення батарей

- ▶ Натисніть блокувальну кнопку (1).
- ▶ Зніміть панель керування (2).
- ▶ Відкрийте фіксувальний важіль (3).
- ▶ Зніміть кришку (4).

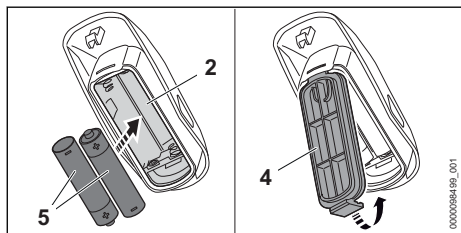

- ▶ Приєднайте батареї (5) відповідно до полярності (+/-) в панелі керування (2).

- ▶ Закрийте кришку (4).
- ▶ Вставте панель керування в розпилювач. Панель керування зафіксується зі звуком.

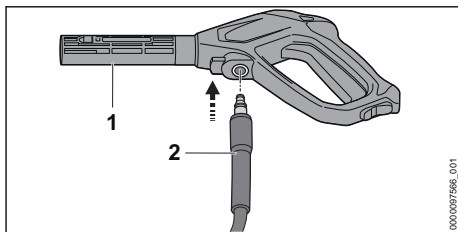
6.3 Монтаж та демонтаж пістолета-розпилювача**6.3.1 Монтаж пістолета-розпилювача**

- ▶ Введіть патрубок (2) у пістолет-розпилювач (1). Патрубок (2) фіксується зі звуком.
- ▶ Якщо патрубок (2) важко вводиться в пістолет-розпилювач (1): ущільнення на патрубку (2) змастіть мастилом для арматури.

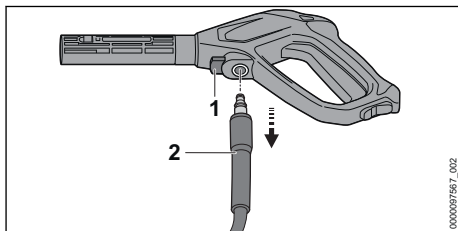
6.3.2 Зняття пістолета-розпилювача

- ▶ Натисніть стопорний важіль (1) і втримуйте його натиснутим.
- ▶ Вийміть патрубок (2).

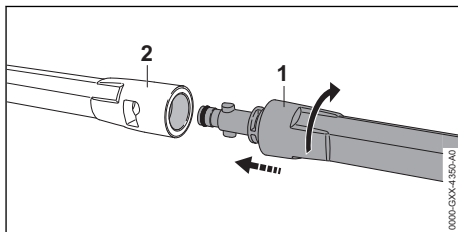
6.4 Монтаж та демонтаж струменевої трубки**6.4.1 Монтаж струменевої трубки**

- ▶ Струменеву трубку (1) ввести у пістолет-розпилювач (2).

- ▶ Струменеву трубку (1) повертати до тих пір, поки вона не зафіксується.
- ▶ Якщо струменева трубка (1) важко вводитьься у пістолет-розпилювач (2): ущільнення на струменевій трубці (1) змастити мастилом для арматури.

6.4.2 Демонтаж струменевої трубки

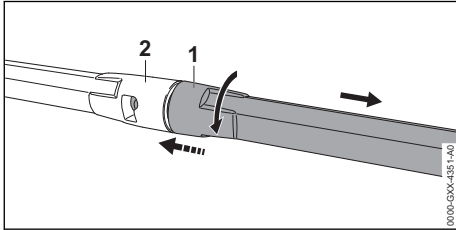

- ▶ Струменеву трубку (1) та пістолет-розпилювач (2) стиснути та повернути до упору.
- ▶ Струменеву трубку (1) та пістолет-розпилювач (2) роз'єднати.

6.5 Монтаж та демонтаж насадки

6.5.1 Монтаж насадки

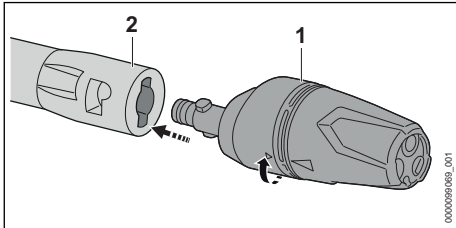

- ▶ Затисніть насадку (1) у струменеву трубку (2).
- ▶ Повертайте насадку (1), доки вона не зафіксується.
- ▶ Якщо насадка (1) важко вводитьься у пістолет-розпилювач (2): ущільнення на насадці (1) слід змастити мастилом для арматури.

6.5.2 Демонтаж насадки

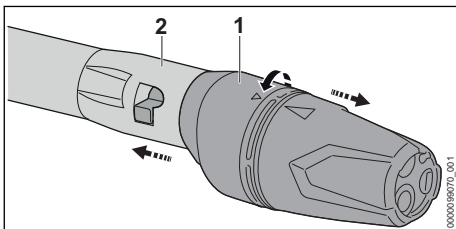

- ▶ Насадку (1) та струменеву трубку (2) слід стиснути та повернути до упору.
- ▶ Насадку (1) та струменеву трубку (2) потрібно роз'єднати.

7 Під'єднання до джерела води

7.1 Приєднання мийки високого тиску до мережі водопостачання

Під'єднання фільтра для води

Якщо мийку високого тиску експлуатують із використанням води, що містить пісок, або води із цистерн, на мийці високого тиску необхідно встановити фільтр для води. Фільтр для води відфільтровує пісок і бруд у воді, і таким чином захищає деталі мийки високого тиску від пошкодження.

Залежно від країни фільтр для води може входити до комплекту мийки високого тиску.

- ▶ Відкрутіть патрубков.

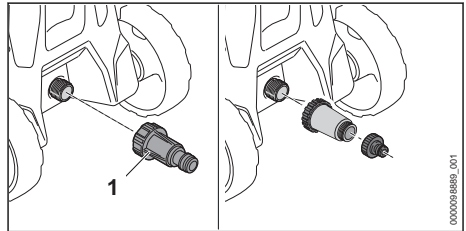

- ▶ Прикрутіть фільтр для води (1) на підключення до водопроводу й вручну щільно затягніть його.

Приєднання шланга для води

Шланг для води має відповідати таким вимогам:

- Шланг для води має діаметр 1/2 дюйма.
- Довжина шланга для води становить 10–25 м.
- ▶ Приєднайте шланг для води до крану водопостачання.
- ▶ Повністю відкрийте кран водопостачання і промийте водою шланг для води. Пісок і бруд вимийються з шланга. З шланга для води вийде повітря.
- ▶ Закрийте кран для води.

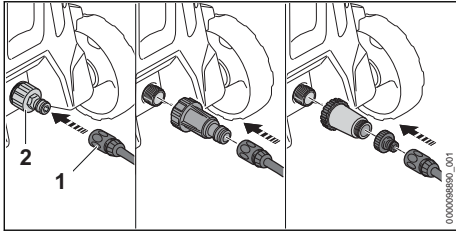

- ▶ Насунути муфту (1) на патрубок (2). Муфта (1) фіксується з клацанням.
- ▶ Повністю відкрийте кран води.
- ▶ Якщо струменева трубка встановлена на пістолет-розпилювач: демонтуйте струменеву трубку.
- ▶ Тримати важіль пістолета-розпилювача натиснутим, доки з пістолета не виходитиме рівномірний струмінь води.
- ▶ Відпустіть важіль пістолета-розпилювача.
- ▶ Зафіксуйте важіль пістолета-розпилювача.
- ▶ Установіть струменеву трубку.
- ▶ Встановіть насадку.

Знімання шланга для води

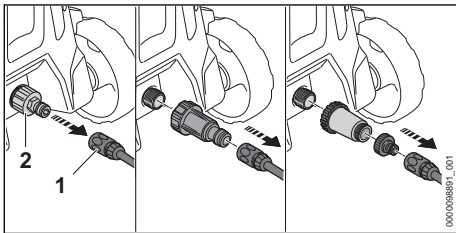

- ▶ Закрийте кран для води.
- ▶ Для відпускання муфти: потягніть кільце (1) або поверніть його та втримуйте.
- ▶ Зніміть муфту з патрубку (2).

7.2 Приєднання мийки високого тиску до іншого джерела води

Мийка високого тиску може всмоктувати воду з дощових бочок, цистерн, а також проточних і стоячих водоймищ.

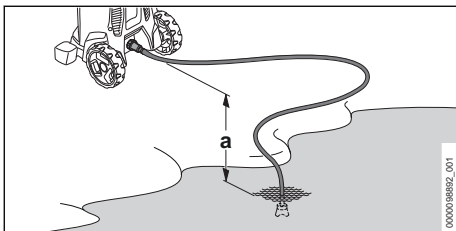

Щоб забезпечити всмоктування води, різниця висот мийки високого тиску та джерела води не має перевищувати висоту всмоктування (а), 18.1.

Необхідно використовувати відповідний комплект для всмоктування STIHL. У комплекті для всмоктування міститься шланг для води із спеціальною муфтою.

Відповідний комплект для всмоктування може входити до комплекту мийки високого тиску (залежно від її марки).

Під'єднання фільтра для води

Якщо мийка високого тиску працює з водою з дощових бочок, що містить пісок, цистерн, а також проточних і стоячих водоймищ, між шлангом для води та мийкою високого тиску необхідно встановити фільтр для води.

Залежно від країни фільтр для води може входити до комплекту мийки високого тиску.

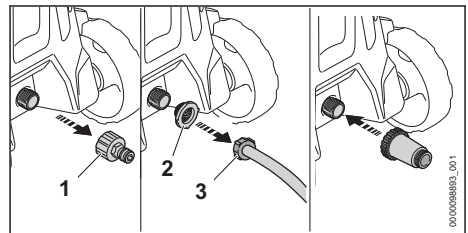

- ▶ Відкрутіть патрубок (1).
- ▶ Вставте фільтр подачі води (2) в муфту шланга для води (3).

Приєднання шланга для води

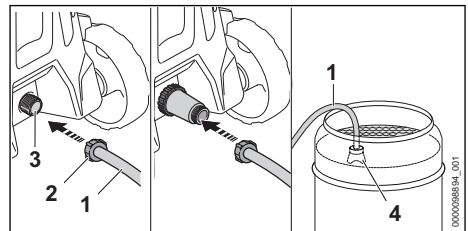

- ▶ Наповніть водою шланг для води (1), щоб із нього вийшло все повітря.
- ▶ Поверніть муфту (2) на приєднувальний патрубок мийки високого тиску (3) й щільно затягніть її від руки.
- ▶ Вставте всмоктувальний дзвін (4) на джерело води так, щоб дзвін (4) не торкався дна.

- ▶ У разі приєднання пістолета-розпилювача до високонапірного шланга: зніміть пістолет-розпилювач.
- ▶ Тримайте високонапірний шланг у напрямку вниз.
- ▶ Увімкніть мийку високого тиску та почекайте, доки з високонапірного шланга не виходитиме рівномірний струмінь води.

ВКАЗІВКА

- Якщо мийка високого тиску не всмоктуватиме воду, насос може почати працювати насухо, що призведе до пошкодження мийки високого тиску.
 - ▶ Якщо протягом двох хвилин із високонапірного шланга не витікає вода: вимкніть мийку високого тиску й перевірте подачу води.
-
- ▶ Мийку високого тиску слід вимкнути.
 - ▶ Установіть пістолет-розпилювач на високонапірний шланг.
 - ▶ Натисніть важіль пістолета-розпилювача й утримуйте його натиснутим.
 - ▶ Увімкніть мийку високого тиску.

8 Мийку високого тиску під'єднати до електромережі.

8.1 Мийку високого тиску під'єднати до електромережі.

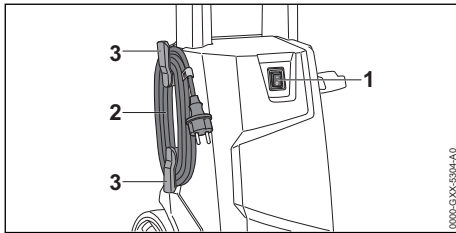

- ▶ Тригерний перемикач (1) встановити у положенні 0.
- ▶ Сполучний кабель (2) зняти з тримачів (3).
- ▶ Штепсельну вилку сполучного кабелю (2) устромити у правильно інстальовану штепсельну розетку.

9 Вмикання та вимикання мийки високого тиску

9.1 Увімкнення мийки високого тиску

Коли увімкнено мийку високого тиску, можуть виникнути коливання напруги, якщо умови мережі є несприятливими. Коливання напруги можуть негативно впливати на інших підключених споживачів.

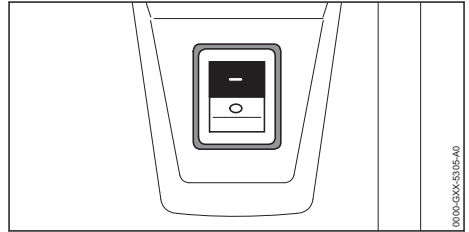

- ▶ Встановіть перекидний перемикач у положення 1.

9.2 Мийку високого тиску вимкнути

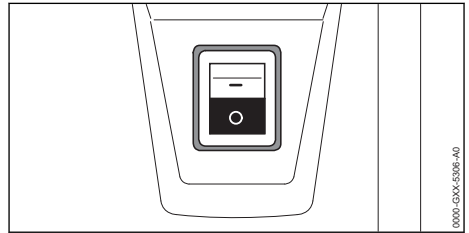

- ▶ Тригерний перемикач встановити у положенні 0.

10 Робота із використанням мийки високого тиску

10.1 Яким чином тримати пістолет-розпилювач і керувати ним

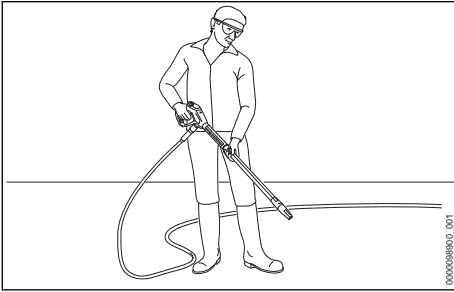

- ▶ Пістолет-розпилювач слід тримати за ручку однією рукою таким чином, щоб великий палець обхоплював ручку.
- ▶ Струменеву трубку слід утримувати іншою рукою таким чином, щоб великий палець обхоплював струменеву трубку.
- ▶ Направити насадку на землю.

10.2 Розмотування високонапірного шланга

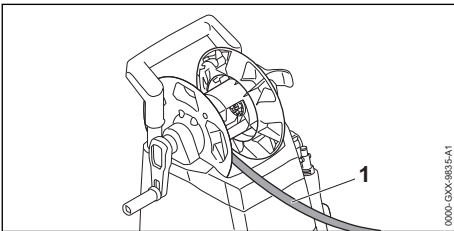

ПОПЕРЕДЖЕННЯ

- При відпусканні важеля пістолета-розпилювача у високонапірному шлангу виникає зворотний удар. Під дією зворотного удару високонапірний шланг розтягується. Якщо високонапірний шланг не повністю розмотаний із барабана, то шланг не має місця для розтягування та може бути пошкодженим. Вода може неконтрольовано виходити назовні під високим тиском. Можливе тяжке травмування людей і виникнення матеріальних збитків.
 - ▶ Повністю розмотайте високонапірний шланг.

- ▶ Повністю розмотайте високонапірний шланг (1).

10.3 Натискання й фіксація важеля пістолета-розпилювача

Натиснути важіль пістолета-розпилювача

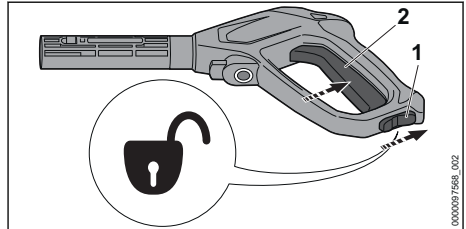

- ▶ Переведіть фіксувальний важіль (1) у положення \odot .
- ▶ Натисніть важіль (2) та тримайте натиснутим. Насос високого тиску автоматично вмикається й вода виходить із насадки.

Зафіксувати важіль пістолета-розпилювача

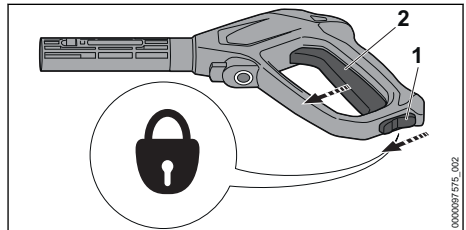

- ▶ Відпустіть важіль (2). Насос високого тиску автоматично вимикається й вода більше не виходить із насадки. Мийка високого тиску далі залишається увімкненою.
- ▶ Переведіть фіксувальний важіль (1) у положення \odot .

10.4 Відрегулюйте робочий тиск

Залежно від використання можна встановити 3 ступені потужності. Світлодіоди «СТУПІНЬ ПОТУЖНОСТІ» відображають встановлений ступінь потужності. Чим вищий ступінь потужності, тим вищий робочий тиск.

У випадку коли потрібно видалити сильне забруднення, можна працювати на високому робочому тиску.

У випадку коли потрібно очистити делікатні поверхні, можна працювати на низькому робочому тиску.

- ▶ Увімкніть мийку високого тиску.

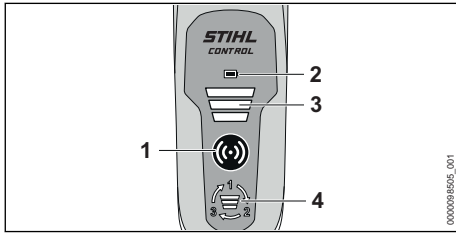



- ▶ Натисніть кнопку активації (1). Кнопка активації (1), світлодіоди «ІНДИКАТОР БАТАРЕЇ» (2) та «СТУПІНЬ ПОТУЖНОСТІ» (3) світяться зеленим: можна встановити робочий тиск.
- ▶ Натисніть кнопку (4). Встановлено наступний ступінь потужності. Після третього ступеня потужності знову встановлюється перший ступінь.
- ▶ Натискайте кнопку (4) до встановлення бажаного ступеня потужності

Панель керування автоматично вимикається через 5 хвилин після відключення мийки високого тиску.

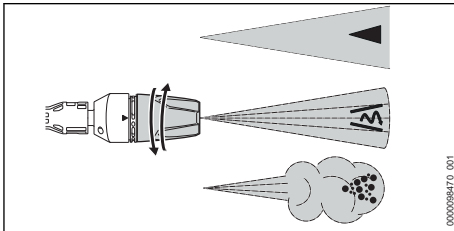
10.5 Очищення



Насадку 3-в-1 можна відрегулювати відповідно до використання:

- Насадка з плоским струменем  підходить для очищення легких та середніх забруднень.
- Роторна насадка  підходить для видалення сильного забруднення на стійких поверхнях.
- Розпилювальна насадка  підходить для очищення з мийними засобами.
 - ▶ Потік води спрямуйте на непомітне місце на поверхні та перевірте, щоб не пошкоджувалася поверхня.
 - ▶ Відстань насадки до поверхні, яка підлягає чищенню, обирайте таким чином, щоб очищувана поверхня не пошкоджувалася.

- ▶ Відрегулюйте насадку 3-в-1 таким чином, щоб очищувана поверхня не пошкоджувалася.
- ▶ Встановлюйте насадку 3-в-1, лише коли важіль пістолета-розпилювача не натиснутий.

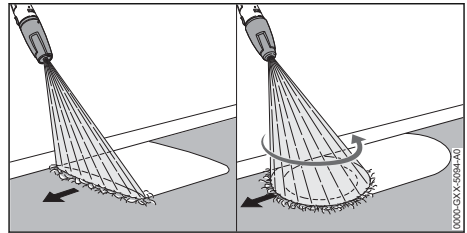



- ▶ Розпилювач рухайте рівномірно вздовж очищуваної поверхні.
- ▶ Повільно та контрольовано йдіть вперед.

10.6 Робота з використанням засобів для чищення

Засоби для чищення можуть підвищити ефективність чищення води.

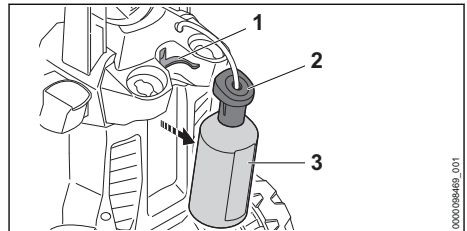
Компанія STIHL рекомендує використовувати мийні засоби STIHL.



- ▶ Вийміть бак для мийних засобів (3).
- ▶ Відкрутіть кришку (2).
- ▶ Засоби для чищення використовуйте таким чином, як це описано в інструкції з експлуатації засобів для чищення.
- ▶ Прикрутіть кришку до бака з мийним засобом (3) і щільно затягніть вручну.
- ▶ Вставте бак із мийним засобом (3) у тримач (1) на мийці високого тиску.
- ▶ Поверніть насадку 3-в-1 у положення  і встановіть максимальний ступінь потужності.

11 Після закінчення роботи

11.1 Після закінчення роботи

- ▶ Вимкніть мийку високого тиску й витягніть штепсельну вилку з розетки.

- ▶ Якщо мийку високого тиску під'єднано до мережі постачання води: закрийте водопровідний кран.
- ▶ Натисніть важіль пістолета-розпилювача. Тиск води знизиться.
- ▶ Зафіксуйте важіль пістолета-розпилювача.
- ▶ Від'єднайте мийку високого тиску від джерела води.
- ▶ Демонтуйте шланг для води.
- ▶ Демонтуйте й очистьте насадку та струменеву трубку.
- ▶ Демонтуйте пістолет-розпилювач і злийте з нього залишкову воду.
- ▶ Очистьте мийку високого тиску.

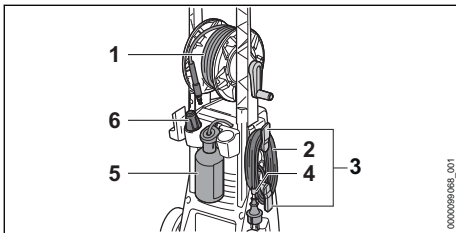

- ▶ Рівномірно намотайте високонапірний шланг (1).
- ▶ Намотайте з'єднувальний провід (2) на тримач (3).
- ▶ Закріпіть з'єднувальний провід (2) затиском (4).
- ▶ Встановіть бак для мийних засобів (5).
- ▶ Встановіть насадку (6).

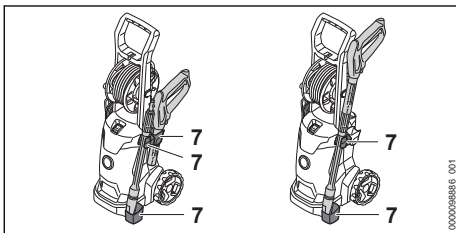

- ▶ Зберігайте пристрій для розпилення в тримачах (7) мийки високого тиску.

11.2 Захист мийки високого тиску антифризом

Якщо транспортування або зберігання мийки високого тиску при температурах вище 0 °C не може бути гарантовано, то необхідно захистити мийку високого тиску антифризом на базі гліколю. Антифриз перешкоджає замерзанню води в мийці високого тиску та її пошкодженню.

- ▶ Демонтувати струменеву трубку.

- ▶ Приєднати до мийки високого тиску якомога коротший шланг. Чим коротший шланг, тим менше антифризу потрібно.
- ▶ Змішайте антифриз так, як це описано у інструкції з використання антифризу.
- ▶ Залийте антифриз у чисту посудину.
- ▶ Занурити шланг для води у посудину з антифризом.
- ▶ Натиснути важіль пістолета-розпилювача та тримати його натиснутим.
- ▶ Увімкніть мийку високого тиску.
- ▶ Тримати важіль пістолета-розпилювача доти, поки з пістолета не буде виходити рівномірний струмінь з антифризом, після чого направте пістолет у посудину.
- ▶ Натиснути важіль пістолета-розпилювача та відпускати його декілька разів.
- ▶ Вимкнути мийку високого тиску та витягнути вилку з розетки.
- ▶ Зняти пістолет-розпилювач та шланг для води та злити антифриз у посудину.
- ▶ Зберігати та утилізувати антифриз відповідно до діючих екологічних вимог.

12 Транспортування

12.1 Транспортування мийки високого тиску

- ▶ Вимкніть мийку високого тиску й витягніть штепсельну вилку з розетки.
- ▶ Спорожніть резервуар для засобів для чищення й зафіксуйте його таким чином, щоб він не міг перевернутися та рухатись.

Переміщення чи перенесення мийки високого тиску

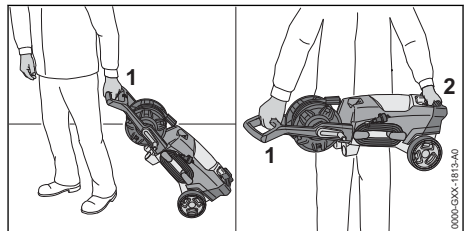

- ▶ Тягніть мийку високого тиску за ручку (1).
- ▶ Несіть мийку високого тиску за ручку (1) та ручку для транспортування (2).

Транспортування мийки високого тиску в автомобілі

- ▶ Мийку високого тиску слід зафіксувати так, щоб вона не могла перевернутися та рухатись.

- ▶ Якщо не має змоги транспортувати мийку високого тиску, захистивши її від морозу: захистіть мийку високого тиску засобом від обмерзання.

13 Зберігання

13.1 Зберігання мийки високого тиску

- ▶ Мийку високого тиску вимкнути та штепсельну вилку вийняти із розетки.
- ▶ Мийку високого тиску зберігати таким чином, щоб виконувались наступні умови:
 - Мийка високого тиску знаходиться поза зоною досяжності дітей.
 - Мийка високого тиску чиста та суха.
 - Мийка високого тиску знаходиться у закритому приміщенні.
 - Мийка високого тиску знаходиться у діапазоні температур вище 0°C.
 - Якщо мийка високого тиску не може зберігатись із захистом від морозу: мийку високого тиску захистити засобом від обмерзання.

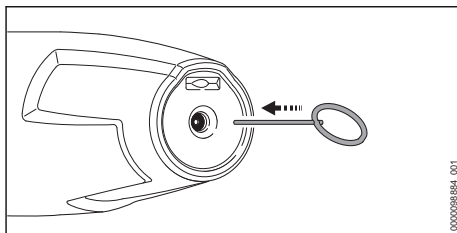

- ▶ Якщо насадка забилася: прочистіть насадку голкою для чищення.

14.3 Чищення фільтра подачі води

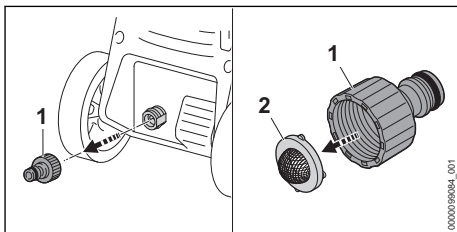

- ▶ Відкрутіть патрубок (1) під'єднання до подачі води.
- ▶ Вийміть із патрубка фільтр подачі води (2).
- ▶ Фільтр подачі води (2) промийте під проточною водою.
- ▶ Вставте фільтр подачі води (2) в патрубок.
- ▶ Патрубок (1) прикрутіть та затягніть вручну.

14 Чистка

14.1 Чищення мийки високого тиску та приладдя

- ▶ Вимкніть мийку високого тиску й витягніть штепсельну вилку з розетки.
- ▶ Мийку високого тиску, високонапірний шланг, пістолет-розпилювач та приладдя протерти вологою серветкою.
- ▶ Патрубки та муфти на мийці високого тиску, високонапірному шлангу та пістолеті-розпилювачі слід протерти вологою серветкою.
- ▶ Очистьте вентиляційні прорізи пензлем.

14.2 Чищення насадки та струменевої трубки

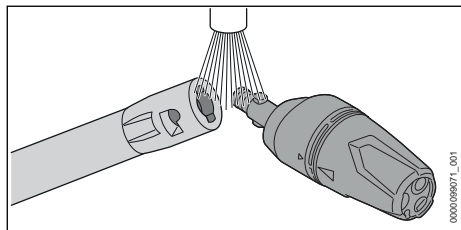

- ▶ Насадку та струменеву трубку слід промити під проточною водою та витерти насухо серветкою.

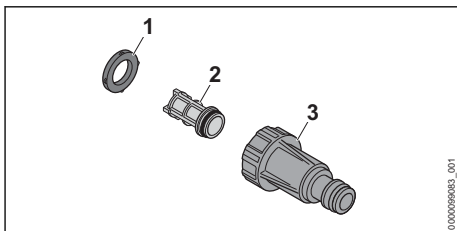

- ▶ Вийміть ущільнення (1) з корпусу фільтра (3).
- ▶ Вийміть фільтр (2) із корпусу фільтра (3).
- ▶ Промийте ущільнення (1) й фільтр (2) під проточною водою.
- ▶ Змастіть ущільнення (1) арматурним мастилом.
- ▶ Знову зберіть фільтр для води.

15 Технічне обслуговування

15.1 Інтервали технічного обслуговування

Інтервали технічного обслуговування залежать від умов навколишнього середовища та умов роботи. Компанія STIHL рекомендує наступні інтервали технічного обслуговування:

Щомісяця

17 Усунення неполадок

17.1 Усунення несправностей мийки високого тиску

Несправність	Причина	Усунення
Мийка високого тиску не вмикається, хоча важіль пістолета-розпилювача натиснутий.	Штепсельна вилка сполучного проводу або подовжувального проводу не увімкнута.	▶ Встроміть штепсельну вилку з'єднувального або подовжувального проводу.
	Спрацював лінійний захисний автомат (запобіжник) або автомат захисного вимикання струму. Електричний ланцюг перевантажено або пошкоджено.	▶ Встановіть причину спрацювання та усуньте її. Увімкніть лінійний захисний автомат або автомат захисного вимикання струму. ▶ Вимкніть інші споживачі енергії, приєднані до цього електричного ланцюга.
	Надто слабкий запобіжник захисту розетки.	▶ Штепсельну вилку сполучного проводу встромити у штепсельну розетку з належним запобіжником,  18.1.
	Недостатній перетин подовжувального проводу.	▶ Використовувати подовжувальний провід з достатнім поперечним перетином,  18.2
	Надто довгий подовжувальний провід.	▶ Використовуйте подовжувальний провід належної довжини,  18.2
	Електродвигун надто гарячий.	▶ Вимкніть мийку високого тиску на 5 хвилин, для її охолодження. ▶ Очистьте насадку.
Мийка високого тиску під час вмикання не запускається. Електродвигун гуде.	Надто низька напруга електричної мережі.	▶ Натисніть важіль пістолета-розпилювача, тримайте його натиснутим та увімкніть мийку високого тиску. ▶ Вимкніть інші споживачі енергії, приєднані до цього електричного ланцюга.
	Недостатній перетин подовжувального проводу.	▶ Використовувати подовжувальний провід з достатнім поперечним перетином,  18.2
	Надто довгий подовжувальний провід.	▶ Використовуйте подовжувальний провід належної довжини,  18.2
Мийка високого тиску вмикається під час роботи.	Штепсельну вилку з'єднувального або подовжувального проводу винято з розетки.	▶ Встроміть штепсельну вилку з'єднувального або подовжувального проводу.



- ▶ Почистити фільтр на подачі води.

16 Ремонт

16.1 Ремонт мийки високого тиску

Користувач не може самостійно ремонтувати мийку високого тиску та приладдя.

- ▶ Якщо мийка високого тиску або приладдя пошкоджені: мийку високого тиску або приладдя не використовувати та звернутись до спеціалізованого дилера STIHL.

Несправність	Причина	Усунення
	Спрацював лінійний захисний автомат (запобіжник) або автомат захисного вимикання струму. Електричний ланцюг перевантажено або пошкоджено.	<ul style="list-style-type: none"> ▶ Встановіть причину спрацювання та усуньте її. Увімкніть лінійний захисний автомат або автомат захисного вимикання струму. ▶ Вимкніть інші споживачі енергії, приєднані до цього електричного ланцюга.
	Надто слабкий запобіжник захисту розетки.	▶ Штепсельну вилку сполучного проводу встроїти у штепсельну розетку з належним запобіжником,  18.1.
	Електродвигун надто гарячий.	<ul style="list-style-type: none"> ▶ Вимкніть мийку високого тиску на 5 хвилин, для її охолодження. ▶ Очистьте насадку.
Насос високого тиску багаторазово вмикається й вимикається без натискання важеля пістолета-розпилювача.	Насос високого тиску, високонапірний шланг або розпилювач протікають.	▶ Перевірте мийку високого тиску в дилера STIHL.
Робочий тиск коливається або падає.	Недостатньо води.	<ul style="list-style-type: none"> ▶ Відкрийте кран повністю. ▶ Переконайтеся в наявності достатньої кількості води.
	Насадку засмічено.	▶ Очистьте насадку.
	Сітчастий фільтр на вході води або фільтр для води забруднено.	▶ Очистьте сітчастий фільтр на вході води й фільтр для води.
	Насос високого тиску, високонапірний шланг або розпилювач протікають або несправні.	▶ Перевірте мийку високого тиску в дилера STIHL.
Струмінь води має змінену форму.	Насадку засмічено.	▶ Очистьте насадку.
	Насадка зношена.	▶ Замініть насадку.
Мийний засіб не всмоктується.	Бак для мийних засобів порожній.	▶ Наповніть відповідний бак мийним засобом.
	Фільтр у баку для мийних засобів забруднений.	▶ Фільтр промити під потоком води.
З'єднання з мийкою високого тиску, високонапірним шлангом, пістолетом-розпилювачем або трубою для струменя важко підключити.	Ущільнення з'єднань не змащено.	▶ Змастіть ущільнення.  17.2
Світлодіод «ІНДИКАТОР БАТАРЕЇ» блимає червоним.	Батареї в панелі керування розряджені.	▶ Вставте нові батареї в панель керування.
Кнопка активації блимає зеленим.	Зв'язок між мийкою високого тиску й панеллю керування втрачено.	<ul style="list-style-type: none"> ▶ Мийку високого тиску слід вимкнути. ▶ Зменште відстань між розпилювачем і мийкою високого тиску.

Несправність	Причина	Усунення
		► Увімкніть мийку високого тиску й панель керування.

17.2 Змащення ущільнень

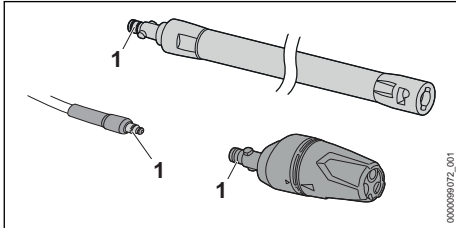

- Ущільнення (1) слід змастити мастилом для арматури.

18 Технічні дані

18.1 Мийка високого тиску STIHL RE 100.0 PLUS CONTR OL

Модифікація 220 В–230 В/50 Гц

- Запобіжник (характеристика С або К): 10 А
- Потужність, яка споживається: 2,1 кВт
- Максимально допустимий повний електричний опір мережі: 0,38 Ом
- Клас електричного захисту: II
- Вид електричного захисту: IPX5
- Робочий тиск (p): 11 МПа (110 бар)
- Максимальний допустимий тиск (p max.): 15 МПа (150 бар)
- Максимальний тиск води на вході (p in max.): 1 МПа (10 бар)
- Максимальна витрата води (Q max.): 7,6 л/хв (450 л/г)
- Мінімальна витрата води (к-сть/хв): 5,8 л/хв (350 л/хв)
- Максимальна висота всмоктування: 0,5 м
- Максимальна температура води в режимі подавання (t in max): 40 °С
- Максимальна температура води в режимі всмоктування: 20 °С
- Розміри
 - Довжина: 340 мм
 - Ширина: 320 мм
 - Висота: 880 мм
- Довжина високонапірного шланга: 7 м
- Вага (м) з вбудованим розпилювачем: 9 кг
- Дозволені батареї: батареї AAA ALKALINE (розмір IEC LR03)
- Діапазон частот: ISM-діапазон 2,4 ГГц
- Максимально потужність випромінювання при передачі: 13 мВт

- Радіус дії сигналу: прибіл. 16 м. Сила сигналу залежить від умов навколишнього середовища.

Дані, що залежать від тиску, виміряно при тиску на вході 0,3 МПа (3 бар).

18.2 Подовжуючі проводи

Якщо використовується подовжувальний провід, то він повинен мати захисний провід, а його жили залежно від напруги та довжини подовжувального проводу повинні мати мінімум такий поперечний перетин:

Якщо номінальна напруга, зазначена на фірмовій табличці, становить 220 В - 240 В:

- Довжина проводу до 20 м: AWG 15 / 1,5 мм²
- Довжина проводу від 20 м до 50 м: AWG 13 / 2,5 мм²

Якщо номінальна напруга, зазначена на фірмовій табличці, становить 100 В - 127 В:

- Довжина проводу до 10 м: AWG 14 / 2,0 мм²
- Довжина проводу від 10 до 30 м: AWG 12 / 3,5 мм²

18.3 Рівень звуку та вібрації

- Величина К для рівня звукового тиску дорівнює 2 дБ (А). Величина К для рівня потужності звуку дорівнює 2 дБ (А). Величина К для величини вібрації становить 2 м/с².
- Рівень звукового тиску L_{рА} виміряний згідно з EN 60335-2-79: 80 дБ(А)
- Рівень потужності звуку L_{wА} виміряний згідно з EN 60335-2-79: 89 дБ (А)
- Величина вібрації a_н виміряна згідно EN 60335-2-79, форсунка з плоским струменем: ≤ 2,5 м/с².

Дані стосовно виконання директиви роботодавців відносно рівня вібрації 2002/44/EG див. на www.stihl.com/vib.

18.4 REACH

REACH означає розпорядження ЄС для реєстрації, оцінки та допуску хімікалій.

Інформація щодо виконання розпорядження REACH подана за посиланням www.stihl.com/reach.

18.5 Встановлена тривалість використання

Повна встановлена тривалість використання становить до 30 років.

Встановлена тривалість використання передбачає регулярне технічне обслуговування та догляд відповідно до вимог інструкції з експлуатації.

19 Комплектуючі та приладдя

19.1 Запасні частини та приладдя

STIHL Дані символи позначають оригінальні комплектуючі STIHL та оригінальне приладдя STIHL.

Компанія STIHL рекомендує використовувати оригінальні запчастини STIHL та оригінальне приладдя STIHL.

Незважаючи на постійне спостереження ринку, компанія STIHL не може оцінити надійність, безпеку та придатність запасних частин та приладдя інших виробників та не несе відповідальності за їх використання.

Оригінальні запчастини STIHL та оригінальне приладдя STIHL можна придбати у спеціалізованих дилерів STIHL.

20 Утилізація

20.1 Утилізація мийки високого тиску

Інформацію стосовно утилізації можна отримати в місцевій адміністрації або в спеціалізованого дилера STIHL.

Неправильна утилізація може зашкодити здоров'ю та забруднити навколишнє середовище.

- Віднесіть продукцію STIHL разом з упаковкою у відповідний пункт збору для повторного використання відповідно до місцевих нормативних вимог.
- Не утилізувати разом із домашнім сміттям.

21 Сертифікат відповідності нормам ЄС

21.1 Мийка високого тиску STIHL RE 100.0 PLUS CONTROL

ANDREAS STIHL AG & Co. KG
Badstraße 115

D-71336 Waiblingen

Німеччина

- заявляє з повною відповідальністю, що
- Конструкція: мийка високого тиску
 - Фабрична марка: STIHL
 - Серія: RE 100.0 PLUS CONTROL
 - Серійний номер: RE02

відповідає інструкціям щодо виконання Директив 2011/65/EU, 2006/42/EG, 2014/30/EU, 2014/53/EU, а також розроблено та виготовлено відповідно до дійсних версій таких норм згідно з датою виготовлення: EN 60335-1, EN 60335-2-79, EN 55014-1, EN 55014-2, EN 61000-3-2, EN 61000-3-3, EN 62233, EN 62368-1, EN 300 440, EN 301 489-1, EN 301 489-3.

Для визначення виміряного та гарантованого рівня потужності звуку були виконані процедури згідно з директивою 2000/14/EG, додаток V, із застосуванням норми ISO 3744.

- Вимірний рівень потужності звуку: 89 дБ (А)
- Гарантований рівень потужності звуку: 91 дБ (А)

Технічна документація зберігається у відділі допуску продукції компанії ANDREAS STIHL AG & Co. KG.

Рік виготовлення, країна виробника та номер агрегату вказані на мийці високого тиску.

Waiblingen, 20.07.2021

ANDREAS STIHL AG & Co. KG

По уповноваженню



Dr. Jürgen Hoffmann, керівник відділу допуску й регулювання виробів

21.2 Знак відповідності



Інформація щодо сертифікатів та заяв про відповідність вимогам ЕАС, які підтверджують виконання технічних Директив та вимог Митного Союзу є на сайтах www.stihl.ru/eac або її можна замовити по телефону у відповідному національному представництві STIHL. ☎ 22.



Технічні Директиви та вимоги України виконуються.

22 Адреси

22.1 STIHL Hauptverwaltung

ANDREAS STIHL AG & Co. KG
Badstrasse 115
71336 Waiblingen

Німеччина

22.2 Дочірні компанії STIHL

РОСІЙСЬКА ФЕДЕРАЦІЯ

РОССИЙСКАЯ ФЕДЕРАЦИЯ
ООО "АНДРЕАС ШТИЛЬ МАРКЕТИНГ"
наб. Обводного канала, дом 60, литера А,
помещ. 1-Н, офис 200
192007 Санкт-Петербург, Россия
Горячая линия: +7 800 4444 180
Эл. почта: info@stihl.ru

УКРАЇНА

ТОВ «Андреас Штіль»
вул. Антонова 10, с. Чайки
08135 Київська обл., Україна
Телефон: +38 044 393-35-30
Факс: +380 044 393-35-70
Гаряча лінія: +38 0800 501 930
E-mail: info@stihl.ua

22.3 Представники STIHL

БІЛАРУСЬ

Представительство
ANDREAS STIHL AG & Co. KG
ул. К. Цеткин, 51-11а
220004 Минск, Беларусь
Горячая линия: +375 17 200 23 76

КАЗАХСТАН

Представительство
ANDREAS STIHL AG & Co. KG
ул. Шагабутдинова, 125А, оф. 2
050026 Алматы, Казахстан
Горячая линия: +7 727 225 55 17

22.4 Імпортери STIHL

РОСІЙСЬКА ФЕДЕРАЦІЯ

ООО "ШТИЛЬ ЗЮДВЕСТ"
350000, Российская Федерация,
г. Краснодар, ул. Западный обход, д. 36/1

ООО "ФЛАГМАН"
194292, Российская Федерация,
г. Санкт-Петербург, 3-ий Верхний переулоч, д.
16 литер А, помещение 38

ООО "ПРОГРЕСС"
107113, Российская Федерация,
г. Москва, ул. Маленковская, д. 32, стр. 2

ООО "АРНАУ"
236006, Российская Федерация,
г. Калининград, Московский проспект, д. 253,
офис 4

ООО "ИНКОР"
610030, Российская Федерация,
г. Киров, ул. Павла Корчагина, д. 1Б

ООО "ОПТИМА"
620030, Российская Федерация,
г. Екатеринбург, ул. Карьерная д. 2, Помеще-
ние 1

ООО "ТЕХНОТОРГ"
660112, Российская Федерация,
г. Красноярск, ул. Парашютная, д. 15

ООО "ЛЕСОТЕХНИКА"
664540, Российская Федерация,
с. Хомутово, ул. Чапаева, д. 1, оф. 39

УКРАЇНА

ТОВ «Андреас Штіль»
вул. Антонова 10, с. Чайки
08135 Київська обл., Україна

БІЛАРУСЬ

ООО «ПИЛАКОС»
ул. Тимирязева 121/4 офис 6
220020 Минск, Беларусь

УП «Беллесэкспорт»
ул. Скрыганова 6.403
220073 Минск, Беларусь

КАЗАХСТАН

ИП «ВОРОНИНА Д.И.»
пр. Райымбека 312
050005 Алматы, Казахстан

КИРГИЗСТАН

ОсОО «Муза»
ул. Киевская 107
720001 Бишкек, Киргизия

АРМЕНИЯ

ООО «ЮНИТУЛЗ»
ул. Г. Парпеци 22
0002 Ереван, Армения

Πίνακας περιεχομένων

1	Πρόλογος.....	26
2	Πληροφορίες σχετικά με αυτό το εγχειρίδιο οδηγιών.....	26
3	Περιεχόμενα.....	27
4	Προφυλάξεις ασφαλείας.....	28
5	Προετοιμασία πλυστικού υψηλής πίεσης για χρήση.....	36
6	Συναρμολόγηση πλυστικού υψηλής πίεσης.....	37
7	Σύνδεση σε πηγή νερού.....	38
8	Σύνδεση του πλυστικού υψηλής πίεσης στο ηλεκτρικό δίκτυο.....	40
9	Θέση σε λειτουργία και εκτός λειτουργίας.....	40
10	Εργασία με το πλυστικό υψηλής πίεσης... ..	41
11	Μετά την εργασία.....	43
12	Μεταφορά.....	44
13	Φύλαξη.....	44
14	Καθάρισμα.....	44
15	Συντήρηση.....	45
16	Επισκευή.....	45
17	Αντιμέτωπη βλαβών.....	45
18	Τεχνικά χαρακτηριστικά.....	47
19	Ανταλλακτικά και παρελκόμενα.....	48
20	Απόρριψη.....	48
21	Δήλωση συμμόρφωσης ΕΕ.....	48
22	Πιστοποιητικό συμβατότητας UKCA.....	49

1 Πρόλογος

Αγαπητέ πελάτη,

Ευχαριστούμε που επιλέξατε την STIHL για την αγορά σας. Στόχος μας είναι να σχεδιάζουμε και να κατασκευάζουμε προϊόντα κορυφαίας ποιότητας, που ανταποκρίνονται στις ανάγκες των πελατών μας. Έτσι δημιουργούμε προϊόντα με υψηλή αξιοπιστία, ακόμα και κάτω από ακραίες συνθήκες χρήσης.

Παράλληλα, η STIHL παρέχει σέρβις κορυφαίας ποιότητας. Οι πιστοποιημένοι αντιπρόσωποί μας μπορούν να σας προσφέρουν έγκυρες συμβουλές, εκπαίδευση και πλήρη τεχνική υποστήριξη.

Η STIHL δηλώνει ρητά την προσήλωσή της στη βιώσιμη και υπεύθυνη χρήση των φυσικών πόρων. Οι παρούσες οδηγίες χρήσης θα σας βοηθήσουν να χρησιμοποιήσετε το προϊόν STIHL σας για πολλά χρόνια με ασφάλεια και με σεβασμό στο περιβάλλον.

Σας ευχαριστούμε για την εμπιστοσύνη και ευχόμαστε η χρήση των προϊόντων STIHL να είναι για εσάς μια ευχάριστη εμπειρία.



Δρ Nikolas Stihl

ΣΗΜΑΝΤΙΚΟ! ΔΙΑΒΑΣΤΕ ΤΟ ΕΓΧΕΙΡΙΔΙΟ ΑΥΤΟ ΠΡΙΝ ΑΠΟ ΤΗ ΧΡΗΣΗ ΚΑΙ ΦΥΛΑΞΤΕ ΤΟ.

2 Πληροφορίες σχετικά με αυτό το εγχειρίδιο οδηγιών

2.1 Έγγραφα που εφαρμόζονται

Ισχύουν οι τοπικοί κανονισμοί ασφαλείας.

- ▶ Εκτός από αυτό το εγχειρίδιο οδηγιών, διαβάστε, κατανοήστε και φυλάξτε επίσης τα παρακάτω έγγραφα:
 - Οδηγίες χρήσης και συσκευασίας του χρησιμοποιούμενου παρελκόμενου
 - Οδηγίες χρήσης και συσκευασίας του χρησιμοποιούμενου απορρυπαντικού

2.2 Χρήση προειδοποιητικών συμβόλων στο κείμενο



ΚΙΝΔΥΝΟΣ

- Το σύμβολο αυτό χρησιμοποιείται για την επισήμανση κινδύνων που οδηγούν σε σοβαρό τραυματισμό ή θάνατο.
 - ▶ Τα μέτρα που περιγράφονται μπορούν να αποτρέψουν σοβαρούς τραυματισμούς και θανατηφόρα ατυχήματα.



ΠΡΟΕΙΔΟΠΟΙΗΣΗ

- Το σύμβολο αυτό χρησιμοποιείται για την επισήμανση κινδύνων που **μπορεί** να οδηγήσουν σε σοβαρό τραυματισμό ή θάνατο.
 - ▶ Τα μέτρα που περιγράφονται μπορούν να αποτρέψουν σοβαρούς τραυματισμούς και θανατηφόρα ατυχήματα.

ΣΗΜΕΙΩΣΗ

- Το σύμβολο αυτό χρησιμοποιείται για την επισήμανση κινδύνων που μπορούν να προκαλέσουν υλικές ζημιές.
 - ▶ Τα μέτρα που περιγράφονται μπορούν να αποτρέψουν υλικές ζημιές.

2.3 Παραπομπή σε κείμενο



Το σύμβολο αυτό παραπέμπει σε ένα κεφάλαιο αυτού του εγχειριδίου οδηγιών.

3 Περιεχόμενα

3.1 Πλυστικό υψηλής πίεσης

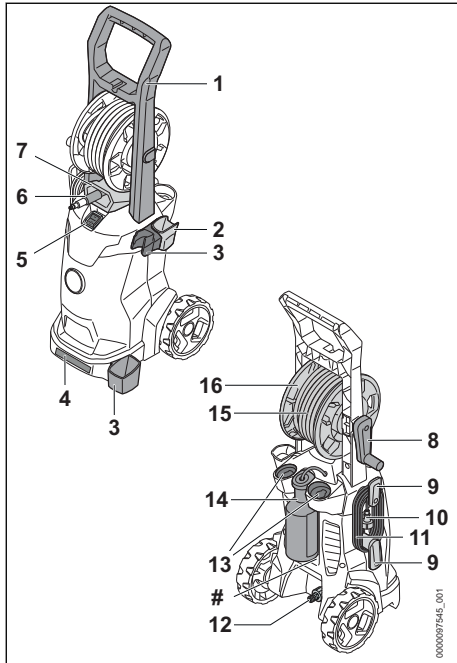

- 1 Λαβή**
Η λαβή χρησιμοποιεί για τη μεταφορά και μετακίνηση του πλυστικού υψηλής πίεσης.
- 2 Στήριγμα**
Το στήριγμα χρησιμοποιεί για τη φύλαξη του πιστολιού εκτόξευσης.
- 3 Στήριγμα**
Το στήριγμα χρησιμοποιεί για τη φύλαξη του συστήματος εκτόξευσης.
- 4 Λαβή μεταφοράς**
Η λαβή μεταφοράς χρησιμοποιεί για τη μεταφορά του πλυστικού υψηλής πίεσης.
- 5 Επιλογέας**
Ο επιλογέας χρησιμοποιεί για την ενεργοποίηση και απενεργοποίηση του πλυστικού υψηλής πίεσης.
- 6 Ρακόρ**
Το ρακόρ χρησιμοποιεί για τη σύνδεση του σωλήνα νερού.
- 7 Άνοιγμα οδήγησης**
Το άνοιγμα οδήγησης οδηγεί τον σωλήνα υψηλής πίεσης στην μπροστινή πλευρά της ανέμης σωλήνας.

- 8 Μανιβέλα**
Η μανιβέλα χρησιμοποιεί για την περιστροφή της ανέμης σωλήνας.
- 9 Στήριγμα**
Το στήριγμα χρησιμοποιεί για την αφαίριση και τη φύλαξη του καλωδίου τροφοδοσίας.
- 10 Φις**
Το φις χρησιμοποιεί για τη σύνδεση του καλωδίου τροφοδοσίας σε πρίζα.
- 11 Καλώδιο τροφοδοσίας**
Το καλώδιο τροφοδοσίας συνδέει το πλυστικό υψηλής πίεσης με το φις.
- 12 Ρακόρ**
Το ρακόρ χρησιμοποιεί για τη σύνδεση του σωλήνα νερού.
- 13 Θήκες**
Οι θήκες χρησιμοποιούνται για τη φύλαξη των μπεκ που παραδίδονται μαζί με το μηχανήμα.
- 14 Φιάλη απορρυπαντικού**
Η φιάλη απορρυπαντικού χρησιμοποιεί για το καθάρισμα με απορρυπαντικά.
- 15 Εύκαμπτος σωλήνας υψηλής πίεσης**
Ο σωλήνας υψηλής πίεσης οδηγεί το νερό από την αντλία υψηλής πίεσης προς το πιστόλι εκτόξευσης.
- 16 Ανέμη σωλήνα**
Η ανέμη σωλήνα χρησιμοποιεί για το τύλιγμα του σωλήνα υψηλής πίεσης.

Πινακίδα ισχύος με αριθμό μηχανήματος

3.2 Σύστημα εκτόξευσης

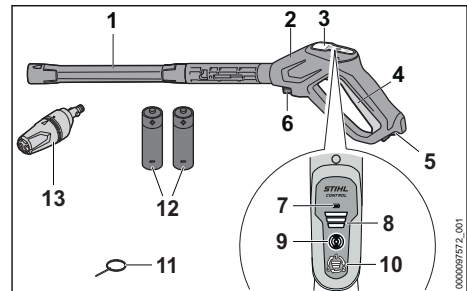

- 1 Σωλήνας εκτόξευσης**
Ο σωλήνας εκτόξευσης συνδέει το πιστόλι εκτόξευσης με το μπεκ.
- 2 Πιστόλι εκτόξευσης**
Το πιστόλι εκτόξευσης χρησιμοποιεί για το κράτημα και την οδήγηση του συστήματος εκτόξευσης.

3 Χειριστήριο

Το χειριστήριο χρησιμεύει στην ένδειξη και ρύθμιση της πίεσης λειτουργίας.

4 Σκανδάλη

Η σκανδάλη ανοίγει και κλείνει τη βαλβίδα μέσα στο πιστόλι εκτόξευσης. Η σκανδάλη ξεκινά και διακόπτει τη δέσμη νερού.

5 Διακόπτης κλειδώματος

Ο διακόπτης κλειδώματος απασφαλίζει τη σκανδάλη.

6 Μοχλός ασφάλισης

Ο μοχλός ασφάλισης συγκρατεί το ρακόρ μέσα στο πιστόλι εκτόξευσης.

7 Λυχνία LED «ΕΝΔΕΙΞΗ ΜΠΑΤΑΡΙΑΣ»

Η λυχνία LED δείχνει την κατάσταση φόρτισης της μπαταρίας.

8 Λυχνίες LED «ΒΑΘΜΙΔΑ ΙΣΧΥΟΣ»

Οι λυχνίες LED δείχνουν την επιλεγμένη βαθμίδα ισχύος της πίεσης λειτουργίας.

9 Πλήκτρο ενεργοποίησης

Το πλήκτρο ενεργοποίησης ενεργοποιεί το χειριστήριο και δείχνει μέσω της λυχνίας LED την κατάσταση.

10 Πλήκτρο

Το πλήκτρο χρησιμεύει στη ρύθμιση της πίεσης λειτουργίας.

11 Βελόνα καθαρισμού

Η βελόνα καθαρισμού χρησιμεύει για το καθαρισμό των μπεκ.

12 Μπαταρίες AAA (μέγεθος IEC LR03)

Οι μπαταρίες AAA τροφοδοτούν το πιστόλι εκτόξευσης με ενέργεια.

13 Μπεκ 3σε1

Το μπεκ 3-σε-1 αποτελείται από ένα μπεκ επίπεδης δέσμης, ένα περιστρεφόμενο μπεκ και ένα μπεκ ψεκασμού, στο οποίο μπορεί να προστεθεί απορρυπαντικό.

3.3 Σύμβολα

Στο πλυτικό υψηλής πίεσης, στο σετ ψεκασμού, στο μπεκ 3σε1 ή στη φιάλη απορρυπαντικού μπορεί να υπάρχουν τα εξής σύμβολα με την παρακάτω σημασία:

 Σε αυτή τη θέση επιλέγεται το μπεκ επίπεδης δέσμης του μπεκ 3σε1.

 Σε αυτή τη θέση επιλέγεται το μπεκ περιστρεφόμενης δέσμης του μπεκ 3σε1.

 Σε αυτήν τη θέση ρυθμίζεται μια μικρή δέσμη νερού στο μπεκ 3σε1 και μπορεί να προστεθεί απορρυπαντικό.



Ρυθμίστε τη θέση του μπεκ 3σε1 μόνο με πατημένη τη σκανδάλη του πιστολιού εκτόξευσης.



Σε αυτήν τη θέση, ο διακόπτης κλειδώματος ελευθερώνει τη σκανδάλη.



Σ' αυτή τη θέση, ο διακόπτης κλειδώματος μπλοκάρει τη σκανδάλη.



Πριν από τη μεταφορά αδειάστε τη φιάλη απορρυπαντικού ή τοποθετήστε την με τέτοιο τρόπο ώστε να μην μπορεί να ανατραπεί ή να μετακινηθεί.



Μην απορρίψετε το προϊόν μαζί με τα οικιακά απορρίμματα.



L_{WA} Εγγυημένη στάθμη ηχητικής ισχύος σε dB(A), προσδιορισμένη σύμφωνα με την Οδηγία 2000/14/EK προκειμένου να υπάρχει δυνατότητα σύγκρισης του θορύβου που εκπέμπεται από διάφορα ηλεκτρικά προϊόντα.



Τα σύμβολα αυτά χαρακτηρίζουν τα γνήσια ανταλλακτικά και τα γνήσια παρελκόμενα της STIHL.

4 Προφυλάξεις ασφαλείας**4.1 Προειδοποιητικά σύμβολα**

Τα προειδοποιητικά σύμβολα πάνω στο πλυτικό υψηλής πίεσης έχουν τις εξής σημασίες:



Τηρείτε τις υποδείξεις ασφαλείας και τα σχετικά μέτρα.



Διαβάστε, κατανοήστε και φυλάξτε το εγχειρίδιο οδηγιών.



Να φοράτε γυαλιά ασφαλείας.



- Μην κατευθύνετε τη δέσμη νερού σε ανθρώπους ή ζώα.
- Μην κατευθύνετε τη δέσμη νερού σε ηλεκτρικές εγκαταστάσεις, ηλεκτρικές συνδέσεις, πρίζες ή ηλεκτροφόρα καλώδια.
- Μην κατευθύνετε τη δέσμη νερού σε ηλεκτρικές συσκευές ή στο ίδιο το πλυτικό υψηλής πίεσης.



Αν υπάρχει ζημιά στο καλώδιο τροφοδοσίας ή στο καλώδιο προέκτασης, αποσυνδέστε το φως από την πρίζα.



Μην συνδέετε το πλυστικό υψηλής πίεσης απευθείας στο δίκτυο πόσιμου νερού.



Απενεργοποιείτε το πλυστικό υψηλής πίεσης σε κάθε διάλειμμα εργασίας και κατά τη διάρκεια της μεταφοράς, της φύλαξης και της εκτέλεσης εργασιών συντήρησης ή επισκευής.



Μην χρησιμοποιείτε, μεταφέρετε ή φυλάσσετε το πλυστικό υψηλής πίεσης σε θερμοκρασίες κάτω των 0 °C.

4.2 Προβλεπόμενος σκοπός χρήσης

Το πλυστικό υψηλής πίεσης STIHL RE 100.0 PLUS CONTROL χρησιμεύει στον καθαρισμό π.χ. αυτοκινήτων, ρυμουλκούμενων, πλακόστρωτων, δρόμων και προσόψεων κτηρίων.

Το πλυστικό υψηλής πίεσης δεν είναι κατάλληλο για επαγγελματική χρήση.

Το πλυστικό υψηλής πίεσης δεν επιτρέπεται να χρησιμοποιείται στη βροχή.

▲ ΠΡΟΕΙΔΟΠΟΙΗΣΗ

- Αν το πλυστικό υψηλής πίεσης δεν χρησιμοποιείται σύμφωνα με τις οδηγίες, υπάρχει κίνδυνος σοβαρού ή και θανατηφόρου τραυματισμού και πρόκλησης υλικών ζημιών.
 - ▶ Το πλυστικό υψηλής πίεσης πρέπει να χρησιμοποιείται όπως περιγράφεται σε αυτό το εγχειρίδιο οδηγιών χρήσης.

Το πλυστικό υψηλής πίεσης STIHL RE 100.0 PLUS CONTROL δεν είναι κατάλληλο για τις εξής εφαρμογές:

- Καθάρισμα αμιαντοσιμέντου και παρόμοιων επιφανειών
- Καθάρισμα επιφανειών που είναι επιστρωμένες με μολυβδόχο χρώμα ή βερνίκι
- Καθάρισμα επιφανειών που έρχονται σε επαφή με τρόφιμα
- Καθάρισμα του ίδιου του πλυστικού υψηλής πίεσης

4.3 Απαιτήσεις από τον χρήστη

▲ ΠΡΟΕΙΔΟΠΟΙΗΣΗ

- Χρήστες που δεν διαθέτουν κατάλληλη εκπαίδευση, δεν είναι σε θέση να αναγνωρίσουν ή να εκτιμήσουν τους κινδύνους που σχετίζονται με τη χρήση του πλυστικού υψηλής πίεσης. Υπάρχει κίνδυνος σοβαρού ή θανατηφόρου τραυματισμού του χρήστη ή άλλων ατόμων.



▶ Διαβάστε, κατανοήστε και φυλάξτε τις οδηγίες χρήσης.

- ▶ Όταν δανείζετε το πλυστικό υψηλής πίεσης σε άλλο άτομο πρέπει να δίνετε μαζί και το εγχειρίδιο οδηγιών.
- ▶ Βεβαιωθείτε ότι ο χρήστης πληροί τις εξής απαιτήσεις:
 - Ο χρήστης είναι ξεκούραστος.

– Το μηχάνημα αυτό δεν επιτρέπεται να χρησιμοποιείται από άτομα (συμπεριλαμβανομένων των παιδιών) με μειωμένες σωματικές, αισθητηριακές ή νοητικές ικανότητες, καθώς και με ελλιπή εμπειρία ή ελλείψεις γνώσεις.

– Ο χρήστης είναι σε θέση να αναγνωρίσει και να εκτιμήσει τους κινδύνους του σχετίζονται με το πλυστικό υψηλής πίεσης.

– Ο χρήστης είναι ενήλικας ή ο χρήστης εκπαιδεύεται υπό επίτηρηση στο πλαίσιο επαγγελματικής κατάρτισης σύμφωνα με τους εθνικούς κανονισμούς.

– Ο χρήστης έχει λάβει εκπαίδευση από πιστοποιημένο αντιπρόσωπο της STIHL ή από ειδικευμένο πρόσωπο, πριν από την πρώτη χρήση του πλυστικού υψηλής πίεσης.

– Ο χρήστης δεν βρίσκεται υπό την επήρεια αλκοόλ, φαρμάκων ή ναρκωτικών.

- ▶ Αν έχετε οποιαδήποτε απορία, απευθυνθείτε στον πιστοποιημένο αντιπρόσωπο της STIHL.

4.4 Ενδυμασία και εξοπλισμός

▲ ΠΡΟΕΙΔΟΠΟΙΗΣΗ

- Κατά τη διάρκεια της εργασίας μπορεί να εκσφενδονιστούν αντικείμενα με μεγάλη ταχύτητα. Υπάρχει κίνδυνος τραυματισμού του χρήστη.
 - ▶ Να φοράτε εφαρμοστά προστατευτικά γυαλιά. Κατάλληλα προστατευτικά γυαλιά είναι δοκιμασμένα σύμφωνα με το πρότυπο EN 166 ή τους εθνικούς κανονισμούς και διατίθενται στο εμπόριο με σχετική επισήμανση.
- Κατά τη διάρκεια της εργασίας μπορούν να σχηματιστούν αερολύματα. Η εισπνοή των αερολυμάτων μπορεί να προκαλέσει βλάβη στην υγεία και να προξενήσει αλλεργικές αντιδράσεις.
 - ▶ Αξιολογήστε τον κίνδυνο με βάση την επιφάνεια που θέλετε να καθαρίσετε και τις συνθήκες στο άμεσο περιβάλλον της.
 - ▶ Αν η αξιολόγηση κινδύνου δείξει ότι σχηματίζονται αερολύματα, φορέστε μάσκα προστασίας της αναπνοής της κατηγορίας FFP2 ή συγκρίσιμης κατηγορίας προστασίας.
- Αν ο χρήστης φορά ακατάλληλα υποδήματα, μπορεί να γλιστρήσει. Υπάρχει κίνδυνος τραυματισμού του χρήστη.
 - ▶ Να φοράτε γερά, κλειστά υποδήματα με αντιολισθητική σόλα.

4.5 Περιοχή εργασίας και περιβάλλον

▲ ΠΡΟΕΙΔΟΠΟΙΗΣΗ

- Άσχετα προς την εργασία άτομα, παιδιά και ζώα δεν είναι σε θέση να αναγνωρίσουν ή να εκπνήσουν τους κινδύνους που σχετίζονται με τη χρήση του πλυστικού υψηλής πίεσης και με τα αντικείμενα που μπορεί να εκσφενδονίζονται. Αυτό μπορεί να οδηγήσει σε σοβαρό τραυματισμό των εν λόγω ατόμων, παιδιών και ζώων, καθώς και σε υλικές ζημιές.
 - ▶ Διατηρείτε άσχετα άτομα, παιδιά και ζώα σε ασφαλή απόσταση από το σημείο εργασίας.
 - ▶ Μην αφήνετε το πλυστικό υψηλής πίεσης χωρίς επίβλεψη.

- ▶ Βεβαιωθείτε ότι τα παιδιά δεν μπορούν να χρησιμοποιήσουν το πλυστικό υψηλής πίεσης σαν παιχνίδι.

- Σε περίπτωση χρήσης στη βροχή ή σε υγρό περιβάλλον, μπορεί να προκληθεί ηλεκτροπληξία. Αυτό μπορεί να οδηγήσει σε σοβαρό τραυματισμό ή θάνατο του χρήστη και σε ζημιά στο πλυστικό υψηλής πίεσης.
 - ▶ Μην εργάζεστε στη βροχή.
 - ▶ Τοποθετήστε το πλυστικό υψηλής πίεσης σε μέρος όπου δεν βρέχεται από σταγόνες που πέφτουν.
 - ▶ Τοποθετήστε το πλυστικό υψηλής πίεσης έξω από την υγρή περιοχή εργασίας.
- Τα ηλεκτρικά εξαρτήματα του πλυστικού υψηλής πίεσης μπορούν να προκαλέσουν σπινθήρες. Σε εύφλεκτο ή εκρηκτικό περιβάλλον, οι σπινθήρες μπορούν να προκαλέσουν πυρκαγιές ή εκρήξεις. Υπάρχει κίνδυνος για σοβαρό τραυματισμό ή θανατηφόρο ατύχημα και για υλικές ζημιές.
 - ▶ Μην εργάζεστε σε εύφλεκτο ή εκρηκτικό περιβάλλον.

4.6 Ασφαλής κατάσταση

Το πλυστικό υψηλής πίεσης είναι σε ασφαλή κατάσταση, εφόσον πληρούνται οι εξής προϋποθέσεις:

- Το πλυστικό υψηλής πίεσης είναι σε άρτια κατάσταση.
- Ο σωλήνας υψηλής πίεσης, η λαβή, οι σύνδεσμοι και το σύστημα εκτόξευσης είναι σε άρτια κατάσταση.
- Το σύστημα εκτόξευσης έχει τοποθετηθεί σωστά.
- Το καλώδιο τροφοδοσίας, το καλώδιο προέκτασης και τα φινιρίσματα είναι σε άρτια κατάσταση.
- Το πλυστικό υψηλής πίεσης είναι καθαρό και στεγνό.
- Το σύστημα εκτόξευσης είναι καθαρό.
- Τα χειριστήρια λειτουργούν και δεν έχουν τροποποιηθεί.
- Στο πλυστικό υψηλής πίεσης έχουν προσαρμοστεί γνήσια παρελκόμενα της STIHL.
- Τα παρελκόμενα έχουν προσαρμοστεί με τον σωστό τρόπο.

▲ ΠΡΟΕΙΔΟΠΟΙΗΣΗ

- Αν ο εξοπλισμός δεν είναι σε ασφαλή κατάσταση, ορισμένα εξαρτήματα μπορεί να μην επιτελούν τις λειτουργίες τους με τον σωστό τρόπο και οι διατάξεις ασφαλείας μπορεί να

τεθούν εκτός λειτουργίας. Υπάρχει κίνδυνος σοβαρού ή θανατηφόρου τραυματισμού.

- ▶ Χρησιμοποιείτε το πλυστικό υψηλής πίεσης μόνο εφόσον είναι σε άρτια κατάσταση.
- ▶ Χρησιμοποιείτε τον σωλήνα υψηλής πίεσης, τους συνδέσμους και το σύστημα εκτόξευσης μόνο εφόσον είναι σε άρτια κατάσταση.
- ▶ Προσαρμόζετε το σύστημα εκτόξευσης όπως περιγράφεται σ' αυτό το εγχειρίδιο οδηγιών.
- ▶ Χρησιμοποιείτε το μηχανήμα μόνο εφόσον το καλώδιο τροφοδοσίας, το καλώδιο προέκτασης ή τα φισ είναι σε άψογη κατάσταση.
- ▶ Καθαρίστε το πλυστικό υψηλής πίεσης αν έχει λερωθεί ή βραχεί, και αφήστε το να στεγνώσει.
- ▶ Καθαρίστε το σύστημα εκτόξευσης αν έχει λερωθεί.
- ▶ Μην κάνετε μετατροπές στο πλυστικό υψηλής πίεσης.
- ▶ Μη χρησιμοποιείτε το πλυστικό υψηλής πίεσης αν τα χειριστήρια δεν λειτουργούν.
- ▶ Μη γεφυρώνετε τους πόλους της μπαταρίας με σύρμα ή άλλα μεταλλικά αντικείμενα.
- ▶ Τοποθετήστε τις μπαταρίες σύμφωνα με την πολικότητα- (+/-).
- ▶ Χρησιμοποιείτε γνήσια παρελκόμενα της STIHL γι' αυτό το πλυστικό υψηλής πίεσης.
- ▶ Προσαρμόζετε τα παρελκόμενα όπως περιγράφεται σ' αυτές τις οδηγίες χρήσης ή στις οδηγίες χρήσης του παρελκόμενου.
- ▶ Μην τοποθετείτε αντικείμενα μέσα στα ανοίγματα του πλυστικού υψηλής πίεσης.
- ▶ Αντικαταστήστε τα αυτοκόλλητα, αν έχουν φθαρεί ή καταστραφεί.
- ▶ Αν έχετε οποιαδήποτε απορία, απευθυνθείτε στον πιστοποιημένο αντιπρόσωπο της STIHL.

4.7 Εργασία

▲ ΠΡΟΕΙΔΟΠΟΙΗΣΗ

- Υπάρχουν συνθήκες, κάτω από τις οποίες ο χρήστης δεν είναι σε θέση να εργαστεί συγκεντρωμένα. Μπορεί να σκοντάψει, να πέσει και να υποστεί σοβαρό τραυματισμό.
 - ▶ Να εργάζεστε ήρεμα και συγκεντρωμένα.
 - ▶ Μην εργάζεστε με το πλυστικό υψηλής πίεσης σε περιβάλλον με κακό φωτισμό ή κακή ορατότητα.
 - ▶ Ο χειρισμός του πλυστικού υψηλής πίεσης πρέπει να γίνεται από ένα άτομο κάθε φορά.
 - ▶ Να προσέχετε για εμπόδια.
 - ▶ Να εργάζεστε από το έδαφος και να διατηρείτε την ισορροπία σας. Αν πρέπει να

εργαστείτε σε ύψος, χρησιμοποιήστε μια πλατφόρμα εργασίας ή μια ασφαλή σκαλωσιά.

- ▶ Αν αρχίσετε να νιώθετε κούραση, κάντε ένα διάλειμμα.
- Οποιαδήποτε αλλαγή στη λειτουργία ή ασυνήθιστη συμπεριφορά του πλυστικού υψηλής πίεσης κατά τη διάρκεια της εργασίας μπορεί να είναι ένδειξη ότι το πλυστικό υψηλής πίεσης δεν είναι σε ασφαλή κατάσταση. Υπάρχει κίνδυνος σοβαρού τραυματισμού και υλικών ζημιών.
 - ▶ Διακόψτε την εργασία, αποσυνδέστε το φισ από την πρίζα και απευθυνθείτε στον πιστοποιημένο αντιπρόσωπο της STIHL.
 - ▶ Χρησιμοποιείτε το πλυστικό υψηλής πίεσης μόνο σε όρθια θέση.
 - ▶ Μην καλύπτετε το πλυστικό υψηλής πίεσης, ώστε να εξασφαλίζεται επαρκής κυκλοφορία του αέρα ψύξης.
- Όταν αφήνετε ελεύθερη τη σκανδάλη του πιστολιού εκτόξευσης, η αντλία υψηλής πίεσης σβήνει αυτόματα και η ροή του νερού από το μπεκ εκτόξευσης διακόπτεται. Το πλυστικό υψηλής πίεσης βρίσκεται σε κατάσταση αναμονής, αλλά παραμένει ενεργοποιημένο. Όταν πιέσετε ξανά τη σκανδάλη του πιστολιού εκτόξευσης, η αντλία υψηλής πίεσης θα ενεργοποιηθεί αυτόματα και θα αρχίσει να τρέχει νερό από το μπεκ εκτόξευσης. Υπάρχει κίνδυνος σοβαρού τραυματισμού και υλικών ζημιών.
 - ▶ Όσο δεν εργάζεστε, ασφαλίστε τη σκανδάλη του πιστολιού εκτόξευσης.



▶ Απενεργοποιήστε το πλυστικό υψηλής πίεσης.

- ▶ Αποσυνδέστε το φισ του πλυστικού υψηλής πίεσης από την πρίζα.
- Σε θερμοκρασίες κάτω του 0 °C, το νερό στις επιφάνειες που πλένετε και μέσα στα εξαρτήματα του πλυστικού υψηλής πίεσης μπορεί να παγώσει. Ο χρήστης μπορεί να γλιστρήσει, να πέσει και να υποστεί σοβαρό τραυματισμό. Υπάρχει κίνδυνος για υλικές ζημιές.
 - ▶ Μη χρησιμοποιείτε το πλυστικό υψηλής πίεσης σε θερμοκρασίες κάτω του 0 °C.
- Αν τραβήξετε τον σωλήνα υψηλής πίεσης, τον σωλήνα νερού ή το καλώδιο τροφοδοσίας, το πλυστικό υψηλής πίεσης μπορεί να μετακινηθεί και να ανατραπεί. Υπάρχει κίνδυνος για υλικές ζημιές.
 - ▶ Μην τραβάτε τον σωλήνα υψηλής πίεσης, τον σωλήνα νερού ή το καλώδιο τροφοδοσίας.
- Αν το πλυστικό υψηλής πίεσης βρίσκεται πάνω σε κεκλιμένη, ανώμαλη ή ασταθή επιφά-

νεια, μπορεί να μετακινηθεί και να ανατραπεί. Υπάρχει κίνδυνος για υλικές ζημιές.

- ▶ Τοποθετείτε το πλυστικό υψηλής πίεσης πάνω σε οριζόντια, επίπεδη και σταθερή επιφάνεια.
- Αν δουλεύετε σε υψηλά σημεία, το πλυστικό υψηλής πίεσης ή το σύστημα εκτόξευσης μπορεί να πέσει. Υπάρχει κίνδυνος σοβαρού τραυματισμού και υλικών ζημιών.
 - ▶ Χρησιμοποιείτε ανυψούμενο καλάθι ή ασφαλή σκαλωσιά.
 - ▶ Μην τοποθετείτε το πλυστικό υψηλής πίεσης πάνω σε ανυψούμενο καλάθι ή σκαλωσιά.
 - ▶ Αν δεν αρκεί το μήκος του σωλήνα υψηλής πίεσης, επεκτείνετε τον σωλήνα υψηλής πίεσης με την ειδική προέκταση σωλήνα υψηλής πίεσης.
 - ▶ Ασφαλίστε το σύστημα εκτόξευσης από πτώση.
- Η δέσμη νερού μπορεί να ελευθερώσει ίνες αμιάντου από επιφάνειες. Αφού στεγνώσουν, οι ίνες αμιάντου μπορούν να διασπαρθούν στον αέρα και να εισπνευστούν. Η εισπνοή ινών αμιάντου μπορεί να βλάψει την υγεία.
 - ▶ Μην καθαρίζετε επιφάνειες που περιέχουν αμιάντο (π.χ. ελενίτ).
- Η δέσμη νερού μπορεί να ελευθερώσει λάδι από αυτοκίνητα ή μηχανήματα. Το νερό που περιέχει το λάδι μπορεί να καταλήξει στο έδαφος, στα ύδατα ή στο σύστημα αποχέτευσης. Υπάρχει κίνδυνος για το περιβάλλον.
 - ▶ Τα αυτοκίνητα και μηχανήματα πρέπει να καθαρίζονται σε χώρους που διαθέτουν ελαιοδιαχωριστή.
- Σε περίπτωση χρήσης πάνω σε μολυβδόχα χρώματα, η δέσμη νερού μπορεί να σχηματίσει μολυβδόχα αερολύματα και μολυβδόχο νερό. Τα μολυβδόχα αερολύματα και το μολυβδόχο νερό μπορούν να καταλήξουν στο έδαφος, στα ύδατα και στο σύστημα αποχέτευσης. Η εισπνοή των αερολυμάτων μπορεί να προκαλέσει βλάβη στην υγεία και να προσεξήσει αλλεργικές αντιδράσεις. Υπάρχει κίνδυνος για το περιβάλλον.
 - ▶ Μην καθαρίζετε επιφάνειες που έχουν επιστρωθεί με μολυβδόχα χρώματα ή βερνίκια.
- Η δέσμη νερού μπορεί να προκαλέσει ζημιές σε ευαίσθητες επιφάνειες. Υπάρχει κίνδυνος για υλικές ζημιές.
 - ▶ Μην καθαρίζετε ευαίσθητες επιφάνειες με το μπεκ περιστρεφόμενης δέσμης.
 - ▶ Καθαρίζετε ευαίσθητες επιφάνειες από καιουτσούκ, ύφασμα, ξύλο και παρόμοια υλικά με μειωμένη πίεση λειτουργίας και από μεγαλύτερη απόσταση.
- Αν το μπεκ περιστρεφόμενης δέσμης βυθιστεί και λειτουργήσει μέσα σε βρόμικο νερό κατά διάρκεια της εργασίας, μπορεί να προκληθεί ζημιά στο μπεκ περιστρεφόμενης δέσμης.
 - ▶ Μη χρησιμοποιείτε το μπεκ περιστρεφόμενης δέσμης μέσα σε βρόμικο νερό.
 - ▶ Όταν καθαρίζετε δοχεία, αδειάστε πρώτα το δοχείο και αφήστε το χρησιμοποιούμενο νερό να φύγει.
- Η αναρρόφηση εύφλεκτων και εκρηκτικών υγρών μπορεί να οδηγήσει σε πυρκαγιές και εκρήξεις. Υπάρχει κίνδυνος σοβαρού ή θανατηφόρου τραυματισμού και υλικών ζημιών.
 - ▶ Μη χρησιμοποιείτε το μηχανήμα για την αναρρόφηση ή τον ψεκασμό εύφλεκτων ή εκρηκτικών υγρών.
- Η αναρρόφηση ερεθιστικών, διαβρωτικών και τοξικών υγρών μπορεί να προκαλέσει κίνδυνο για την υγεία και για εξαρτήματα του πλυστικού υψηλής πίεσης. Υπάρχει κίνδυνος σοβαρού ή θανατηφόρου τραυματισμού και υλικών ζημιών.
 - ▶ Μη χρησιμοποιείτε το μηχανήμα για την αναρρόφηση ή τον ψεκασμό ερεθιστικών, διαβρωτικών ή τοξικών υγρών.
- Η δυνατή δέσμη νερού μπορεί να προκαλέσει σοβαρούς τραυματισμούς ανθρώπων και ζώων, καθώς και υλικές ζημιές.
 - ▶ Μην κατευθύνετε τη δέσμη νερού σε ανθρώπους ή ζώα.



- ▶ Μην κατευθύνετε τη δέσμη νερού σε σημεία με τα οποία δεν έχετε καλή οπτική επαφή.
- ▶ Μην καθαρίζετε ρούχα όσο αυτά φοριούνται.
- ▶ Μην καθαρίζετε παπούτσια όσο αυτά φοριούνται.
- Σε περίπτωση επαφής ηλεκτρικών εγκαταστάσεων, ηλεκτρικών συνδέσεων, ρευματοδοτών (πρίζες) και ηλεκτροφόρων καλωδίων με νερό, μπορεί να προκληθεί ηλεκτροπληξία. Υπάρχει κίνδυνος σοβαρού ή θανατηφόρου τραυματισμού και υλικών ζημιών.
 - ▶ Μην κατευθύνετε τη δέσμη νερού σε ηλεκτρικές εγκαταστάσεις, ηλεκτρικές συνδέσεις, πρίζες ή ηλεκτροφόρα καλώδια.
- ▶ Μην κατευθύνετε τη δέσμη νερού στο καλώδιο τροφοδοσίας ή στο καλώδιο προέκτασης.
- Εάν ηλεκτρικές συσκευές ή το ίδιο το πλυστικό υψηλής πίεσης έρθουν σε επαφή με νερό,



μπορεί να προκληθεί ηλεκτροπληξία. Υπάρχει κίνδυνος για βαρύ τραυματισμό ή θάνατο του χρήστη και για υλικές ζημιές.



▶ Μην κατευθύνετε τη δέσμη νερού σε ηλεκτρικές συσκευές ή στο ίδιο το πλυστικό υψηλής πίεσης.

- ▶ Διατηρείτε ηλεκτρικές συσκευές και το ίδιο το πλυστικό υψηλής πίεσης μακριά από τις επιφάνειες που καθαρίζετε.
- Σε περίπτωση λάθους τοποθέτησης, ο σωλήνας υψηλής πίεσης μπορεί να υποστεί ζημιά. Σε περίπτωση ζημιάς, νερό υπό υψηλή πίεση μπορεί να διαφύγει ανεξέλεγκτα στο περιβάλλον. Υπάρχει κίνδυνος σοβαρού τραυματισμού και υλικών ζημιών.
 - ▶ Μην κατευθύνετε τη δέσμη νερού στον σωλήνα υψηλής πίεσης.
 - ▶ Τοποθετείτε τον σωλήνα υψηλής πίεσης με τέτοιο τρόπο, ώστε να είναι στρωτός και να μην τεντώνεται.
 - ▶ Τοποθετείτε τον σωλήνα υψηλής πίεσης με τέτοιο τρόπο, ώστε να μη φθείρεται, να μην τσακίζεται, να μη συνθλίβεται και να μην τρίβεται πάνω σε αντικείμενα.
 - ▶ Προστατεύετε τον σωλήνα υψηλής πίεσης από θερμότητα, λάδια και χημικά προϊόντα.
- Σε περίπτωση λάθους τοποθέτησης του σωλήνα νερού, μπορεί να προκληθεί ζημιά στον σωλήνα ή να σκοντάψουν άνθρωποι πάνω του. Υπάρχει κίνδυνος για τραυματισμό ατόμων και για ζημιές στον σωλήνα νερού.
 - ▶ Μην κατευθύνετε τη δέσμη νερού στον σωλήνα νερού.
 - ▶ Τοποθετείτε και επισημαίνετε τον σωλήνα νερού με τέτοιο τρόπο, ώστε να μην προκαλεί κίνδυνο να σκοντάψουν άνθρωποι.
 - ▶ Τοποθετείτε τον σωλήνα νερού με τέτοιο τρόπο, ώστε να είναι στρωτός και να μην τεντώνεται.
 - ▶ Τοποθετείτε τον σωλήνα νερού με τέτοιο τρόπο, ώστε να μη φθείρεται, να μην τσακίζεται, να μη συνθλίβεται και να μην τρίβεται πάνω σε αντικείμενα.
 - ▶ Προστατεύετε τον σωλήνα νερού από θερμότητα, λάδια και χημικά προϊόντα.
- Η δυνατή δέσμη νερού προκαλεί δυνάμεις αντίδρασης. Λόγω των δυνάμεων αντίδρασης, ο χρήστης ενδέχεται να χάσει τον έλεγχο του συστήματος εκτόξευσης. Υπάρχει κίνδυνος σοβαρού τραυματισμού του χρήστη και πρόκλησης υλικών ζημιών.
 - ▶ Κρατάτε το πιστόλι εκτόξευσης και με τα δύο χέρια.

- ▶ Ακολουθείτε τις οδηγίες εργασίας που δίνονται σε αυτό το εγχειρίδιο οδηγιών.

4.8 Απορρυπαντικά

▲ ΠΡΟΕΙΔΟΠΟΙΗΣΗ

- Σε περίπτωση επαφής του προϊόντος καθαρισμού με το δέρμα ή τα μάτια, μπορεί να προκληθεί ερεθισμός στο δέρμα ή στα μάτια.
 - ▶ Ακολουθήστε τις οδηγίες χρήσης του προϊόντος καθαρισμού.
 - ▶ Αποφεύγετε την επαφή με τα προϊόντα καθαρισμού.
 - ▶ Σε περίπτωση επαφής με το δέρμα, πλύντε την προσβεβλημένη περιοχή με άφθονο νερό και σαπούνι.
 - ▶ Σε περίπτωση επαφής με τα μάτια, ξεπλύντε τα μάτια με άφθονο νερό για τουλάχιστον 15 λεπτά και συμβουλευτείτε έναν γιατρό.
- Τα λάθος ή μη ενδεδειγμένα απορρυπαντικά μπορούν να προκαλέσουν ζημιές στο πλυστικό υψηλής πίεσης ή στην επιφάνεια του αντικειμένου που καθαρίζετε, αλλά και στο περιβάλλον.
 - ▶ Η STIHL συνιστά να χρησιμοποιείτε γνήσια απορρυπαντικά STIHL.
 - ▶ Ακολουθήστε τις οδηγίες χρήσης του προϊόντος καθαρισμού.
 - ▶ Αν έχετε οποιαδήποτε απορία, απευθυνθείτε στον πιστοποιημένο αντιπρόσωπο της STIHL.

4.9 Σύνδεση νερού

▲ ΠΡΟΕΙΔΟΠΟΙΗΣΗ

- Όταν ο χειριστής αφήνει τη σκανδάλη του πιστολιού εκτόξευσης, δημιουργείται ανάκρουση στον σωλήνα νερού. Η ανάκρουση μπορεί να πιέσει βρόμικο νερό πίσω στο δίκτυο πόσιμου νερού. Υπάρχει κίνδυνος ρύπανσης του πόσιμου νερού.
 - ▶ Μην συνδέετε το πλυστικό υψηλής πίεσης απευθείας στο δίκτυο πόσιμου νερού.
- ▶ Λαμβάνετε υπόψη τους κανονισμούς της εταιρείας παροχής νερού. Σε περίπτωση σύνδεσης με το δίκτυο πόσιμου νερού χρησιμοποιείτε ενδεδειγμένο διαχωρισμό συστήματος (π.χ. ανεπίστροφη βαλβίδα), εφόσον απαιτείται.
- Άμμος και ρύποι μέσα στο νερό μπορούν να προκαλέσουν ζημιά σε εξαρτήματα του πλυστικού υψηλής πίεσης.
 - ▶ Χρησιμοποιείτε καθαρό νερό.





- ▶ Αν το χρησιμοποιούμενο νερό περιέχει ρύπους ή άμμο, χρησιμοποιείτε το πλυστικό υψηλής πίεσης σε συνδυασμό με ένα φίλτρο νερού.
- Αν το πλυστικό υψηλής πίεσης δεν τροφοδοτείται με αρκετό νερό, μπορεί να προκληθεί ζημιά σε εξαρτήματα του πλυστικού υψηλής πίεσης.
 - ▶ Ανοίγετε τη βρύση μέχρι το τέρμα.
 - ▶ Φροντίζετε ώστε το πλυστικό υψηλής πίεσης να τροφοδοτείται με αρκετό νερό,  18.



4.10 Ηλεκτρική σύνδεση

Επαφή με εξαρτήματα υπό τάση μπορεί να προκληθεί από τα εξής αίτια:

- Ζημιά στο καλώδιο τροφοδοσίας ή στο καλώδιο προέκτασης.
- Ζημιά στο φινι του καλωδίου τροφοδοσίας ή του καλωδίου προέκτασης.
- Λάθος εγκατάσταση της πρίζας.

⚠ ΚΙΝΔΥΝΟΣ

- Η επαφή με εξαρτήματα υπό τάση μπορεί να προκαλέσει ηλεκτροπληξία. Υπάρχει κίνδυνος σοβαρού ή θανατηφόρου τραυματισμού του χρήστη.
 - ▶ Βεβαιωθείτε ότι το καλώδιο τροφοδοσίας, το καλώδιο προέκτασης και τα φινι είναι σε καλή κατάσταση.
- 
 Αν υπάρχει ζημιά στο καλώδιο τροφοδοσίας ή στο καλώδιο προέκτασης:
 - ▶ Μην αγγίζετε τα σημεία που έχουν ζημιά.
 - ▶ Άποσυνδέστε το φινι από την πρίζα.
- ▶ Μην πιάνετε το καλώδιο τροφοδοσίας, το καλώδιο προέκτασης (μπαλαντέζα) ή τα φινι τους με βρεγμένα χέρια.
- ▶ Συνδέστε το φινι του καλωδίου τροφοδοσίας ή του καλωδίου προέκτασης σε μια σωστά εγκατεστημένη πρίζα με επαφή γείωσης.
- ▶ Η ηλεκτρική σύνδεση πρέπει να γίνει από εξειδικευμένο ηλεκτρολόγο σύμφωνα με τις απαιτήσεις του προτύπου IEC 60364-1. Συνιστούμε το μηχάνημα να συνδέεται στην παροχή ρεύματος μέσω ασφαλειοδιακόπτη διαρροής («ρελέ») που διακόπτει την τροφοδοσία όταν το ρεύμα που διαρρέει προς τη γη υπερβαίνει τα 30  mA για διάστημα άνω των 30 ms, ή να διαθέτει μετρητή γείωσης.
- Ένα ακατάλληλο καλώδιο προέκτασης ή μια ενδεχόμενη ζημιά στο καλώδιο προέκτασης μπορεί να προκαλέσει ηλεκτροπληξία. Υπάρχει κίνδυνος σοβαρού ή θανατηφόρου τραυματισμού.

- ▶ Χρησιμοποιείτε καλώδιο προέκτασης με κατάλληλη διατομή αγωγών,  18.2.
- ▶ Χρησιμοποιείτε καλώδιο προέκτασης (μπαλαντέζα) με προστασία από πρόσπτωση νερού και εγκεκριμένο για εξωτερική χρήση.
- ▶ Χρησιμοποιείτε μπαλαντέζα με τις ίδιες ιδιότητες όπως το καλώδιο τροφοδοσίας του πλυστικού υψηλής πίεσης,  18.2.
- ▶ Συνιστούμε τη χρήση ανέμης καλωδίου, η οποία κρατά την πρίζα σε απόσταση τουλάχιστον 60 mm πάνω από το έδαφος.

⚠ ΠΡΟΕΙΔΟΠΟΙΗΣΗ

- Τυχόν εσφαλμένη τάση ή συχνότητα δικτύου μπορεί να προκαλέσει υπέρταση στο πλυστικό υψηλής πίεσης κατά τη διάρκεια της χρήσης. Μπορεί να προκληθεί ζημιά στο πλυστικό υψηλής πίεσης.
 - ▶ Βεβαιωθείτε ότι η τάση και η συχνότητα δικτύου του ηλεκτρικού δικτύου συμφωνούν με τα στοιχεία που αναγράφονται στην πινακίδα τύπου του πλυστικού υψηλής πίεσης.
- Αν συνδεθούν περισσότερες από μία ηλεκτρικές συσκευές σε πολύπριζο, μπορεί να σημειωθεί υπερφόρτωση των ηλεκτρικών εξαρτημάτων κατά τη διάρκεια της χρήσης. Τα ηλεκτρικά εξαρτήματα μπορεί να ζεσταθούν ή να προκαλέσουν πυρκαγιά. Υπάρχει κίνδυνος σοβαρού ή θανατηφόρου τραυματισμού και υλικών ζημιών.
 - ▶ Μην συνδέετε άλλες συσκευές στην πρίζα μαζί με το πλυστικό υψηλής πίεσης.
 - ▶ Μην συνδέετε το πλυστικό υψηλής πίεσης σε πολύπριζο.
- Σε περίπτωση λάθος τοποθέτησης των καλωδίων τροφοδοσίας ή προέκτασης, μπορεί να προκληθεί ζημιά στα καλώδια ή να σκοτώσει κάποιος σε αυτά. Ενδέχεται να προκληθούν τραυματισμοί ή υλικές ζημιές στο καλώδιο τροφοδοσίας ή προέκτασης.
 - ▶ Τοποθετείτε τα καλώδια τροφοδοσίας και προέκτασης με τέτοιο τρόπο, ώστε η δέσμη νερού να μην μπορεί να έρθει σε επαφή με αυτά.
 - ▶ Τοποθετείτε και επισημαίνετε το καλώδιο τροφοδοσίας και το καλώδιο προέκτασης (μπαλαντέζα) με τέτοιο τρόπο, ώστε να μην αποτελούν κίνδυνο να σκοτώσει κάποιος σε αυτά.
 - ▶ Τοποθετείτε τα καλώδια τροφοδοσίας και προέκτασης στρωτά και με τέτοιο τρόπο ώστε να μην τεντώνονται.
 - ▶ Τοποθετείτε τα καλώδια τροφοδοσίας και προέκτασης με τέτοιο τρόπο ώστε να μη φθείρονται, να μην τσακίζονται, να μη συν-

θλίβονται και να μην τρίβονται πάνω σε αντικείμενα.

- ▶ Προστατεύετε τα καλώδια τροφοδοσίας και προέκτασης από θερμότητα, λάδια και χημικές ουσίες.
- ▶ Τοποθετείτε τα καλώδια τροφοδοσίας και προέκτασης μόνο σε στεγνό έδαφος.
- Κατά τη διάρκεια της εργασίας, το καλώδιο προέκτασης ζεσταίνεται. Η θερμότητα αυτή, αν δεν μπορεί να διαχυθεί, μπορεί να προκαλέσει πυρκαγιά.
- ▶ Αν χρησιμοποιείτε καλώδιο σε ανέμη, ξετυλίξτε ολόκληρο το καλώδιο από την ανέμη.

4.11 Μεταφορά

▲ ΠΡΟΕΙΔΟΠΟΙΗΣΗ

- Κατά τη διάρκεια της μεταφοράς, το πλυστικό υψηλής πίεσης μπορεί να ανατραπεί ή να μετακινηθεί. Υπάρχει κίνδυνος τραυματισμού και υλικών ζημιών.
- ▶ Ασφαλίστε τη σκανδάλη του πιστολιού εκτόξευσης.



- ▶ Απενεργοποιήστε το πλυστικό υψηλής πίεσης.

- ▶ Αποσυνδέστε το φινι του πλυστικού υψηλής πίεσης από την πρίζα.



- ▶ Αδειάστε τη φιάλη απορρυπαντικού ή τοποθετήστε την με τέτοιο τρόπο ώστε να μην μπορεί να ανατραπεί ή να μετακινηθεί.

- ▶ Ασφαλίστε το πλυστικό υψηλής πίεσης με λουριά, ιμάντες ή δίχτυ, ώστε να μην μπορεί να ανατραπεί ή να μετακινηθεί.
- Σε θερμοκρασίες κάτω των 0°C το νερό μέσα στα εξαρτήματα του πλυστικού υψηλής πίεσης μπορεί να παγώσει. Μπορεί να προκληθεί ζημιά στο πλυστικό υψηλής πίεσης.
- ▶ Αδειάστε τον σωλήνα υψηλής πίεσης και το σύστημα εκτόξευσης.



- ▶ Αν δεν μπορεί να αποφευχθεί η έκθεση του πλυστικού υψηλής πίεσης σε παγετό κατά τη διάρκεια της μεταφοράς, προστατέψτε το μηχάνημα με ένα αντιπαγετικό υγρό με βάση τη γλυκόλη.

4.12 Φύλαξη

▲ ΠΡΟΕΙΔΟΠΟΙΗΣΗ

- Τα παιδιά δεν είναι σε θέση να εκτιμήσουν τους κινδύνους του πλυστικού υψηλής πίεσης. Υπάρχει κίνδυνος σοβαρού τραυματισμού για παιδιά.
- ▶ Ασφαλίστε τη σκανδάλη του πιστολιού εκτόξευσης.



- ▶ Σβήστε το πλυστικό υψηλής πίεσης.

- ▶ Αποσυνδέστε το φινι του πλυστικού υψηλής πίεσης από την πρίζα.
- ▶ Φυλάξτε το πλυστικό υψηλής πίεσης μακριά από τα παιδιά.
- Οι ηλεκτρικές επαφές μέσα στο πλυστικό υψηλής πίεσης και τα μεταλλικά εξαρτήματα μπορεί να οξειδωθούν (σκουριάσουν) από υγρασία. Μπορεί να προκληθεί ζημιά στο πλυστικό υψηλής πίεσης.
- ▶ Φυλάξτε το πλυστικό υψηλής πίεσης σε καθαρό και στεγνό μέρος.
- Σε θερμοκρασίες κάτω του 0 °C, το νερό μέσα στα εξαρτήματα του πλυστικού υψηλής πίεσης μπορεί να παγώσει. Μπορεί να προκληθεί ζημιά στο πλυστικό υψηλής πίεσης.
- ▶ Αδειάστε τον σωλήνα υψηλής πίεσης και το σύστημα εκτόξευσης.



- ▶ Αν δεν μπορεί να αποφευχθεί η έκθεση του πλυστικού υψηλής πίεσης σε παγετό κατά τη διάρκεια της φύλαξης, προστατέψτε το μηχάνημα με ένα αντιπαγετικό υγρό με βάση τη γλυκόλη.

4.13 Καθάρισμα, συντήρηση και επισκευή

▲ ΠΡΟΕΙΔΟΠΟΙΗΣΗ

- Αν το φινι του καλωδίου τροφοδοσίας είναι συνδεδεμένο με πρίζα κατά τη διάρκεια των εργασιών καθαρισμού, συντήρησης ή επισκευής, το πλυστικό υψηλής πίεσης μπορεί να τεθεί κατά λάθος σε λειτουργία. Υπάρχει κίνδυνος σοβαρού τραυματισμού και υλικών ζημιών.
- ▶ Ασφαλίστε τη σκανδάλη του πιστολιού εκτόξευσης.



- ▶ Απενεργοποιήστε το πλυστικό υψηλής πίεσης.

- ▶ Αποσυνδέστε το φινι του πλυστικού υψηλής πίεσης από την πρίζα.
- Τα σκληρά απορρυπαντικά, το καθαρίσμα με δέσημη νερού και τα μυτερά αντικείμενα μπορούν να προκαλέσουν ζημιές στο πλυστικό υψηλής πίεσης. Αν το πλυστικό υψηλής πίεσης δεν καθαρίζεται σωστά, τα εξαρτήματα μπορεί να μην επιτελούν τις λειτουργίες τους με τον σωστό τρόπο και οι διατάξεις ασφαλείας μπορεί να τεθούν εκτός λειτουργίας. Υπάρχει κίνδυνος σοβαρού τραυματισμού.
- ▶ Καθαρίζετε το πλυστικό υψηλής πίεσης, όπως περιγράφεται σε αυτό το εγχειρίδιο οδηγιών.

- Αν το πλυστικό υψηλής πίεσης δεν συντηρείται ή επισκευάζεται σωστά, τα εξαρτήματα μπορεί να μην επιτελούν τις λειτουργίες τους με τον σωστό τρόπο και οι διατάξεις ασφαλείας μπορεί να θεθούν εκτός λειτουργίας. Υπάρχει κίνδυνος σοβαρού ή θανατηφόρου τραυματισμού.
 - ▶ Μην εκτελείτε μόνος σας εργασίες συντήρησης ή επισκευής στο πλυστικό υψηλής πίεσης.
 - ▶ Αν υπάρχει ελάττωμα ή ζημιά στο καλώδιο τροφοδοσίας, ζητήστε από τον πιστοποιημένο αντιπρόσωπο της STIHL να το επισκευάσει.
 - ▶ Αν το πλυστικό υψηλής πίεσης χρειάζεται συντήρηση ή επισκευή, απευθυνθείτε στον πιστοποιημένο αντιπρόσωπο της STIHL.
- ▶ Φυλάσσετε τη μπαταρία και το χειριστήριο μακριά από παιδιά και άλλα αναρμόδια άτομα.
- ▶ Κλείνετε πάντοτε καλά το καπάκι του χειριστηρίου. Αν δεν μπορείτε να κλείσετε το καπάκι, αφαιρέστε την μπαταρία και αναθέστε την αντικατάσταση του χειριστηρίου σε αντιπρόσωπο της STIHL.
- ▶ Σε περίπτωση κατάποσης της μπαταρίας μην προκαλέσετε εμετό. Υπάρχει κίνδυνος η μπαταρία να σφηνωθεί στον οισοφάγο. Επισκεφτείτε αμέσως έναν γιατρό.

- Από μπαταρίες που φαινομενικά έχουν αδειάσει εντελώς, μπορεί πάντα να παραχθεί ή να διαρρεύσει επικίνδυνο ρεύμα βραχυκυκλώματος. Υπάρχει κίνδυνος σοβαρού τραυματισμού και υλικών ζημιών.
 - ▶ Τηρείτε όλους τους κανόνες απόρριψης που προβλέπονται από τη νομοθεσία. Μπαταρίες που έχουν αδειάσει πρέπει να απορριπτούνται αμέσως. Μην τις αποσυναρμολογήσετε και μην τις απορρίψετε σε φωτιά.

4.14 Μπαταρία

▲ ΠΡΟΕΙΔΟΠΟΙΗΣΗ

- Η μπαταρία δεν είναι προστατευμένη από όλες τις επιδράσεις του περιβάλλοντος. Σε περίπτωση έκθεσης σε ορισμένες επιδράσεις του περιβάλλοντος, η μπαταρία μπορεί να πάρει φωτιά ή να εκραγεί. Υπάρχει κίνδυνος σοβαρού τραυματισμού και υλικών ζημιών.
 - ▶ Προστατεύετε την μπαταρία από θερμότητα και φωτιά.
 - ▶ Μην απορρίπτετε την μπαταρία στη φωτιά.
 - ▶ Χρησιμοποιείτε και φυλάσσετε την μπαταρία σε θερμοκρασία μεταξύ 0°C και + 60°C.
 - ▶ Μην βυθίζετε τη μπαταρία μέσα σε υγρά.
 - ▶ Μην εκθέτετε την μπαταρία σε υψηλή πίεση.
 - ▶ Μην εκθέτετε την μπαταρία σε μικροκύματα.
 - ▶ Προστατεύετε την μπαταρία από χημικές ουσίες και άλατα.
- Από μπαταρία με ζημιά μπορεί να διαρρεύσει υγρό. Σε περίπτωση επαφής με το δέρμα ή τα μάτια, το υγρό της μπαταρίας μπορεί να προκαλέσει ερεθισμούς.
 - ▶ Αποφεύγετε την επαφή με το υγρό.
 - ▶ Σε περίπτωση επαφής με το δέρμα, πλύντε την προσβεβλημένη περιοχή με άφθονο νερό και σαπούνι.
 - ▶ Σε περίπτωση επαφής με τα μάτια, ξεπλύντε τα μάτια με άφθονο νερό για τουλάχιστον 15 λεπτά και συμβουλευθείτε έναν γιατρό.
 - ▶ Μην φορτίζετε, μην ανοίγετε, μην ρίχνετε στη φωτιά και μην βραχυκυκλώνετε την μπαταρία.
- Τυχόν κατάποση της μπαταρίας μπορεί να προκαλέσει σοβαρούς τραυματισμούς ή και θάνατο εντός 2 ωρών λόγω εσωτερικών εγκαυμάτων και διάτρησης του οισοφάγου.

5 Προετοιμασία πλυστικού υψηλής πίεσης για χρήση

5.1 Προετοιμασία πλυστικού υψηλής πίεσης για χρήση

Πριν από την έναρξη κάθε εργασίας, εκτελέστε τα εξής βήματα:

- ▶ Βεβαιωθείτε ότι το πλυστικό υψηλής πίεσης, ο σωλήνας υψηλής πίεσης, ο σύνδεσμος του σωλήνα και το καλώδιο τροφοδοσίας είναι σε ασφαλή κατάσταση, **14.6**.
- ▶ Καθαρίστε το πλυστικό υψηλής πίεσης, **14.1**.
- ▶ Αν χρησιμοποιείτε φίλτρο νερού, ελέγξτε το φίλτρο νερού για ρύπανση και καθαρίστε το εάν χρειάζεται, **14.4**.
- ▶ Τοποθετήστε το πλυστικό υψηλής πίεσης πάνω σε ένα σταθερό και επίπεδο υπόστρωμα, προστατευμένο από ολίσθηση και ανατροπή.
- ▶ Ξετυλίξτε ολόκληρο τον σωλήνα υψηλής πίεσης από την ανέμη, **10.2**.
- ▶ Συνδέστε το πιστόλι εκτόξευσης, **6.3**.
- ▶ Συνδέστε τον σωλήνα εκτόξευσης, **6.4**.
- ▶ Αν πρόκειται να χρησιμοποιήσετε μπεκ, συνδέστε το μπεκ, **6.5**.
- ▶ Αν πρόκειται να χρησιμοποιήσετε απορρυπαντικό, εργαστείτε με απορρυπαντικό και τη φίληλη απορρυπαντικού, **10.6**.
- ▶ Συνδέστε το νερό, **7**.

- ▶ Συνδέστε το πλυστικό υψηλής πίεσης στο ηλεκτρικό δίκτυο,  8.
- ▶ Αν δεν μπορείτε να ολοκληρώσετε κάποιο από τα παραπάνω βήματα, μην χρησιμοποιείτε το πλυστικό υψηλής πίεσης και απευθυνθείτε στον πιστοποιημένο αντιπρόσωπο της STIHL.

6 Συναρμολόγηση πλυστικού υψηλής πίεσης

6.1 Συναρμολόγηση πλυστικού υψηλής πίεσης

Τοποθέτηση λαβής με ανέμη σωλήνα

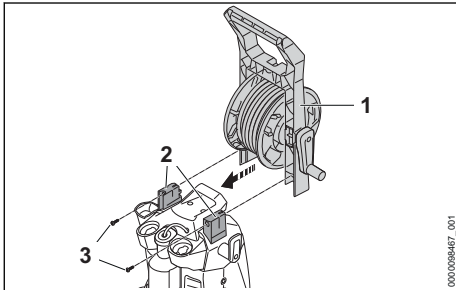

- ▶ Περάστε τη λαβή (1) πάνω στο στήριγμα (2).
- ▶ Βιδώστε τις βίδες (3) και σφίξτε τις γερά.

Σύνδεση ανέμης σωλήνα

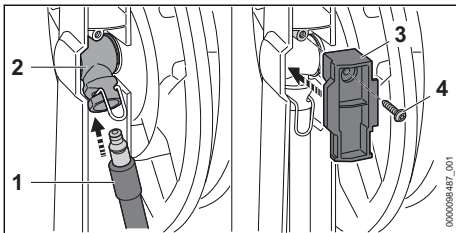

- ▶ Τοποθετήστε το ρακόρ (1) στον σύνδεσμο (2). Το ρακόρ (1) κουμπώνει με έναν χαρακτηριστικό ήχο.
- ▶ Στερεώστε το κάλυμμα (3) με τη βίδα (4).

Τοποθέτηση των μπεκ

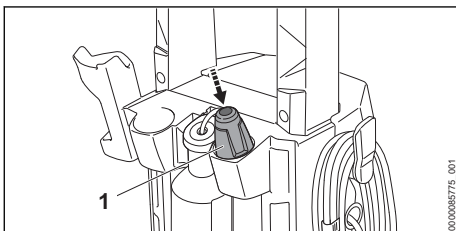

- ▶ Τοποθετήστε το μπεκ 3σε1 (1).

6.2 Τοποθέτηση μπαταριών

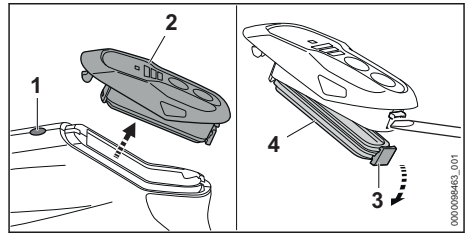

- ▶ Πιέστε το κουμπί ασφάλισης (1).
- ▶ Αφαιρέστε το χειριστήριο (2).
- ▶ Ανοίξτε τον διακόπτη κλειδώματος (3).
- ▶ Αφαιρέστε το καπάκι (4).

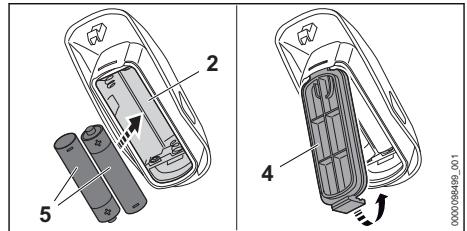

- ▶ Τοποθετήστε τις μπαταρίες (5) σύμφωνα με την πολικότητα- (+/-) στο χειριστήριο (2).
- ▶ Κλείστε το καπάκι (4).
- ▶ Τοποθετήστε το χειριστήριο στο πιστόλι εκτόξευσης. Το χειριστήριο κουμπώνει με έναν χαρακτηριστικό ήχο.

6.3 Σύνδεση και αποσύνδεση πιστολιού εκτόξευσης

6.3.1 Σύνδεση του πιστολιού εκτόξευσης

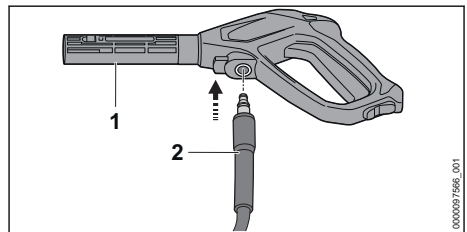

- ▶ Περάστε το ρακόρ (2) μέσα στο πιστόλι εκτόξευσης (1). Το ρακόρ (2) κουμπώνει με έναν χαρακτηριστικό ήχο.
- ▶ Αν δυσκολεύεστε να περάσετε το ρακόρ (2) μέσα στο πιστόλι εκτόξευσης (1), αλείψτε τη ροδέλα στεγανοποίησης του ρακόρ (2) με γράσο.

6.3.2 Αποσύνδεση του πιστολιού εκτόξευσης

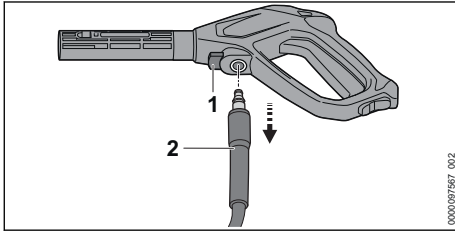

- ▶ Πιέστε την ασφάλεια της σκανδάλης (1) και κρατήστε την πατημένη.
- ▶ Τραβήξτε έξω το ρακόρ (2).

6.4 Σύνδεση και αποσύνδεση σωλήνα εκτόξευσης

6.4.1 Σύνδεση σωλήνα εκτόξευσης

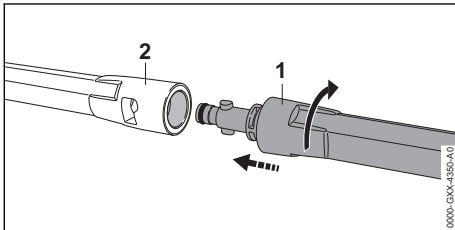

- ▶ Περάστε τον σωλήνα εκτόξευσης (1) στο πιστόλι εκτόξευσης (2).
- ▶ Περιστρέψτε τον σωλήνα εκτόξευσης (1) μέχρι να κουμπώσει.
- ▶ Αν δυσκολεύετε να περάσετε τον σωλήνα εκτόξευσης (1) μέσα στο πιστόλι εκτόξευσης (2), αλείψτε τη ροδέλα στεγανοποίησης του σωλήνα (1) με γράσο.

6.4.2 Αποσύνδεση σωλήνα εκτόξευσης

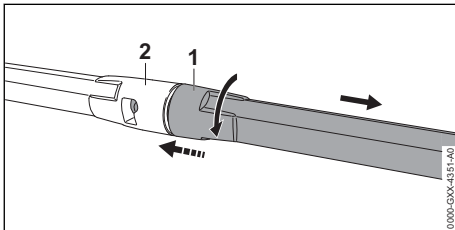

- ▶ Συμπίεστε τον σωλήνα εκτόξευσης (1) και το πιστόλι εκτόξευσης (2) και στρέψτε μέχρι το τέρμα.
- ▶ Τραβήξτε τον σωλήνα εκτόξευσης (1) από το πιστόλι (2).

6.5 Τοποθέτηση και αφαίρεση των μπεκ

6.5.1 Τοποθέτηση μπεκ

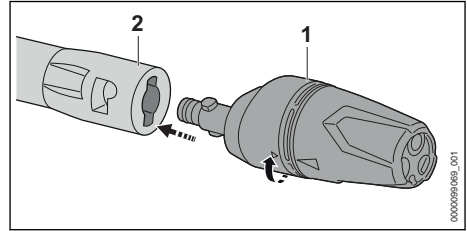

- ▶ Περάστε το μπεκ (1) στον σωλήνα εκτόξευσης (2).
- ▶ Γυρίστε το μπεκ (1) μέχρι να κουμπώσει.
- ▶ Αν δυσκολεύετε να περάσετε το μπεκ (1) μέσα στον σωλήνα εκτόξευσης (2), αλείψτε τη ροδέλα στεγανοποίησης του μπεκ (1) με γράσο.

6.5.2 Αφαίρεση μπεκ

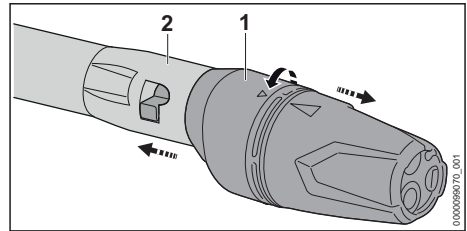

- ▶ Πιέστε το μπεκ(1) και τον σωλήνα εκτόξευσης (2) μεταξύ τους και στρέψτε μέχρι το τέρμα.
- ▶ Τραβήξτε το μπεκ (1) από τον σωλήνα εκτόξευσης (2).

7 Σύνδεση σε πηγή νερού

7.1 Σύνδεση πλυστικού υψηλής πίεσης στο δίκτυο νερού

Σύνδεση φίλτρου νερού

Αν το πλυστικό υψηλής πίεσης τροφοδοτείται με νερό που περιέχει άμμο ή με νερό από στέρνα, πρέπει στο πλυστικό υψηλής πίεσης να συνδεθεί ένα φίλτρο νερού. Το φίλτρο νερού συγκρατεί την άμμο και τους ρύπους που υπάρχουν στο νερό, προστατεύοντας έτσι τα εξαρτήματα του πλυστικού υψηλής πίεσης από ζημιές.

Ανάλογα με τη χώρα αγοράς, το φίλτρο νερού μπορεί να περιέχεται στη συσκευασία του πλυστικού υψηλής πίεσης.

- ▶ Ξεβιδώστε το ρακόρ.

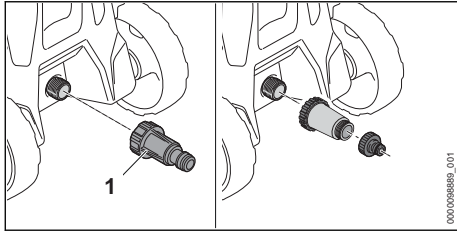

- ▶ Βιδώστε το φίλτρο νερού (1) στη σύνδεση νερού και σφίξτε το με το χέρι.

Σύνδεση σωλήνα νερού

Ο σωλήνας νερού πρέπει να ικανοποιεί τις εξής απαιτήσεις:

- Ο σωλήνας νερού έχει διάμετρο 1/2".
- Ο σωλήνας νερού έχει μήκος μεταξύ 10 m και 25 m.
- ▶ Συνδέστε τον σωλήνα νερού σε μια βρύση.
- ▶ Ανοίξτε τη βρύση πλήρως και ξεπλύντε τον σωλήνα νερού με νερό. Ο σωλήνας νερού καθαρίζεται από άμμο και ρύπους. Ο σωλήνας νερού εξαερίζεται.
- ▶ Κλείστε τη βρύση.

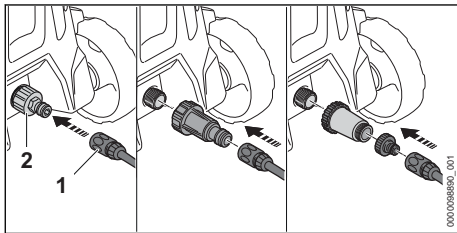

- ▶ Βιδώστε τον σύνδεσμο (1) στο ρακόρ (2). Ο σύνδεσμος (1) κουμπώνει με έναν χαρακτηριστικό ήχο.
- ▶ Ανοίξτε τη βρύση πλήρως.
- ▶ Αν ο σωλήνας εκτόξευσης είναι συνδεδεμένος στο πιστόλι εκτόξευσης, αφαιρέστε τον σωλήνα εκτόξευσης.
- ▶ Πατήστε τη σκανδάλη του πιστολιού εκτόξευσης μέχρι να βγαίνει μια ομοιόμορφη δέσμη νερού από το πιστόλι εκτόξευσης.
- ▶ Αφήστε ελεύθερη τη σκανδάλη του πιστολιού εκτόξευσης.
- ▶ Ασφαλίστε τη σκανδάλη του πιστολιού εκτόξευσης.
- ▶ Συνδέστε τον σωλήνα εκτόξευσης.
- ▶ Τοποθετήστε το μπτεκ.

Αποσύνδεση του σωλήνα νερού

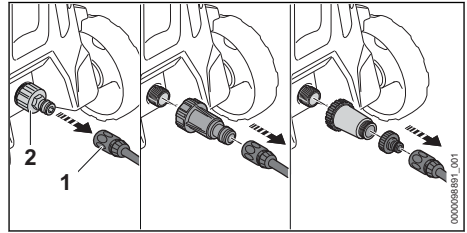

- ▶ Κλείστε τη βρύση.
- ▶ Τραβήξτε ή στρέψτε και κρατήστε τον δακτύλιο (1) για να απελευθερώσετε τον σύνδεσμο.
- ▶ Αφαιρέστε τον σύνδεσμο από το ρακόρ (2).

7.2 Σύνδεση του πλαστικού υψηλής πίεσης σε άλλη πηγή νερού

Το πλαστικό υψηλής πίεσης μπορεί να αναρροφήσει νερό από βαρέλια, στέρνες και τρεχούμενα ή λιμνάζοντα επιφανειακά ύδατα.

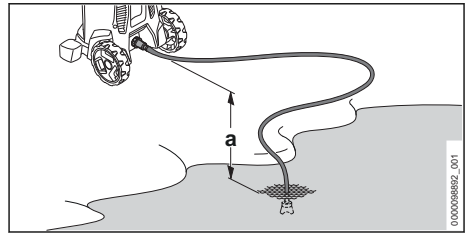

Αναρρόφηση νερού είναι δυνατή μόνο εφόσον η υψομετρική διαφορά ανάμεσα στο πλαστικό υψηλής πίεσης και την πηγή νερού δεν υπερβαίνει το μέγιστο ύψος αναρρόφησης (a),  18.1.

Πρέπει να χρησιμοποιείται το κατάλληλο σετ αναρρόφησης της STIHL. Μαζί με το σετ αναρρόφησης παραδίδεται ένας σωλήνας νερού με ειδικό σύνδεσμο.

Ανάλογα με τη χώρα αγοράς, το σετ αναρρόφησης STIHL μπορεί να περιλαμβάνεται στη συσκευασία του πλαστικού υψηλής πίεσης.

Σύνδεση φίλτρου νερού

Αν το πλαστικό υψηλής πίεσης πρόκειται να χρησιμοποιηθεί με νερό από βαρέλια, στέρνες, από τρεχούμενα ή λιμνάζοντα ύδατα το οποίο περιέχει άμμο, πρέπει να συνδεθεί ένα φίλτρο νερού στο πλαστικό υψηλής πίεσης.

Ανάλογα με τη χώρα αγοράς, το φίλτρο νερού μπορεί να περιέχεται στη συσκευασία του πλαστικού υψηλής πίεσης.

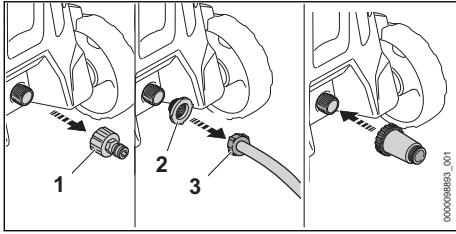

- ▶ Ξεβιδώστε το ρακόρ (1).
- ▶ Τοποθετήστε τη σήτα παροχής νερού (2) στον σύνδεσμο του σωλήνα νερού (3).

Σύνδεση σωλήνα νερού

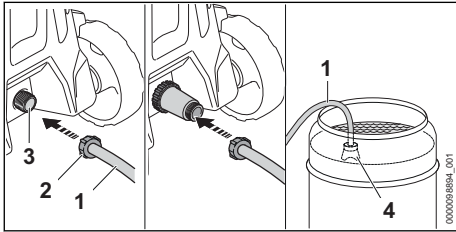

- ▶ Γεμίστε τον σωλήνα νερού (1) με νερό, εκτοπίζοντας όλο τον αέρα από τον σωλήνα νερού.
- ▶ Βιδώστε τον σύνδεσμο (2) στο ρακόρ σύνδεσης του πλυστικού υψηλής πίεσης (3) και σφίξτε τον με το χέρι.
- ▶ Κρεμάστε τη βεντούζα αναρρόφησης (4) στην πηγή νερού με τέτοιο τρόπο, ώστε η βεντούζα (4) να μην έρχεται σε επαφή με τον πυθμένα.
- ▶ Αν το πιστόλι εκτόξευσης είναι συνδεδεμένο στον σωλήνα υψηλής πίεσης, αφαιρέστε το πιστόλι εκτόξευσης.
- ▶ Κρατήστε τον σωλήνα υψηλής πίεσης προς τα κάτω.
- ▶ Ενεργοποιήστε το πλυστικό υψηλής πίεσης και περιμένετε μέχρι να αρχίσει να βγαίνει μια ομοιόμορφη δέσμη νερού από τον σωλήνα υψηλής πίεσης.

ΣΗΜΕΙΩΣΗ

- Αν το πλυστικό υψηλής πίεσης δεν αναρροφά νερό, η αντλία μπορεί να λειτουργήσει χωρίς νερό και να προκληθεί ζημιά στο πλυστικό υψηλής πίεσης.
 - ▶ Αν μετά από δύο λεπτά δεν βγει νερό από το πλυστικό υψηλής πίεσης, απενεργοποιήστε το και ελέγξτε την παροχή νερού.
- ▶ Απενεργοποιήστε το πλυστικό υψηλής πίεσης.
- ▶ Συνδέστε το πιστόλι εκτόξευσης στον σωλήνα υψηλής πίεσης.

- ▶ Πατήστε και κρατήστε πατημένη τη σκανδάλη του πιστολιού εκτόξευσης.
- ▶ Ενεργοποιήστε το πλυστικό υψηλής πίεσης.

8 Σύνδεση του πλυστικού υψηλής πίεσης στο ηλεκτρικό δίκτυο

8.1 Σύνδεση του πλυστικού υψηλής πίεσης στο ηλεκτρικό δίκτυο

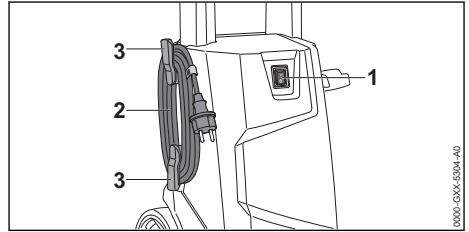

- ▶ Γυρίστε τον διακόπτη (1) στη θέση 0.
- ▶ Αφαιρέστε το καλώδιο τροφοδοσίας (2) από τον στήριγμα (3).
- ▶ Συνδέστε το φως του καλωδίου τροφοδοσίας (2) σε μια σωστά εγκατεστημένη πρίζα.

9 Θέση σε λειτουργία και εκτός λειτουργίας

9.1 Ενεργοποίηση του πλυστικού υψηλής πίεσης

Σε ηλεκτρικά δίκτυα με δυσμενή χαρακτηριστικά μπορούν να παρουσιαστούν διακυμάνσεις της τάσης κατά την ενεργοποίηση του πλυστικού υψηλής πίεσης. Αυτές οι διακυμάνσεις της τάσης μπορούν να επηρεάσουν άλλες συσκευές που είναι συνδεδεμένες στο ίδιο κύκλωμα.

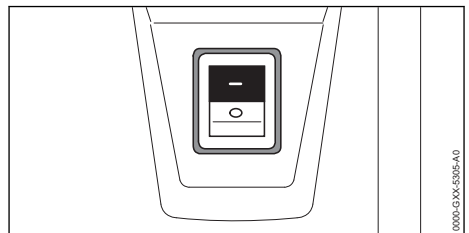

- ▶ Γυρίστε τον επιλογέα στη θέση I.

9.2 Θέση εκτός λειτουργίας

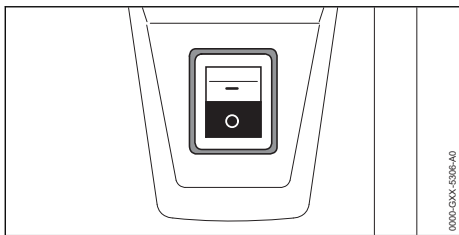

- Γυρίστε τον επιλογέα στη θέση 0.

10 Εργασία με το πλυστικό υψηλής πίεσης

10.1 Κράτημα και καθοδήγηση του πιστολιού εκτόξευσης

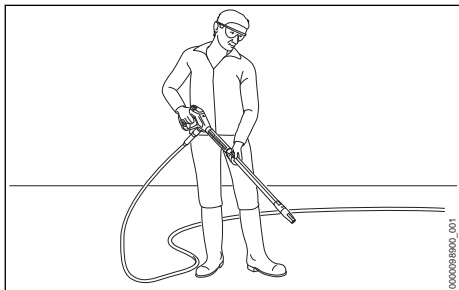

- Κρατήστε το πιστόλι εκτόξευσης στο ένα χέρι, περισφίγγοντας τη λαβή με τον αντίχειρα.
- Με το άλλο χέρι, κρατήστε τον σωλήνα εκτόξευσης, περισφίγγοντάς τον με τον αντίχειρα.
- Κατευθύνετε το μπεκ στο έδαφος.

10.2 Ξετύλιγμα σωλήνα υψηλής πίεσης

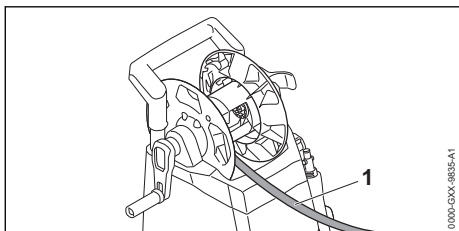

! ΠΡΟΕΙΔΟΠΟΙΗΣΗ

- Όταν ο χειριστής αφήνει τη σκανδάλη του πιστολιού εκτόξευσης, δημιουργείται ανάκρουση στον σωλήνα υψηλής πίεσης. Ο σωλήνας υψηλής πίεσης διογκώνεται λόγω της ανάκρουσης. Αν ο σωλήνας υψηλής πίεσης δεν έχει ξετυλιχτεί πλήρως από την ανέμη, δεν υπάρχει ο χώρος που είναι απαραίτητος για τη διάγκωση και μπορεί να προκληθεί ζημιά στον σωλήνα υψηλής πίεσης. Νερό υπό υψηλή πίεση μπορεί να διαφύγει ανεξέλεγκτα στο περιβάλλον. Υπάρχει κίνδυνος σοβαρού τραυματισμού και υλικών ζημιών.
 - Ξετυλίξτε πλήρως τον σωλήνα υψηλής πίεσης.
- Ξετυλίξτε πλήρως τον σωλήνα υψηλής πίεσης (1).

10.3 Πάτημα και ασφάλιση της σκανδάλης του πιστολιού εκτόξευσης

Πάτημα της σκανδάλης του πιστολιού εκτόξευσης

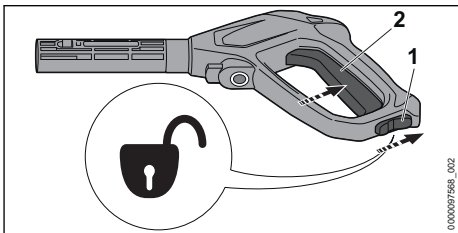

- Ωθήστε τον διακόπτη κλειδώματος (1) στη θέση \uparrow .
- Πατήστε τη σκανδάλη (2) και κρατήστε την πατημένη. Η αντλία υψηλής πίεσης ενεργοποιείται αυτόματα, προωθώντας νερό στο μπεκ.

Ασφάλιση της σκανδάλης του πιστολιού εκτόξευσης

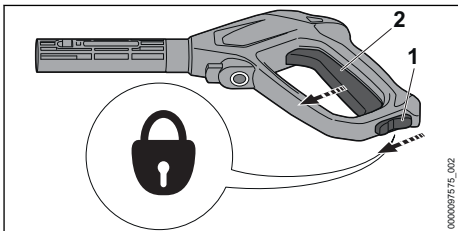

- ▶ Αφήστε τη σκανδάλη (2) ελεύθερη. Η αντλία υψηλής πίεσης απενεργοποιείται αυτόματα, διακόπτοντας τη ροή του νερού στο μπεκ. Το πλυστικό υψηλής πίεσης παραμένει ενεργοποιημένο.
- ▶ Ωθήστε τον διακόπτη κλειδώματος (1) στη θέση Θ .

10.4 Ρύθμιση πίεσης λειτουργίας

Ανάλογα με τη χρήση, μπορείτε να επιλέξετε ανάμεσα σε 3 βαθμίδες ισχύος. Οι λυχνίες LED «ΒΑΘΜΙΔΑ ΙΣΧΥΟΣ» δείχνουν την επιλεγμένη βαθμίδα ισχύος. Όσο υψηλότερη είναι η βαθμίδα ισχύος, τόσο υψηλότερη θα είναι και η πίεση λειτουργίας.

Χρησιμοποιείται με υψηλή πίεση λειτουργίας, όταν πρέπει να απομακρυνθούν επίμονοι ρύποι.

Χρησιμοποιείται με χαμηλή πίεση λειτουργίας, όταν πρέπει να απομακρυνθούν ρύποι από ευαίσθητες επιφάνειες.

- ▶ Ενεργοποιήστε το πλυστικό υψηλής πίεσης.

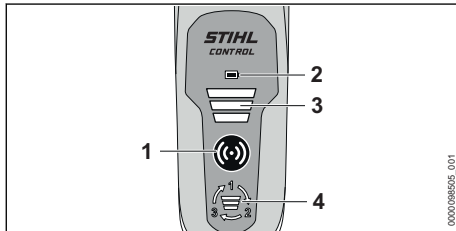

- ▶ Πιέστε το πλήκτρο ενεργοποίησης (1). Το πλήκτρο ενεργοποίησης (1), η λυχνία LED «ΕΝΔΕΙΞΗ ΜΠΑΤΑΡΙΑΣ» (2) η λυχνία LED «ΒΑΘΜΙΔΑ ΙΣΧΥΟΣ» (3) ανάβουν με πράσινο χρώμα: Η πίεση λειτουργίας μπορεί να ρυθμιστεί.
- ▶ Πιέστε το πλήκτρο (4). Έχει επιλεγεί η επόμενη βαθμίδα ισχύος. Μετά την τρίτη βαθμίδα ισχύος, ακολουθεί πάλι η πρώτη βαθμίδα ισχύος.
- ▶ Πιέστε το πλήκτρο (4) όσες φορές χρειάζεται για να επιλέξετε την επιθυμητή βαθμίδα ισχύος.

Το χειριστήριο απενεργοποιείται αυτόματα μετά από 5 λεπτά, μόλις απενεργοποιηθεί το πλυστικό υψηλής πίεσης.

10.5 Καθάρισμα

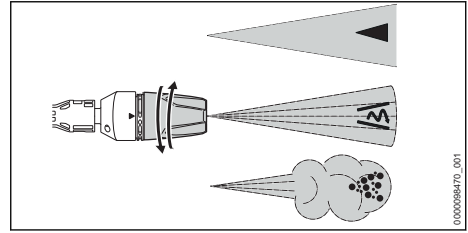

Το μπεκ 3σε1 μπορεί να ρυθμιστεί ανάλογα με τη χρήση:

- Το μπεκ επίπεδης δέσμης \blacktriangleleft ενδείκνυται για τον καθαρισμό ελαφρών και μέτριων ρύπων.
- Το μπεκ περιστρεφόμενης δέσμης \curvearrowright ενδείκνυται για τον καθαρισμό επίμονων ρύπων σε ανθεκτικές επιφάνειες.
- Το μπεκ ψεκασμού ☼ ενδείκνυται για καθαρισμό με απορρυπαντικό.
- ▶ Πριν ξεκινήσετε το καθάρισμα, κατευθύνετε τη δέσμη νερού σε ένα μη ορατό σημείο της επιφάνειας και βεβαιωθείτε ότι δεν προκαλείται ζημιά στην επιφάνεια.
- ▶ Κρατήστε το μπεκ σε τέτοια απόσταση από την επιφάνεια, ώστε να μην προκαλείται ζημιά στην επιφάνεια.
- ▶ Ρυθμίστε το μπεκ 3σε1 με τέτοιο τρόπο, ώστε να μην προκαλείται ζημιά στην επιφάνεια που καθαρίζετε.
- ▶ Μετατοπίστε το μπεκ 3σε1 μόνο με πατημένη τη σκανδάλη του πιστολιού εκτόξευσης.

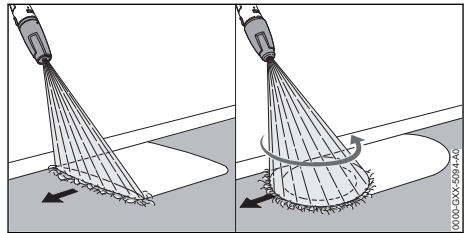



- ▶ Μετακινήστε το σύστημα εκτόξευσης κατά μήκος της επιφάνειας με ομοιόμορφες κινήσεις.
- ▶ Προχωρήστε αργά και ελεγχόμενα.

10.6 Χρήση απορρυπαντικού

Τα απορρυπαντικά μπορούν να ενισχύσουν την καθαριστική δράση του νερού.

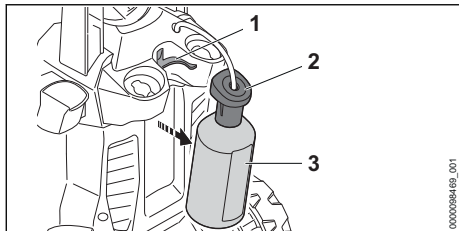
Η STIHL συνιστά να χρησιμοποιείτε μόνο απορρυπαντικά STIHL.



- ▶ Αφαιρέστε τη φιάλη απορρυπαντικού (3).
- ▶ Ξεβιδώστε το καπάκι (2).
- ▶ Για τη δΟΣΟΛΟΓΙΑ και τη χρήση του απορρυπαντικού, ακολουθήστε τις οδηγίες χρήσης του απορρυπαντικού.
- ▶ Βιδώστε το καπάκι στη φιάλη απορρυπαντικού (3) και σφίξτε το με το χέρι.
- ▶ Τοποθετήστε τη φιάλη απορρυπαντικού (3) στη βάση (1) στο πλυστικό υψηλής πίεσης.
- ▶ Περιστρέψτε το μπεκ 3σε1 στη θέση  και ρυθμίστε την υψηλότερη βαθμίδα ισχύος.

11 Μετά την εργασία

11.1 Μετά την εργασία

- ▶ Σβήστε το πλυστικό υψηλής πίεσης και αποσυνδέστε το φως από την πρίζα.
- ▶ Αν το πλυστικό υψηλής πίεσης είναι συνδεδεμένο στο δίκτυο νερού, κλείστε τη βρύση.
- ▶ Πατήστε τη σκανδάλη του πιστολιού εκτόξευσης.
Η πίεση του νερού εκτονώνεται.
- ▶ Ασφαλίστε τη σκανδάλη του πιστολιού εκτόξευσης.
- ▶ Αποσυνδέστε το πλυστικό υψηλής πίεσης από την πηγή νερού.
- ▶ Αποσυνδέστε τον σωλήνα νερού.
- ▶ Αποσυνδέστε και καθαρίστε το μπεκ και τον σωλήνα εκτόξευσης.
- ▶ Αποσυνδέστε το πιστόλι εκτόξευσης και αδειάστε το νερό που απέμεινε μέσα στο πιστόλι.
- ▶ Καθαρίστε το πλυστικό υψηλής πίεσης.

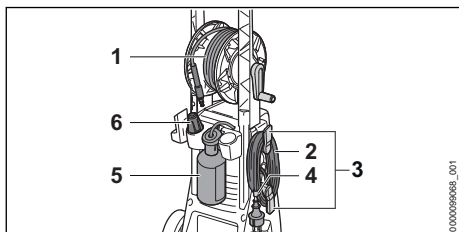

- ▶ Τυλίξτε τον σωλήνα υψηλής πίεσης (1), κατανέμοντάς τον ομοιόμορφα.
- ▶ Τυλίξτε το καλώδιο τροφοδοσίας (2) στο στήριγμα (3).

- ▶ Στερεώστε το καλώδιο τροφοδοσίας (2) με τον συνδετήρα (4).
- ▶ Τοποθετήστε τη φιάλη απορρυπαντικού (5).
- ▶ Τοποθετήστε το μπεκ (6).

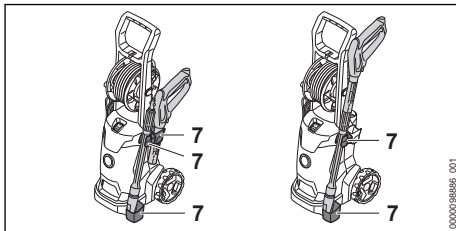

- ▶ Φυλάξτε το σύστημα εκτόξευσης στα στηρίγματα (7) του πλυστικού υψηλής πίεσης.

11.2 Προστασία του πλυστικού υψηλής πίεσης με αντιπαγετικό υγρό

Αν δεν μπορεί να αποφευχθεί η έκθεση ή φύλαξη του πλυστικού υψηλής πίεσης σε παγετό κατά τη διάρκεια της φύλαξης, το μηχάνημα πρέπει να προστατεύεται με ένα αντιπαγετικό υγρό με βάση τη γλυκόλη. Το αντιπαγετικό αποτρέπει το πάγωμα του νερού που υπάρχει μέσα στο πλυστικό υψηλής πίεσης και πιθανή ζημιά στο πλυστικό υψηλής πίεσης.

- ▶ Αποσυνδέστε τον σωλήνα εκτόξευσης.
- ▶ Συνδέστε έναν όσο το δυνατόν πιο κοντό σωλήνα νερού στο πλυστικό υψηλής πίεσης. Όσο πιο κοντός είναι ο σωλήνας νερού, τόσο λιγότερο αντιπαγετικό υγρό χρειάζεται.
- ▶ Αναμείξτε το αντιπαγετικό υγρό όπως περιγράφεται στις οδηγίες χρήσης του υγρού.
- ▶ Ρίξτε το αντιπαγετικό υγρό μέσα σε ένα καθαρό δοχείο.
- ▶ Βυθίστε τον σωλήνα νερού μέσα στο δοχείο με αντιπαγετικό υγρό.
- ▶ Πατήστε και κρατήστε τη σκανδάλη του πιστολιού εκτόξευσης.
- ▶ Θέστε το πλυστικό υψηλής πίεσης σε λειτουργία.
- ▶ Κρατήστε τη σκανδάλη του πιστολιού εκτόξευσης πατημένη μέχρι το αντιπαγετικό υγρό να αρχίσει να βγαίνει από το πιστόλι εκτόξευσης σε ομαλή ροή, και κατευθύνετε το πιστόλι εκτόξευσης μέσα στο δοχείο.
- ▶ Πιέστε επανειλημμένα τη σκανδάλη του πιστολιού εκτόξευσης και αφήστε την ελεύθερη.
- ▶ Σβήστε το πλυστικό υψηλής πίεσης και αποσυνδέστε το φως από την πρίζα.
- ▶ Αποσυνδέστε το πιστόλι εκτόξευσης και τον σωλήνα νερού και αφήστε αντιπαγετικό υγρό να τρέξει μέσα στο δοχείο.

- ▶ Φυλάξτε και απορρίψτε το αντιπαγετικό υγρό σύμφωνα με τις προδιαγραφές και τους κανονισμούς για την προστασία της φύσης.

12 Μεταφορά

12.1 Μεταφορά του πλυστικού υψηλής πίεσης

- ▶ Σβήστε το πλυστικό υψηλής πίεσης και αποσυνδέστε το φιν από την πρίζα.
- ▶ Αδειάστε το δοχείο απορρυπαντικού ή ασφαλίστε το με τέτοιο τρόπο, ώστε να μην μπορεί να ανατραπεί, να πέσει ή να μετακινηθεί.

Τράβηγμα ή μεταφορά του πλυστικού υψηλής πίεσης με τα χέρια

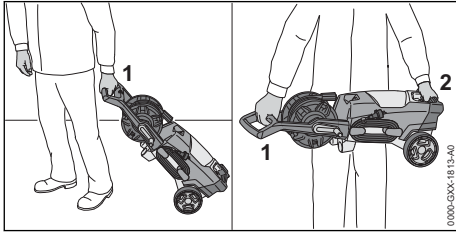

- ▶ Τραβήξτε το πλυστικό υψηλής πίεσης από τη λαβή (1).
- ▶ Μεταφέρετε το πλυστικό υψηλής πίεσης από τη λαβή (1) και τη λαβή μεταφοράς (2).

Μεταφορά του πλυστικού υψηλής πίεσης με όχημα

- ▶ Ασφαλίστε το πλυστικό υψηλής πίεσης με τέτοιο τρόπο, ώστε να μην μπορεί να ανατραπεί ή να μετακινηθεί.
- ▶ Αν δεν μπορεί να αποφευχθεί η έκθεση του πλυστικού υψηλής πίεσης σε παγετό κατά τη διάρκεια της μεταφοράς, προστατέψτε το μηχάνημα με ένα αντιπαγετικό προϊόν.

13 Φύλαξη

13.1 Φύλαξη πλυστικού υψηλής πίεσης

- ▶ Σβήστε το πλυστικό υψηλής πίεσης και αποσυνδέστε το φιν από την πρίζα.
- ▶ Φυλάσσετε το πλυστικό υψηλής πίεσης με τέτοιο τρόπο, ώστε να ικανοποιούνται οι εξής συνθήκες:
 - Το πλυστικό υψηλής πίεσης βρίσκεται μακριά από τα παιδιά.
 - Το πλυστικό υψηλής πίεσης είναι καθαρό και στεγνό.
 - Το πλυστικό υψηλής πίεσης βρίσκεται μέσα σε κλειστό χώρο.

- Το πλυστικό υψηλής πίεσης είναι προστατευμένο από τον παγετό.
- Αν δεν μπορεί να αποφευχθεί η έκθεση του πλυστικού υψηλής πίεσης σε παγετό κατά τη διάρκεια της φύλαξης, προστατέψτε το μηχάνημα με ένα αντιπαγετικό υγρό.

14 Καθάρισμα

14.1 Καθάρισμα πλυστικού υψηλής πίεσης και παρελκόμενων

- ▶ Σβήστε το πλυστικό υψηλής πίεσης και αποσυνδέστε το φιν από την πρίζα.
- ▶ Καθαρίστε το πλυστικό υψηλής πίεσης, τον σωλήνα υψηλής πίεσης, το πιστόλι εκτόξευσης και τα παρελκόμενα με ένα υγρό πανί.
- ▶ Καθαρίστε το ρακόρ και τους συνδέσμους του πλυστικού υψηλής πίεσης, του σωλήνα υψηλής πίεσης και του πιστολιού εκτόξευσης με ένα υγρό πανί.
- ▶ Καθαρίστε τις σχισμές αερισμού με ένα πινέλο.

14.2 Καθάρισμα μπεκ και σωλήνα εκτόξευσης

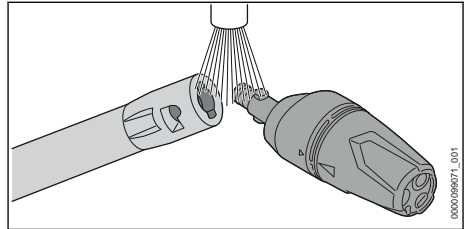

- ▶ Ξεπλύντε το μπεκ και τον σωλήνα εκτόξευσης κάτω από τρεχούμενο νερό και σκουπίστε τα με ένα πανί.

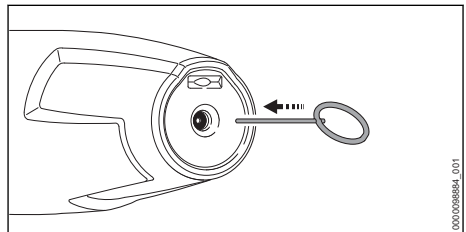

- ▶ Αν το μπεκ έχει βουλώσει, καθαρίστε το με τη βελόνα καθαρισμού.

14.3 Καθάρισμα φίλτρου νερού

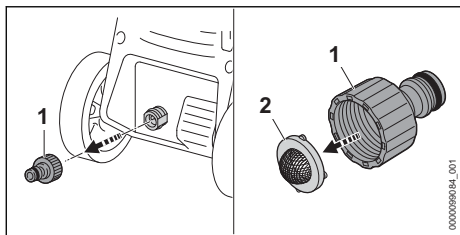

- ▶ Ξεβιδώστε το ρακόρ (1) από τη σύνδεση νερού.
- ▶ Αφαιρέστε τη σήτα παροχής νερού (2) από το ρακόρ.
- ▶ Πλύντε τη σήτα παροχής (2) κάτω από τρεχούμενο νερό.
- ▶ Τοποθετήστε τη σήτα παροχής νερού (2) στο ρακόρ.
- ▶ Βιδώστε το ρακόρ (1) και σφίξτε το με το χέρι.

14.4 Καθαρισμός φίλτρου νερού

Για να καθαρίσετε το φίλτρο νερού, πρέπει να το αποσυρμαολογήσετε.

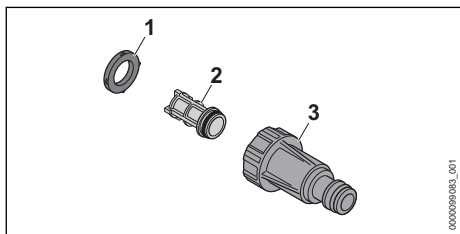

- ▶ Αφαιρέστε τη ροδέλα στεγανοποίησης (1) από τη βάση του φίλτρου (3).
- ▶ Αφαιρέστε το φίλτρο (2) από τη βάση του φίλτρου (3).
- ▶ Ξεπλύνετε τη ροδέλα στεγανοποίησης (1) και το φίλτρο (2) κάτω από τρεχούμενο νερό.
- ▶ Αλείψτε τη ροδέλα στεγανοποίησης (1) με κατάλληλο γράσο.
- ▶ Συναρμολογήστε το φίλτρο νερού.

15 Συντήρηση

15.1 Διαστήματα συντήρησης

Τα διαστήματα συντήρησης είναι ανάλογα με τις συνθήκες περιβάλλοντος και τις συνθήκες εργασίας. Η STIHL συνιστά τα εξής διαστήματα συντήρησης:

Κάθε μήνα

- ▶ Καθαρίστε το φίλτρο στην παροχή νερού.

16 Επισκευή

16.1 Επισκευή πλυστικού υψηλής πίεσης





Επισκευή του πλυστικού υψηλής πίεσης και των παρελκόμενων του δεν μπορεί να γίνει από τον χρήστη.

- ▶ Αν υπάρχει ζημιά στο πλυστικό υψηλής πίεσης ή σε κάποιο από τα παρελκόμενα, μη χρησιμοποιήσετε το πλυστικό υψηλής πίεσης ή το παρελκόμενο αλλά απευθυνθείτε στον πιστοποιημένο αντιπρόσωπο της STIHL.

17 Αντιμετώπιση βλαβών

17.1 Αντιμετώπιση βλαβών στο πλυστικό υψηλής πίεσης

Βλάβη	Αιτία	Αντιμετώπιση
Το πλυστικό υψηλής πίεσης δεν ξεκινά όταν πατάτε τη σκανδάλη του πιστολιού εκτόξευσης.	Το φως του καλωδίου τροφοδοσίας ή του καλωδίου προέκτασης δεν έχει συνδεθεί.	<ul style="list-style-type: none"> ▶ Συνδέστε το φως του καλωδίου τροφοδοσίας ή του καλωδίου προέκτασης στην πρίζα.
	Έπεσε ο ασφαλειοδιακόπτης (ασφάλεια) ή ο διακόπτης διαρροής στον πίνακα διανομής ηλεκτρικού ρεύματος. Υπερφόρτωση ή βλάβη στο ηλεκτρικό κύκλωμα.	<ul style="list-style-type: none"> ▶ Εντοπίστε και εξαλείψτε την αιτία ενεργοποίησης της ασφάλειας. Επαναφέρετε τον ασφαλειοδιακόπτη (ασφάλεια) ή τον διακόπτη διαρροής. ▶ Κλείστε τους άλλους καταναλωτές που είναι συνδεδεμένοι στο ίδιο ηλεκτρικό κύκλωμα.
	Η πρίζα δεν προστατεύεται με επαρκή ασφάλεια.	<ul style="list-style-type: none"> ▶ Συνδέστε το φως του καλωδίου τροφοδοσίας σε μια σωστά προστατευόμενη πρίζα,  18.1.

Βλάβη	Αιτία	Αντιμετώπιση
	Το καλώδιο προέκτασης δεν έχει τη σωστή διατομή.	► Χρησιμοποιήστε ένα καλώδιο προέκτασης με επαρκή διατομή,  18.2
	Το καλώδιο προέκτασης είναι πολύ μακρύ.	► Χρησιμοποιήστε ένα καλώδιο προέκτασης με κατάλληλο μήκος,  18.2
	Ο ηλεκτροκινητήρας είναι πολύ ζεστός.	► Αφήστε το πλυστικό υψηλής πίεσης να κρυσώσει για 5 λεπτά. ► Καθαρίστε το μπεκ.
Το πλυστικό υψηλής πίεσης δεν λειτουργεί όταν τον ενεργοποιείτε. Ο ηλεκτροκινητήρας βουίζει.	Η τάση δικτύου είναι πολύ χαμηλή.	► Πατήστε τη σκανδάλη του πιστολιού εκτόξευσης και κρατήστε την πατημένη, και ενεργοποιήστε το πλυστικό υψηλής πίεσης. ► Κλείστε τους άλλους καταναλωτές που είναι συνδεδεμένοι στο ίδιο ηλεκτρικό κύκλωμα.
	Το καλώδιο προέκτασης δεν έχει τη σωστή διατομή.	► Χρησιμοποιήστε ένα καλώδιο προέκτασης με επαρκή διατομή,  18.2
	Το καλώδιο προέκτασης είναι πολύ μακρύ.	► Χρησιμοποιήστε ένα καλώδιο προέκτασης με κατάλληλο μήκος,  18.2
Ο ηλεκτροκινητήρας σβήνει στη διάρκεια της λειτουργίας.	Το φως του καλωδίου τροφοδοσίας ή του καλωδίου προέκτασης αποσυνδέθηκε από την πρίζα.	► Συνδέστε το φως του καλωδίου τροφοδοσίας ή του καλωδίου προέκτασης στην πρίζα.
	Έπεσε ο ασφαλειοδιακόπτης (ασφάλεια) ή ο διακόπτης διαρροής στον πίνακα διανομής ηλεκτρικού ρεύματος. Υπερφόρτωση ή βλάβη στο ηλεκτρικό κύκλωμα.	► Εντοπίστε και εξαλείψτε την αιτία ενεργοποίησης της ασφάλειας. Επαναφέρετε τον ασφαλειοδιακόπτη (ασφάλεια) ή τον διακόπτη διαρροής. ► Κλείστε τους άλλους καταναλωτές που είναι συνδεδεμένοι στο ίδιο ηλεκτρικό κύκλωμα.
	Η πρίζα δεν προστατεύεται με επαρκή ασφάλεια.	► Συνδέστε το φως του καλωδίου τροφοδοσίας σε μια σωστά προστατευόμενη πρίζα,  18.1.
	Ο ηλεκτροκινητήρας είναι πολύ ζεστός.	► Αφήστε το πλυστικό υψηλής πίεσης να κρυσώσει για 5 λεπτά. ► Καθαρίστε το μπεκ.
Η αντλία υψηλής πίεσης ανοίγει και κλείνει διαρκώς, χωρίς να πιέζετε τη σκανδάλη του πιστολιού εκτόξευσης.	Διαρροή στην αντλία υψηλής πίεσης, στον σωλήνα υψηλής πίεσης ή στο σύστημα εκτόξευσης.	► Ζητήστε από τον πιστοποιημένο αντιπρόσωπο της STIHL να ελέγξει το πλυστικό υψηλής πίεσης.
Η πίεση λειτουργίας αυξομειώνεται ή πέφτει.	Ανεπαρκής τροφοδοσία με νερό.	► Ανοίξτε εντελώς τη βρύση. ► Βεβαιωθείτε ότι διατίθεται επαρκής ποσότητα νερού.
	Το μπεκ είναι βουλωμένο.	► Καθαρίστε το μπεκ.
	Βουλωμένη σήτα στην παροχή νερού ή φίλτρο νερού.	► Καθαρίστε τη σήτα στην παροχή νερού και το φίλτρο νερού.
	Διαρροή ή βλάβη στην αντλία υψηλής πίεσης, στον σωλήνα υψηλής πίεσης ή στο σύστημα εκτόξευσης.	► Ζητήστε από τον πιστοποιημένο αντιπρόσωπο της STIHL να ελέγξει το πλυστικό υψηλής πίεσης.

Βλάβη	Αιτία	Αντιμετώπιση
Η δέσμη νερού δεν έχει το αναμενόμενο σχήμα.	Το μπεκ είναι βουλωμένο.	► Καθαρίστε το μπεκ.
	Το μπεκ είναι φθαρμένο.	► Αντικαταστήστε το μπεκ.
Δεν γίνεται αναρρόφηση απορρυπαντικού.	Η φιάλη απορρυπαντικού είναι άδεια.	► Γεμίστε τη φιάλη απορρυπαντικού με απορρυπαντικό.
	Το φίλτρο της φιάλης απορρυπαντικού είναι βρόμικο.	► Ξεπλύνετε το φίλτρο κάτω από τρεχούμενο νερό.
Δυσκολία στη σύνδεση των συνδέσμων του πλυστικού υψηλής πίεσης, του σωλήνα υψηλής πίεσης, του πιστολιού εκτόξευσης ή του σωλήνα εκτόξευσης.	Οι ροδέλες στεγανοποίησης των συνδέσεων δεν έχουν γράσο.	► Αλείψτε τις ροδέλες στεγανοποίησης με γράσο.  17.2
Η λυχνία LED «ΕΝΔΕΙΞΗ ΜΠΑΤΑΡΙΑΣ» αναβοσβήνει με κόκκινο χρώμα.	Οι μπαταρίες στο χειριστήριο είναι άδειες.	► Τοποθετήστε καινούργιες μπαταρίες στο χειριστήριο.
Το πλήκτρο ενεργοποίησης αναβοσβήνει με πράσινο χρώμα.	Δεν υπάρχει πλέον σύνδεση ανάμεσα στο πλυστικό υψηλής πίεσης και το χειριστήριο.	► Απενεργοποιήστε το πλυστικό υψηλής πίεσης. ► Μειώστε την απόσταση του πιστολιού εκτόξευσης από το πλυστικό υψηλής πίεσης. ► Ενεργοποιήστε το πλυστικό υψηλής πίεσης και το χειριστήριο.

17.2 Γρασάρισμα ροδελών στεγανοποίησης

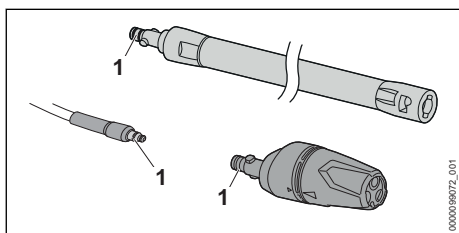

- Αλείψτε τις ροδέλες στεγανοποίησης (1) με ειδικό γράσο.

18 Τεχνικά χαρακτηριστικά

18.1 Πλυστικό υψηλής πίεσης STIHL RE 100.0 PLUS CONTR OL

Μοντέλο 220 V - 230 V / 50 Hz

- Ασφάλεια (κωδικός C ή K): 10 A
- Κατανάλωση ενέργειας: 2,1 kW
- Μέγιστη επιτρεπόμενη σύνθετη αντίσταση δικτύου: 0,38 Ohm

- Κατηγορία ηλεκτρικής προστασίας: II
- Τύπος ηλεκτρικής προστασίας: IPX5
- Πίεση λειτουργίας (p): 11 MPa (110 bar)
- Μέγιστη επιτρεπόμενη πίεση (p max.): 15 MPa (150 bar)
- Μέγιστη πίεση παροχής νερού (p in max.): 1 MPa (10 bar)
- Μέγιστη παροχή νερού (Q max.): 7,6 l/min (450 l/h)
- Ελάχιστη παροχή νερού (Q min): 5,8 L/min (350 L/h)
- Μέγιστο ύψος αναρρόφησης: 0,5 m
- Μέγιστη θερμοκρασία νερού κατά τη λειτουργία πίεσης (t in max): 40 °C
- Μέγιστη θερμοκρασία νερού κατά τη λειτουργία αναρρόφησης: 20 °C
- Διαστάσεις
 - Μήκος: 340 mm
 - Πλάτος: 320 mm
 - Ύψος: 880 mm
- Μήκος σωλήνα υψηλής πίεσης: 7 m
- Βάρος (m) με τοποθετημένο σύστημα εκτόξευσης: 9 kg
- Εγκεκριμένες μπαταρίες: Μπαταρίες AAA ΑΛΚΑΛΙΚΕΣ (μέγεθος IEC LR03)
- Ζώνη συχνότητας: Ζώνη ISM 2,4 GHz

- Μέγιστη ακτινοβολούμενη ισχύς εκπομπής: 13 mW
- Εμβέλεια σήματος: περίπου 16 m. Η ένταση του σήματος εξαρτάται από τις περιβαλλοντικές συνθήκες.

Τα στοιχεία που εξαρτώνται από την πίεση μετρήθηκαν υπό πίεση παροχής 0,3 MPa (3 bar).

18.2 Καλώδια επέκτασης

Αν χρησιμοποιείτε καλώδιο επέκτασης (μπαλαντέζα), το καλώδιο αυτό πρέπει να έχει σύρμα γείωσης και οι αγωγοί πρέπει να έχουν την εξής ελάχιστη διατομή, ανάλογα με την τάση και το μήκος του καλωδίου επέκτασης:

Αν η ονομαστική τάση που αναγράφεται στην πινακίδα ισχύος είναι 220 V έως 240 V:

- Μήκος καλωδίου έως 20 m: AWG 15 / 1,5 mm²
- Μήκος καλωδίου 20 m έως 50 m: AWG 13 / 2,5 mm²

Αν η ονομαστική τάση που αναγράφεται στην πινακίδα ισχύος είναι 100 V έως 127 V:

- Μήκος καλωδίου έως 10 m: AWG 14 / 2,0 mm²
- Μήκος καλωδίου 10 m έως 30 m: AWG 12 / 3,5 mm²

18.3 Τιμές θορύβου και δονήσεων

Ο συντελεστής K για τη στάθμη ηχοπίεσης ανέρχεται σε 2 dB(A). Ο συντελεστής K για τη στάθμη ηχητικής ισχύος ανέρχεται σε 2 dB(A). Ο συντελεστής K για τις δονήσεις ανέρχεται σε 2 m/s².

- Στάθμη ηχοπίεσης L_{pA} μετρούμενη κατά EN 60335-2-79: 80 dB(A)
- Στάθμη ηχητικής ισχύος L_{WA} μετρούμενη κατά EN 60335-2-79: 89 dB(A)
- Δονήσεις a_h μετρούμενες κατά EN 60335-2-79, μπεκ επίπεδης δέσμης: ≤ 2,5 m/s².

Πληροφορίες σχετικά με τη συμμόρφωση προς την Οδηγία 2002/44/EK για την έκθεση των εργαζομένων σε κραδασμούς μπορείτε να βρείτε στην ιστοσελίδα www.stihl.com/vib.

18.4 REACH

REACH είναι το διακριτικό όνομα ενός κανονισμού των ΕΚ για την καταχώριση, την αξιολόγηση και την αδειοδότηση χημικών προϊόντων.

Για πληροφορίες σχετικά με την τήρηση του συστήματος REACH, συμβουλευθείτε την ιστοσελίδα www.stihl.com/reach.

19 Ανταλλακτικά και παρελκόμενα

19.1 Ανταλλακτικά και παρελκόμενα

STIHL Τα σύμβολα αυτά χαρακτηρίζουν τα γνήσια ανταλλακτικά και τα γνήσια παρελκόμενα της STIHL.

Η STIHL συνιστά να χρησιμοποιείτε γνήσια ανταλλακτικά και παρελκόμενα της STIHL.

Παρά τη συνεχή παρακολούθηση της αγοράς, η STIHL δεν είναι σε θέση να κρίνει την αξιοπιστία, την ασφάλεια και την καταλληλότητα ανταλλακτικών και παρελκομένων από άλλους κατασκευαστές και συνεπώς δεν μπορεί να εγγυηθεί για τη χρήση τους.

Τα γνήσια ανταλλακτικά και παρελκόμενα STIHL είναι διαθέσιμα στον πιστοποιημένο αντιπρόσωπο της STIHL.

20 Απόρριψη

20.1 Απόρριψη του πλυστικού υψηλής πίεσης

Για πληροφορίες σχετικά με την απόρριψη μπορείτε να απευθυνθείτε στις αρμόδιες τοπικές αρχές ή σε πιστοποιημένο αντιπρόσωπο της STIHL.

Τυχόν ακατάλληλη απόρριψη μπορεί να προκαλέσει βλάβες στην υγεία και να επιβαρύνει το περιβάλλον.

- ▶ Μεταφέρετε ή παραδώστε τα προϊόντα STIHL, συμπεριλαμβανομένης της συσκευασίας, σε κατάλληλο σημείο συλλογής για ανακύκλωση σύμφωνα με τους τοπικούς κανονισμούς.
- ▶ Δεν επιτρέπεται η απόρριψη μαζί με τα οικιακά απορρίμματα.

21 Δήλωση συμμόρφωσης ΕΕ

21.1 Πλυστικό υψηλής πίεσης STIHL RE 100.0 PLUS CONTROL

ANDREAS STIHL AG & Co. KG
Badstraße 115
D-71336 Waiblingen

Γερμανία

δηλώνει με αποκλειστική της ευθύνη ότι το προϊόν

- Τύπος: Πλυστικό υψηλής πίεσης
- Κατασκευαστής: STIHL
- Τύπος: RE 100.0 PLUS CONTROL
- Κωδικός σειράς: RE02

ανταποκρίνεται στις σχετικές διατάξεις των οδηγιών 2011/65/ΕΕ, 2006/42/ΕΚ, 2014/30/ΕΕ και 2014/53/ΕΕ και έχει σχεδιαστεί και κατασκευαστεί σύμφωνα με τα εξής πρότυπα, στην ισχύουσα έκδοση κατά την εκάστοτε ημερομηνία παραγωγής: EN 60335-1, EN 60335-2-79, EN 55014-1, EN 55014-2, EN 61000-3-2, EN 61000-3-3, EN 62233, EN 62368-1, EN 300 440, EN 301 489-1, EN 301 489-3.

Ο προσδιορισμός της μετρημένης και εγγυημένης στάθμης ηχητικής ισχύος πραγματοποιήθηκε σύμφωνα με τη μέθοδο που αναφέρεται στην Οδηγία 2000/14/ΕΚ, παράρτημα V, εφαρμόζοντας το πρότυπο ISO 3744.

– Μετρημένη στάθμη ηχητικής ισχύος: 89 dB(A)

– Εγγυημένη στάθμη ηχητικής ισχύος: 91 dB(A)

Ο τεχνικός φάκελος φυλάσσεται στο τμήμα έγκρισης προϊόντων της
ANDREAS STIHL AG & Co. KG.

Το έτος κατασκευής, η χώρα κατασκευής και ο αριθμός του μηχανήματος αναγράφονται στο πλυστικό υψηλής πίεσης.

Waiblingen, 20/07/2021

ANDREAS STIHL AG & Co. KG

J. Hoffmann
κ.ε.

Dr. Jürgen Hoffmann, Διεύθυνση τμήματος έγκρισης και κανονισμών προϊόντων

22 Πιστοποιητικό συμβατότητας UKCA

22.1 Πλυστικό υψηλής πίεσης STIHL RE 100.0 PLUS CONTR OL

**UK
CA**

ANDREAS STIHL AG & Co. KG
Badstraße 115
D-71336 Waiblingen

Γερμανία

δηλώνει με αποκλειστική της ευθύνη ότι το προϊόν

– Τύπος: Πλυστικό υψηλής πίεσης

– Κατασκευαστής: STIHL

– Τύπος: RE 100.0 PLUS CONTROL

0458-004-9021-A

– Κωδικός σειράς: RE02

ανταποκρίνεται στις σχετικές διατάξεις των κανονισμών The Restriction of the Use of Certain Hazardous Substances in Electrical and Electronic Equipment Regulations 2012, Supply of Machinery (Safety) Regulations 2008, Electromagnetic Compatibility Regulations 2016 και Radio Equipment Regulations 2017 του ΗΒ, και έχει σχεδιαστεί και κατασκευαστεί σύμφωνα με τα εξής πρότυπα, όπως ισχύουν κατά την εκάστοτε ημερομηνία παραγωγής: EN 60335-1, EN 60335-2-79, EN 55014-1, EN 55014-2, EN 61000-3-2, EN 61000-3-3, EN 62233, EN 62368-1, EN 300 440, EN 301 489-1, EN 301 489-3.

Ο προσδιορισμός της μετρημένης και εγγυημένης στάθμης ηχητικής ισχύος πραγματοποιήθηκε σύμφωνα με τον κανονισμό του ΗΒ: Noise Emission in the Environment by Equipment for use Outdoors Regulations 2001, Schedule 8, με εφαρμογή του προτύπου ISO 3744.

– Μετρημένη στάθμη ηχητικής ισχύος: 89 dB(A)

– Εγγυημένη στάθμη ηχητικής ισχύος: 91 dB(A)

Ο τεχνικός φάκελος φυλάσσεται στο αρμόδιο τμήμα της ANDREAS STIHL AG & Co. KG.

Το έτος κατασκευής, η χώρα κατασκευής και ο αριθμός του μηχανήματος αναγράφονται στο πλυστικό υψηλής πίεσης.

Waiblingen, 20/07/2021

ANDREAS STIHL AG & Co. KG

J. Hoffmann
κ.ε.

Dr. Jürgen Hoffmann, Διεύθυνση τμήματος έγκρισης και κανονισμών προϊόντων

Sadržaj

1	Predgovor.....	50
2	Informacije uz ovo uputstvo za upotrebu..	50
3	Pregled.....	51
4	Sigurnosne napomene.....	52
5	Priprema čistača visokim pritiskom za upotrebu.....	59
6	Sklapanje čistača visokim pritiskom.....	59
7	Priključivanje na napajanje vodom.....	61
8	Električno priključivanje čistača visokim pritiskom.....	63

9	Uključivanje i isključivanje čistača visokim pritiskom.....	63
10	Rad s čistačem visokim pritiskom.....	63
11	Posle rada.....	65
12	Transportovanje.....	66
13	Čuvanje.....	66
14	Čišćenje.....	66
15	Održavanje.....	67
16	Popravljanje.....	67
17	Otklanjanje smetnji.....	67
18	Tehnički podaci.....	69
19	Rezervni delovi i pribor.....	70
20	Zbrinjavanje.....	70
21	EU izjava o usaglašenosti.....	70
22	UKCA Izjava proizvođača o usaglašenosti	71

1 Predgovor

Dragi korisniče,

raduje nas što ste se odlučili za STIHL. Naši proizvodi su koncipirani i izrađeni vrhunskim kvalitetom prema potrebama naših korisnika. Tako nastaju proizvodi visoke pouzdanosti takođe i pri ekstremnim opterećenjima.

STIHL garantuje vrhunski kvalitet takođe i prilikom servisiranja. Naša specijalizovana trgovinska mreža nudi stručne savete i uputstva, kao i obimnu tehničku podršku.

STIHL se izričito zalaže za održiv i odgovoran odnos prema prirodi. Ovo uputstvo za upotrebu ima za svrhu da Vam pomogne u korišćenju proizvoda STIHL na siguran i ekološki način u toku dugog radnog veka.

Hvala Vam na poverenju; želimo Vam puno zadovoljstva uz Vaš proizvod STIHL.



Dr. Nikolas Stihl

VAŽNO! PRE UPOTREBE PROČITATI I SAČUVATI ZA KASNIJU UPOTREBU.

2 Informacije uz ovo uputstvo za upotrebu

2.1 Važeći dokumenti

Važe lokalni sigurnosni propisi.

- ▶ Pročitajte, razumite i sačuvajte sledeće dokumente koji važe uz ovo uputstvo za upotrebu:
 - Uputstvo za upotrebu i ambalaža korištenog pribora

- Uputstvo za upotrebu i ambalaža korištenog sredstva za čišćenje

2.2 Oznake upozorenja u tekstu



- Napomena ukazuje na opasnosti koje dovode do teških povreda ili smrti.
 - ▶ Navedene mere mogu da spreče teške povrede ili smrt.



- Napomena ukazuje na opasnosti koje mogu dovesti do teških povreda ili smrti.
 - ▶ Navedene mere mogu da spreče teške povrede ili smrt.

UPUTSTVO

- Napomena ukazuje na opasnosti koje mogu dovesti do materijalnih šteta.
 - ▶ Navedene mere mogu da spreče materijalne štete.

2.3 Simboli u tekstu



Ovaj simbol ukazuje na poglavlje u ovom uputstvu za upotrebu.

3 Pregled

3.1 Čistač visokim pritiskom

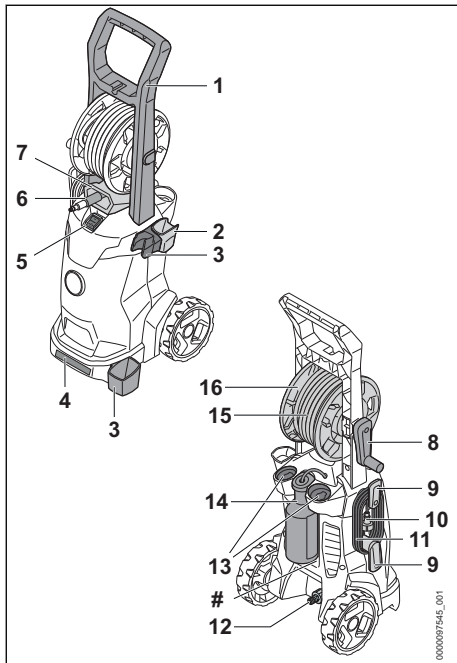

- 1 Prihvatni držač**
Prihvatni držač služi za nošenje i pokretanje čistača visokim pritiskom.
- 2 Držač**
Držač služi za čuvanje pištolja za prskanje.
- 3 Držač**
Držač služi za čuvanje mehanizma za prskanje.
- 4 Transportni držač**
Transportni držač služi za nošenje čistača visokim pritiskom.
- 5 Prekladni prekidač**
Prekladni prekidač služi za uključivanje i isključivanje čistača visokim pritiskom.
- 6 Naglavak**
Naglavak služi za priključenje creva za vodu.
- 7 Otvor za vođenje**
Otvor za vođenje vodi crevo visokog pritiska prema napred na kotur za crevo.
- 8 Kurbla**
Kurbla služi za okretanje kotura za crevo.

- 9 Držač**
Držač služi za skidanje i čuvanje priključnog kabla.
- 10 Mrežni utikač**
Mrežni utikač povezuje priključni kabl sa utičnicom.
- 11 Priključni kabl**
Priključni kabl povezuje čistač visokim pritiskom sa mrežnim utikačem.
- 12 Naglavak**
Naglavak služi za priključenje creva za vodu.
- 13 Odeljci**
Odeljci služe za čuvanje isporučених mlaznica.
- 14 Boca za sredstvo za čišćenje**
Boca za sredstvo za čišćenje služi za čišćenje sredstvima za čišćenje.
- 15 Crevo visokog pritiska**
Crevo visokog pritiska provodi vodu od pumpe visokog pritiska do pištolja za prskanje.
- 16 Kotur za crevo**
Kotur za crevo služi za namotavanje creva visokog pritiska.

Nazivna pločica sa brojem mašine

3.2 Mehanizam za prskanje

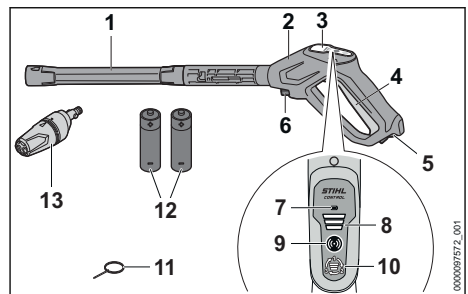

- 1 Mlazna cev**
Mlazna cev spaja pištolj za prskanje sa mlaznicom.
- 2 Pištolj za prskanje**
Pištolj za prskanje služi za držanje i vođenje mehanizma za prskanje.
- 3 Komandno polje**
Komandno polje služi za prikaz i podešavanje radnog pritiska.

4 Poluga

Poluga otvara i zatvara ventil u pištolju za prskanje. Poluga startuje i zaustavlja vodeni mlaz.

5 Poluga za zabavljanje

Poluga za zabavljanje odbravljuje polugu.

6 Poluga za blokiranje

Poluga za blokiranje drži naglavak u pištolju za prskanje.

7 Svetlosna dioda „INDIKATOR BATERIJE“

Svetlosna dioda prikazuje nivo napunjenosti baterije.

8 Svetlosne diode "NIVOA SNAGE"

Svetlosne diode pokazuju podešeni nivo snage radnog pritiska.

9 Taster za aktiviranje

Taster za aktiviranje uključuje komandno polje i pokazuje status preko svetlosne diode.

10 Pritisni taster

Pritisni taster služi za podešavanje radnog pritiska.

11 Igla za čišćenje

Igla za čišćenje služi za čišćenje mlaznica.

12 AAA baterije (IEC-konstruktivna veličina LR03)

AAA baterije snabdevaju pištolj za prskanje energijom.

13 Mlaznica 3-u-1

Mlaznica 3-u-1 sastoji se od jedne mlaznice za ravan mlaz, jedne rotirajuće mlaznice i jedne mlaznice za raspršivanje, u koju se može dodati sredstvo za čišćenje.

3.3 Simboli

Simboli mogu da se nalaze na čistaču visokim pritiskom, na mlaznici 3-u-1 ili na boci za sredstvo za čišćenje i označavaju sledeće:

 U ovoj poziciji je podešena mlaznica za ravan mlaz na mlaznici 3-u-1.

 U ovoj poziciji je podešena rotirajuća mlaznica na mlaznici 3-u-1.

 U ovoj poziciji je podešen slab mlaz vode na mlaznici 3-u-1 i može da se doda sredstvo za čišćenje.

 Mlaznicu 3-u-1 podešavajte samo kada nije pritisnuta poluga pištolja za prskanje.

 Poluga za zabavljanje u ovoj poziciji odbravljuje polugu.

 Poluga za zabavljanje u ovoj poziciji zabavljuje polugu.

 Bocu za sredstvo za čišćenje pre transportovanja ispraznite ili obezbedite od prevrtanja i pokretanja.

 Ne bacajte proizvod u kućno smeće.

 LWA Garantovani nivo snage zvuka prema smernici 2000/14/EG u dB(A) da bi se omogućilo poređenje emisija zvuka proizvoda.

STIHL
 Ovi simboli označavaju originalne rezervne delove STIHL i originalni pribor STIHL.

4 Sigurnosne napomene**4.1 Simboli upozorenja**

Simboli upozorenja na čistaču visokim pritiskom označavaju sledeće:

 Pridržavajte se bezbednosnih napomena i navedenih mera.

 Pročitajte, razumite i sačuvajte uputstvo za upotrebu.

 Nosite zaštitne naočare.

 – Ne usmeravajte vodeni mlaz na ljude i životinje.
– Ne usmeravajte vodeni mlaz na električna postrojenja, električne priključke, utičnice i vodove pod naponom.
– Ne usmeravajte vodeni mlaz na električne uređaje i na čistač visokim pritiskom.

 Ako je oštećen priključni kabl ili produžni kabl: Izvucite mrežni utikač iz utičnice.

 Čistač visokim pritiskom ne priključujte direktno na mrežu pijaće vode.

 Čistač visokim pritiskom isključite prilikom prekida u radu, transportovanja, čuvanja, održavanja ili popravljivanja.

 Nemojte koristiti, transportovati i čuvati čistač visokim pritiskom na temperaturi ispod 0 °C.

4.2 Namenska upotreba

Čistač visokim pritiskom STIHL RE 100.0 PLUS CONTROL služi za čišćenje na primer vozila, prikolica, terasa, puteva i fasada.

Čistač visokim pritiskom nije podesan za komercijalnu upotrebu.

Čistač visokim pritiskom ne sme da se koristi na kiši.

▲ UPOZORENJE

- Nenamenska upotreba čistača visokim pritiskom može da dovede do teških povreda ili smrti i moguća je materijalna šteta.
 - ▶ Čistač visokim pritiskom koristite onako, kako je opisano u ovom uputstvu za upotrebu.

Čistač visokim pritiskom STIHL RE 100.0 PLUS CONTROL ne služi za sledeće namene:

- Čišćenje azbestnog cementa i sličnih površina
- Čišćenje površina obojenih ili lakiranih bojom koja sadrži olovo
- Čišćenje površina koje dolaze u dodir sa namirnicama
- Čišćenje samog čistača visokim pritiskom

4.3 Uslovi za korisnike

▲ UPOZORENJE

- Neupućeni korisnici ne mogu da prepoznaju niti da procene opasnosti od čistača visokim pritiskom. Korisnik ili druge osobe mogu biti teško povređeni ili usmrćeni.



- ▶ Pročitajte, razumite i sačuvajte uputstvo za upotrebu.

- ▶ Ukoliko čistač visokim pritiskom dajete drugoj osobi: Priložite i uputstvo za upotrebu.
- ▶ Uverite se da korisnik ispunjava sledeće uslove:
 - Korisnik je odmoran.

– Ovu mašinu ne smeju koristiti osobe (uključujući decu) sa smanjenim fizičkim, senzoričkim ili mentalnim sposobnostima ili nedostatkom iskustva i znanja.

- Korisnik može da prepozna i proceni opasnosti od čistača visokim pritiskom.
- Korisnik je punoletan ili se korisnik obučava u struci pod nadzorom i u skladu sa nacionalnim propisima.
- Korisnik je dobio uputstvo od specijalizovanog prodavca STIHL ili od stručnog lica pre nego što je prvi put koristio čistač visokim pritiskom.
 - Korisnik nije pod uticajem alkohola, lekova ili droga.
 - ▶ U slučaju nedoumice: Obratite se specijalizovanom prodavcu STIHL.

4.4 Odeća i oprema

▲ UPOZORENJE

- U toku rada predmeti mogu biti odbačeni velikom brzinom. Korisnik može da bude povređen.
 - ▶ Nosite pripijene zaštitne naočare. Podesne zaštitne naočare su ispitane prema standardu EN 166 ili prema nacionalnim propisima i na tržištu su dostupne pod odgovarajućom oznakom.
 - ▶ Nosite pripijenu odeću dugih rukava i duge pantalone.
- U toku rada mogu da se stvore aerosoli. Udisanje aerosola može da šteti zdravlju i da izazove alergijske reakcije.
 - ▶ Napravite procenu rizika u zavisnosti od površine koju treba očistiti i njene okoline.
 - ▶ Ako procena rizika pokazuje da se stvaraju aerosoli: Nosite masku za zaštitu dišnih organa zaštitne klase FFP2 ili uporedive zaštitne klase.
- Korisnik koji nosi nepodesnu obuću može da se oklizne. Korisnik može da bude povređen.
 - ▶ Nosite čvrstu, zatvorenu obuću sa hrpavim donom.



4.5 Radni prostor i sredina

▲ UPOZORENJE

- Neovlašćene osobe, deca i životinje ne mogu prepoznati i proceniti opasnosti od čistača visokim pritiskom i zakovitlanih predmeta.

Neovlašćene osobe, deca i životinje mogu biti teško povređene i moguće su materijalne štete.

- ▶ **Neovlašćene osobe, decu i životinje držite dalje od radne oblasti.**
- ▶ **Čistač visokim pritiskom ne ostavljajte bez nadzora.**
- ▶ **Uverite se da deca ne mogu da se igraju čistačem visokim pritiskom.**
- Ako se radi na kiši ili u vlažnoj sredini, moguće je da dođe do strujnog udara. Korisnik može da bude teško povređen ili usmrćen, a čistač visokim pritiskom može da bude oštećen.
 - ▶ Nemojte raditi na kiši.
 - ▶ Čistač visokim pritiskom postavite tako da se ne nakvasi od kapljica vode.
 - ▶ Čistač visokim pritiskom postavite dalje od vlažnog radnog prostora.
- Električne komponente čistača visokim pritiskom mogu da stvore varničenje. U lako zapaljivoj ili eksplozivnoj sredini, varničenje može da izazove požare i eksplozije. Osobe mogu biti teško povređene ili usmrćene i moguća je materijalna šteta.
 - ▶ Nemojte raditi u lako zapaljivoj niti u eksplozivnoj sredini.

4.6 Stanje za bezbednu upotrebu

Čistač visokim pritiskom je u stanju za bezbednu upotrebu ukoliko su ispunjeni sledeći uslovi:

- Čistač visokim pritiskom je neoštećen.
- Crevo visokog pritiska, prihvatni držač, spojnice i mehanizam za prskanje su neoštećeni.
- Mehanizam za prskanje je ispravno montiran.
- Priključni kabl, produžni kabl i njihovi mrežni utikači su neoštećeni.
- Čistač visokim pritiskom je čist i suv.
- Mehanizam za prskanje je čist.
- Komandni elementi funkcionišu i nisu izmenjeni.
- Na ovaj čistač visokim pritiskom je montiran originalni pribor STIHL.
- Pribor je ispravno montiran.

▲ UPOZORENJE

- U nebezbednom stanju komponente ne mogu da funkcionišu ispravno i sigurnosni mehanizmi mogu da budu van funkcije. Osobe mogu biti teško povređene ili usmrćene.

- ▶ Radite s neoštećenim čistačem visokim pritiskom.
- ▶ Radite s neoštećenim crevom visokog pritiska, neoštećenim spojnicama i neoštećenim mehanizmom za prskanje.
- ▶ Mehanizam za prskanje montirajte onako, kako je opisano u ovom uputstvu za upotrebu.
- ▶ Radite s neoštećenim priključnim i produžnim kablom i s neoštećenim mrežnim utikačem.
- ▶ Ako je čistač visokim pritiskom prljav ili mokar: Čistač visokim pritiskom očistite i osušite.
- ▶ Ako je prljav mehanizam za prskanje: Očistite mehanizam za prskanje.
- ▶ Nemojte vršiti izmene na čistaču visokim pritiskom.
- ▶ Ako komandni elementi ne funkcionišu: Nemojte raditi s čistačem visokim pritiskom.
- ▶ Ne premošćujte kontakte baterije žicama ili drugim metalnim predmetima.
- ▶ Baterije umetnite prema polaritetu (+/-).
- ▶ Montirajte originalni pribor STIHL za ovaj čistač visokim pritiskom.
- ▶ Pribor montirajte onako, kako je opisano u ovom uputstvu za upotrebu ili u uputstvu za upotrebu pribora.
- ▶ Nemojte stavljati predmete u otvore čistača visokim pritiskom.
- ▶ Pohabane ili oštećene pločice sa uputstvima zamenite.
- ▶ U slučaju nedoumice: Obratite se specijalizovanom prodavcu STIHL.

4.7 Rad

▲ UPOZORENJE

- U određenim situacijama korisnik ne može da radi koncentrisano. Korisnik može da se saplete, padne i teško povredi.
 - ▶ Radite mirno i promišljeno.
 - ▶ Kod loših svetlosnih uslova i vidljivosti: Nemojte raditi čistačem visokim pritiskom.
 - ▶ Čistač visokim pritiskom opslužujte sami.
 - ▶ Pazite na prepreke.
 - ▶ Radite stojeći na tlu i pazeći na ravnotežu. Ako mora da se radi na visini: Koristite radnu platformu ili sigurnu skelu.
 - ▶ Ako se jave simptomi umora: Napravite pauzu u radu.
- Kod promena u radu ili neobičnog ponašanja čistača visokim pritiskom, moguće je da čistač visokim pritiskom nije bezbedan za upotrebu. Osobe mogu biti teško povređene i moguće su materijalne štete.

- ▶ Završite s radom, izvucite iz utičnice mrežni utikač priključnog kabla i obratite se specijalizovanom prodavcu STIHL.
- ▶ Čistač visokim pritiskom koristite stojeći.
- ▶ Nemojte pokrivati čistač visokim pritiskom i pobrinite se za dovoljnu razmenu vazduha za hlađenje.
- Kada se otpusti poluga pištolja za prskanje, pumpa visokog pritiska se automatski isključuje i voda ne izlazi iz mlaznice. Čistač visokim pritiskom je u režimu pripravnosti i ostaje uključen i dalje. Kada se pritisne poluga pištolja za prskanje, pumpa visokog pritiska se automatski uključuje i voda izlazi iz mlaznice. Osobe mogu biti teško povređene i moguće su materijalne štete.
 - ▶ Kad se ne radi: Zabravite polugu pištolja za prskanje.



- ▶ Isključite čistač visokim pritiskom.

- ▶ Mrežni utikač čistača visokim pritiskom izvucite iz utičnice.
- Na temperaturi ispod 0 °C voda na površini koja se čisti i na komponentama čistača visokim pritiskom može da se zaledi. Korisnik može da se oklizne, padne i teško povredi. Može da nastane materijalna šteta.
 - ▶ Nemojte koristiti čistač visokim pritiskom na temperaturi ispod 0 °C.
- Ako se crevo visokog pritiska, crevo za vodu ili priključni kabl povlači, čistač visokim pritiskom može da se pokrene i da padne. Može da nastane materijalna šteta.
 - ▶ Ne vucite crevo visokog pritiska, crevo za vodu ili priključni kabl.
- Ako čistač visokim pritiskom stoji na kosoj, neravnoj ili nepričvršćenoj površini, on može da se pokrene i da padne. Može da nastane materijalna šteta.
 - ▶ Čistač visokim pritiskom postavite na horizontalnu, ravnu i pričvršćenu površinu.
- Ako se radi na visini, čistač visokim pritiskom ili mehanizam za prskanje mogu da padnu. Osobe mogu biti teško povređene i moguće su materijalne štete.
 - ▶ Koristite radnu platformu ili sigurnu skelu.
 - ▶ Čistač visokim pritiskom ne stavljajte na radnu platformu ili na skelu.
 - ▶ Ako domet čistača visokim pritiskom nije dovoljan: Crevo visokog pritiska produžite produžnim crevom visokog pritiska.
 - ▶ Mehanizam za prskanje osigurajte od pada.
- Vodeni mlaz može da oslobodi azbestna vlakna iz površina. Nakon sušenja, azbestna vlakna mogu da dospu u vazduh i da budu udahnuta. Udahnuta azbestna vlakna mogu da štete zdravlju.
 - ▶ Nemojte čistiti površine koje sadrže azbestna vlakna.
- Vodeni mlaz može da oslobodi ulje sa vozila ili mašina. Voda sa uljem može da dospe u zemlju, u vode ili u kanalizaciju. Ugrožena je životna sredina.
 - ▶ Vozila i mašine čistite samo na mestima sa separatorom ulja u odvodu vode.
- Vodeni mlaz, zajedno sa farbom koja sadrži olovo može da stvori olovne aerosole i vodu koja sadrži olovo. Aerosoli i voda koji sadrže olovo mogu da dospu u zemlju, u vode ili u kanalizaciju. Udisanje aerosola može da šteti zdravlju i da izazove alergijske reakcije. Ugrožena je životna sredina.
 - ▶ Nemojte čistiti površine obojene ili lakirane bojom koja sadrži olovo.
- Vodeni mlaz može da ošteti osetljive površine. Može da nastane materijalna šteta.
 - ▶ Osetljive površine ne čistite rotirajućom mlaznicom.
 - ▶ Osetljive površine od gume, tkanine, drveta i sličnih materijala čistite pod smanjenim radnim pritiskom i sa većeg rastojanja.
- Ako se rotirajuća mlaznica u toku rada potopi i pogoni u prljavoj vodi, rotirajuća mlaznica može da se ošteti.
 - ▶ Nemojte koristiti rotirajuću mlaznicu u prljavoj vodi.
 - ▶ Ako se čisti rezervoar: Rezervoar ispraznite i obezbedite da voda ističe u toku pranja.
- Usisane lako zapaljive i eksplozivne tečnosti mogu da izazovu požare i eksplozije. Osobe mogu biti teško povređene ili usmrćene i moguće su materijalne štete.
 - ▶ Nemojte usisavati niti izbacivati lako zapaljive i eksplozivne tečnosti.
- Usisane nadražujuće, nagrizajuće i otrovne tečnosti mogu da štete zdravlju i mogu da oštete komponente čistača visokim pritiskom. Osobe mogu biti teško povređene ili usmrćene i moguće su materijalne štete.
 - ▶ Nemojte usisavati niti izbacivati nadražujuće, nagrizajuće i otrovne tečnosti.
- Jak vodeni mlaz može da povredi ljude i životinje i može da nastane materijalna šteta.
 - ▶ Ne usmeravajte vodeni mlaz na ljude i životinje.



- ▶ Ne usmeravajte vodeni mlaz na loše vidljiva mesta.
- ▶ Nemojte čistiti odeću dok se nosi.

- ▶ Nemojte čistiti cipele dok se nose.
- Ako električna postrojenja, električni priključci, utičnice i vodovi pod naponom dođu u dodir sa vodom, moguće je da dođe do strujnog udara. Osobe mogu biti teško povređene ili usmrćene i moguće su materijalne štete.



- ▶ Ne usmeravajte vodeni mlaz na električna postrojenja, električne priključke, utičnice i vodove pod naponom.

- ▶ Ne usmeravajte vodeni mlaz na priključni kabl ili na produžni kabl.
- Ako električni uređaji ili čistač visokim pritiskom dođu u dodir sa vodom, moguće je da dođe do strujnog udara. Korisnik može da bude teško povređen ili usmrćen i moguća je materijalna šteta.



- ▶ Ne usmeravajte vodeni mlaz na električne uređaje i na čistač visokim pritiskom.

- ▶ Električne uređaje i čistač visokim pritiskom držite dalje od površine koju čistite.
- Pogrešno postavljeno crevo visokog pritiska može da se ošteti. Usled oštećenja voda pod visokim pritiskom nekontrolisano može da dospe u okolinu. Osobe mogu biti teško povređene i moguće su materijalne štete.
 - ▶ Ne usmeravajte vodeni mlaz na crevo visokog pritiska.
 - ▶ Crevo visokog pritiska postavite tako da ne bude zategnuto ili zapetljano.
 - ▶ Crevo visokog pritiska postavite tako da ne bude oštećeno, prelomljeno ili pritisnuto i da se ne trlja.
 - ▶ Crevo visokog pritiska zaštitite od toplote, ulja i hemikalija.
- Pogrešno postavljeno crevo za vodu može da bude oštećeno i osobe mogu da se sapletu o njega. Osobe mogu da se povrede, a crevo za vodu ošteti.
 - ▶ Ne usmeravajte vodeni mlaz na crevo za vodu.
 - ▶ Crevo za vodu postavite i označite tako da osobe ne mogu da se sapletu.
 - ▶ Crevo za vodu postavite tako da ne bude zategnuto ili zapetljano.
 - ▶ Crevo za vodu postavite tako da ne bude oštećeno, prelomljeno ili pritisnuto i da se ne trlja.
 - ▶ Crevo za vodu zaštitite od toplote, ulja i hemikalija.
- Jak vodeni mlaz izaziva sile reakcije. Zbog ovih sila reakcije korisnik može da izgubi kontrolu nad mehanizmom za prskanje. Korisnik

može da bude teško povređen i moguća je materijalna šteta.

- ▶ Pištolj za prskanje držite čvrsto obema rukama.
- ▶ Radite onako, kako je opisano u ovom uputstvu za upotrebu.

4.8 Sredstva za čišćenje

▲ UPOZORENJE

- Sredstvo za čišćenje koje dođe u dodir sa kožom ili očima može da izazove nadražaj kože ili očiju.
 - ▶ Pridržavajte se uputstva za upotrebu sredstva za čišćenje.
 - ▶ Izbegnite dodir sa sredstvima za čišćenje.
 - ▶ U slučaju dodira sa kožom: Pogođena mesta na koži isperite sa puno vode i sapuna.
 - ▶ U slučaju dodira sa očima: Isperite oči sa puno vode najmanje 15 minuta i obratite se lekaru.
- Pogrešna ili neodgovarajuća sredstva za čišćenje mogu da oštete čistač visokim pritiskom ili površinu objekta koji se čisti i da škode životnoj sredini.
 - ▶ STIHL preporučuje korišćenje originalnih sredstava za čišćenje STIHL.
 - ▶ Pridržavajte se uputstva za upotrebu sredstva za čišćenje.
 - ▶ U slučaju neodumice: Obratite se specijalizovanom prodavcu STIHL.

4.9 Priključenje na vodu

▲ UPOZORENJE

- Kada se otpusti poluga pištolja za prskanje, u crevu za vodu nastaje povratni udarac. Povratni udarac može da potisne zaprjšanu vodu nazad u mrežu pijaće vode. Pijaća voda može biti zagađena.



- ▶ Čistač visokim pritiskom ne priključujte direktno na mrežu pijaće vode.

- ▶ Pridržavajte se propisa kompanije za vodosnabdevanje. Ako je neophodno, prilikom povezivanja na mrežu pijaće vode koristite sistem za odvajanje u skladu sa propisima (npr. zaustavljač povratnog toka).
- Zaprljana voda ili voda koja sadrži pesak može da ošteti komponente čistača visokim pritiskom.
 - ▶ Koristite čistu vodu.

- ▶ Ako se koristi zaprljana voda ili voda koja sadrži pesak: Čistač visokim pritiskom koristite zajedno s filterom za vodu.
- Ako se čistač visokim pritiskom napaja sa premalo vode, komponente čistača visokim pritiskom mogu da se oštete.
 - ▶ U potpunosti odvijte slavinu za vodu.
 - ▶ Uverite se da se čistač visokim pritiskom napaja sa dovoljno vode,  18.

4.10 Električno priključenje

Dodir sa komponentama pod naponom može da se javi iz sledećih razloga:



- Oštećen priključni kabl ili produžni kabl.
- Oštećen mrežni utikač priključnog kabla ili produžnog kabla.
- Utičnica nije ispravno instalirana.

▲ OPASNOST

- Dodir sa komponentama pod naponom može da dovede do strujnog udara. Korisnik može da bude teško povređen ili usmrćen.
 - ▶ Uverite se da su priključni kabl, produžni kabl i njihovi mrežni utikači neoštećeni.



Ako je oštećen priključni kabl ili produžni kabl:

- ▶ Ne dodirujte oštećeno mesto.
- ▶ Izvucite mrežni utikač iz utičnice.
- ▶ Priključni kabl, produžni kabl i njihove mrežne utikače dodirujte suvim rukama.
- ▶ Mrežni utikač priključnog kabla ili produžnog kabla priključujte na pravilno instaliranu i osiguranu utičnicu sa zaštitnim kontaktom.
- ▶ Priključenje na mrežu mora da izvrši kvalifikovani električar koji ispunjava zahteve IEC 60364-1. Preporučuje se da napajanje strujom ove mašine bude povezano preko zaštitne sklopke za struju greške, koja prekida napajanje čim struja curenja na zemlju pređe 30 mA tokom 30 ms, ili koja ima ispitivač uzemljenja.
- Oštećen ili nepodesan produžni kabl može da izazove strujni udar. Osobe mogu biti teško povređene ili usmrćene.
 - ▶ Koristite produžni kabl sa ispravnim poprečnim presekom vodova,  18.2.
 - ▶ Koristite produžni kabl koji je otporan na prskanje vodom i koji je dozvoljen za upotrebu na otvorenom.
 - ▶ Koristite produžni kabl sa istim karakteristikama, kakve ima priključni kabl čistača visokim pritiskom,  18.2.
 - ▶ Preporučljivo je da se koristi kotur sa produžnim kablom, koji utičnicu drži najmanje 60 mm iznad tla.

▲ UPOZORENJE

- U toku rada, pogrešan napon u mreži ili pogrešna frekvencija mogu da dovedu do nadnapona u čistaču visokim pritiskom. Čistač visokim pritiskom može da bude oštećen.
 - ▶ Uverite se da se napon u mreži i frekvencija poklapaju sa podacima na nazivnoj pločici čistača visokim pritiskom.
- Ako se na višestruku utičnicu priključi više električnih uređaja, moguće je preopterećenje električnih komponenata u toku rada. Električne komponente mogu da se zagreju i da izazovu požar. Osobe mogu biti teško povređene ili usmrćene i moguće su materijalne štete.
 - ▶ Čistač visokim pritiskom priključujte pojedinačno na jednu utičnicu.
 - ▶ Čistač visokim pritiskom ne priključujte na višestruke utičnice.
- Pogrešno postavljene priključni kabl i produžni kabl mogu da budu oštećeni i osobe mogu da se sapletu o njih. Osobe mogu da se povrede, a priključni ili produžni kabl ošteti.
 - ▶ Priključni kabl i produžni kabl postavite tako da ih vođeni mlaz ne može dodirnuti.
 - ▶ Priključni kabl i produžni kabl postavite i označite tako da osobe ne mogu da se sapletu.
 - ▶ Priključni kabl i produžni kabl postavite tako da ne budu zategnuti i da se ne upletu.
 - ▶ Priključni kabl i produžni kabl postavite tako da ne budu oštećeni, prelomljeni ili pritisnuti i da se ne trljaju.
 - ▶ Priključni kabl i produžni kabl zaštitite od toplote, ulja i hemikalija.
 - ▶ Priključni kabl i produžni kabl položite na suhu podlogu.
- Produžni kabl se zagreva u toku rada. Nakupljena toplota može da izazove požar.
 - ▶ Ako se koristi kotur sa produžnim kablom: Odmotajte do kraja kotur sa produžnim kablom.

4.11 Transportovanje

▲ UPOZORENJE

- Čistač visokim pritiskom može da se prevrne ili pokrene u toku transportovanja. Osobe mogu biti povređene i moguće su materijalne štete.
 - ▶ Zabravite polugu pištolja za prskanje.



- ▶ Isključite čistač visokim pritiskom.
- ▶ Mrežni utikač čistača visokim pritiskom izvucite iz utičnice.



- ▶ Bocu za sredstvo za čišćenje ispraznite ili obezbedite od prevrtanja i pokretanja.
- ▶ Čistač visokim pritiskom obezbedite od prevrtanja i pokretanja steznim remenima, kaiševima ili mrežom.
- Na temperaturi ispod 0 °C voda u komponentama čistača visokim pritiskom može da se zaledi. Čistač visokim pritiskom može da bude oštećen.
- ▶ Ispraznite crevo visokog pritiska i mehanizam za prskanje.



- ▶ Ako nije moguće transportovanje čistača visokim pritiskom bez opasnosti od zaleđivanja: Čistač visokim pritiskom zaštitite sredstvom protiv smrzavanja sa glikolom.

4.12 Čuvanje

▲ UPOZORENJE

- Deca ne mogu prepoznati i proceniti opasnosti od čistača visokim pritiskom. Deca mogu biti teško povređena.
- ▶ Zabravite polugu pištolja za prskanje.



- ▶ Isključite čistač visokim pritiskom.
- ▶ Mrežni utikač čistača visokim pritiskom izvucite iz utičnice.
- ▶ Čistač visokim pritiskom čuvajte van domašaja dece.
- Električni kontakti na čistaču visokim pritiskom i metalne komponente mogu da korodiraju usled vlage. Čistač visokim pritiskom može da bude oštećen.
- ▶ Čistač visokim pritiskom čuvajte na čistom i suvom.
- Na temperaturi ispod 0 °C voda u komponentama čistača visokim pritiskom može da se zaledi. Čistač visokim pritiskom može da bude oštećen.
- ▶ Ispraznite crevo visokog pritiska i mehanizam za prskanje.



- ▶ Ako nije moguće čuvanje čistača visokim pritiskom bez opasnosti od zaleđivanja: Čistač visokim pritiskom zaštitite sredstvom protiv smrzavanja sa glikolom.

4.13 Čišćenje, održavanje i popravljnje

▲ UPOZORENJE

- Ako je u toku čišćenja, održavanja ili popravke mrežni utikač priključen na utičnicu, moguće je

nenamerno uključivanje čistača visokim pritiskom. Osobe mogu biti teško povređene i moguće su materijalne štete.

- ▶ Zabravite polugu pištolja za prskanje.



- ▶ Isključite čistač visokim pritiskom.

- ▶ Mrežni utikač čistača visokim pritiskom izvucite iz utičnice.

- Agresivna sredstva za čišćenje, čišćenje vodenim mlazom ili šiljati predmeti mogu da oštete čistač visokim pritiskom. Ako se čistač visokim pritiskom ne čisti pravilno, komponente mogu da ne funkcionišu ispravno i sigurnosni mehanizmi mogu da budu van funkcije. Osobe mogu biti teško povređene.
- ▶ Čistač visokim pritiskom čistite onako, kako je opisano u ovom uputstvu za upotrebu.
- Ako se čistač visokim pritiskom ne održava ili ne popravlja pravilno, komponente mogu da ne funkcionišu ispravno i sigurnosni mehanizmi mogu da budu van funkcije. Osobe mogu biti teško povređene ili usmrćene.
- ▶ Čistač visokim pritiskom ne održavajte i ne popravljajte sami.
- ▶ Ako je neispravan ili oštećen priključni kabl: Priključni kabl treba da zameni specijalizovani prodavac STIHL.
- ▶ Ako je neophodno održavanje ili popravka čistača visokim pritiskom: Obratite se specijalizovanom prodavcu STIHL.

4.14 Baterija

▲ UPOZORENJE







- Baterija nije zaštićena od svih uticaja sredine. Ako se baterija izloži određenim uticajima sredine, baterija može da se zapali ili da eksplodira. Osobe mogu biti teško povređene i moguće su materijalne štete.
- ▶ Zaštitite bateriju od toplote i plamena.
- ▶ Ne bacajte bateriju u vatru.
- ▶ Bateriju koristite i čuvajte u temperaturnom opsegu između 0 °C i + 60 °C.
- ▶ Ne potapajte bateriju u tečnosti.
- ▶ Ne izlažite bateriju uticaju visokog pritiska.
- ▶ Ne izlažite bateriju uticaju mikrotalasnog zračenja.
- ▶ Bateriju držite dalje od hemikalija i soli.
- Iz oštećene baterije može da isteče tečnost. Ako tečnost dođe u dodir sa kožom ili očima, ona može da izazove nadražaj kože ili očiju.
- ▶ Izbegnite dodir sa tečnošću.
- ▶ U slučaju dodira sa kožom: Pogođena mesta na koži isperite sa puno vode i sapuna.



- ▶ U slučaju dodira sa očima: Ispirite oči sa puno vode najmanje 15 minuta i obratite se lekaru.
- ▶ Baterije ne puniti, ne otvarajte, ne bacajte u vatru i ne spajajte kratko.
- Ako dođe do gutanja baterije, unutrašnje opekotine i perforacija jednjaka u roku od 2 sata mogu da izazovu teške povrede ili smrt.
 - ▶ Bateriju i komandno polje čuvajte van domašaja dece i drugih neovlašćenih osoba.
 - ▶ Poklopac komandnog polja mora da bude čvrsto zatvoren. Ako poklopac ne može da se zatvori, izvadite bateriju i komandno polje neka zameni specijalizovani prodavac STIHL.
 - ▶ Ako dođe do gutanja baterije: Nemojte provocirati povraćanje. To može da dovede do zaglavljivanja baterije u jednjaku. Odmah se obratite lekaru.
- Baterija koja izgleda sasvim prazno i dalje može da proizvede opasnu kratkospojnu struju ili da proteče. Osobe mogu biti teško povređene i moguće su materijalne štete.
 - ▶ Pridržavajte se svih zakonskih propisa o zbrinjavanju. Prazne baterije odmah zbrinite. Ne rastavljajte i ne bacajte u vatru.

5 Priprema čistača visokim pritiskom za upotrebu

5.1 Priprema čistača visokim pritiskom za upotrebu

Pre svakog početka rada morate sprovesti sledeće korake:

- ▶ Uverite se da se čistač visokim pritiskom, crevo visokog pritiska, spojnica creva i priključni kabl nalaze u stanju za bezbednu upotrebu,  4.6.
- ▶ Očistite čistač visokim pritiskom,  14.1.
- ▶ Ako se koristi filter za vodu: Proverite zaprjanost filtera za vodu i u slučaju zaprjanosti očistite,  14.4.
- ▶ Čistač visokim pritiskom postavite na čvrstu i ravnu površinu tako da bude otporan na klizanje i prevrtanje.
- ▶ Crevo visokog pritiska kompletno odmotajte sa kotura za crevo,  10.2.
- ▶ Montirajte pištolj za prskanje,  6.3.
- ▶ Montirajte mlaznu cev,  6.4.
- ▶ Ako se koristi mlaznica: Montirajte mlaznicu,  6.5.

- ▶ Ako se koristi sredstvo za čišćenje: Radite sredstvom za čišćenje i bocom za sredstvo za čišćenje,  10.6.
- ▶ Priključite vodu,  7.
- ▶ Električno priključite čistač visokim pritiskom,  8.
- ▶ Ako ne možete sprovesti ove korake: Nemojte koristiti čistač visokim pritiskom i obratite se specijalizovanom prodavcu STIHL.

6 Sklapanje čistača visokim pritiskom

6.1 Sklapanje čistača visokim pritiskom

Montaža prihvatnog držača sa koturom za crevo

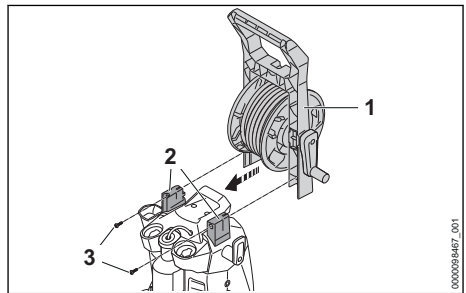

- ▶ Prihvatni držač (1) navucite na držače (2).
- ▶ Zavijte i čvrsto zategnite zavrtnje (3).

Priključenje kotura za crevo

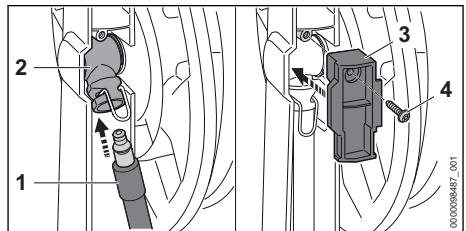

- ▶ Naglavak (1) umetnite u spojnicu (2). Naglavak (1) se čujno zavravljuje.
- ▶ Poklopac (3) pričvrstite zavrtnjem (4).

6.2 Nameštanje mlaznica

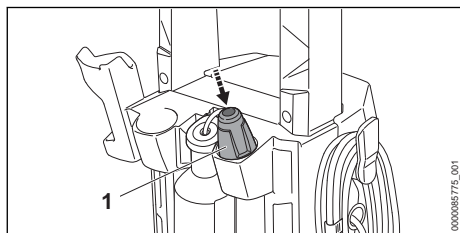

- ▶ 3-u-1 mlaznicu (1) umetnite.

6.2 Umetanje baterija

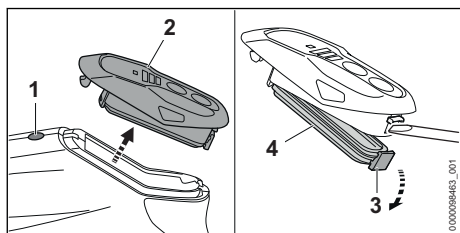

- ▶ Pritisnite dugme za blokiranje (1).
- ▶ Skinite komandno polje (2).
- ▶ Otvorite polugu za zavravljanje (3).
- ▶ Poklopac (4) skinite.

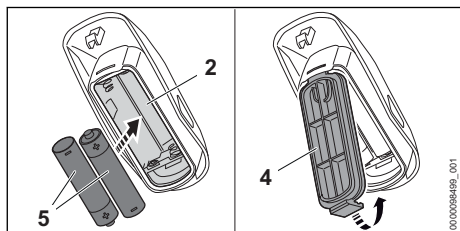

- ▶ Baterije (5) umetnite u komandno polje (2) prema polaritetu (+/-).
- ▶ Poklopac (4) zatvorite.
- ▶ Komandno polje umetnite u pištolj za prskanje. Komandno polje se čujno zavravljuje.

6.3 Montaža i demontaža pištolja za prskanje

6.3.1 Montaža pištolja za prskanje

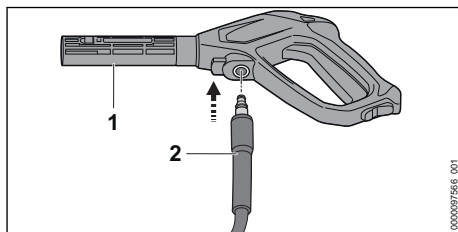

- ▶ Naglavak (2) gurnite u pištolj za prskanje (1). Naglavak (2) se čujno zavravljuje.
- ▶ Ako se naglavak (2) teško ugurava u pištolj za prskanje (1): Zaptivku naglavka (2) podmažite montažnom mašću.

6.3.2 Demontaža pištolja za prskanje

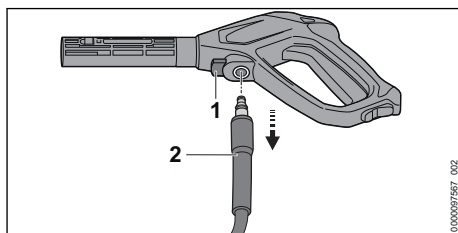

- ▶ Pritisnite i zadržite polugu za blokiranje (1).
- ▶ Izvucite naglavak (2).

6.4 Montaža i demontaža mlazne cevi

6.4.1 Montaža mlazne cevi

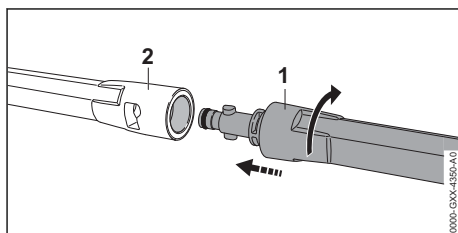

- ▶ Mlaznu cev (1) gurnite u pištolj za prskanje (2).
- ▶ Mlaznu cev (1) okrećite sve dok se zavravi.
- ▶ Ako se mlazna cev (1) teško ugurava u pištolj za prskanje (2): Zaptivku na mlaznoj cevi (1) podmažite montažnom mašću.

6.4.2 Demontaža mlazne cevi

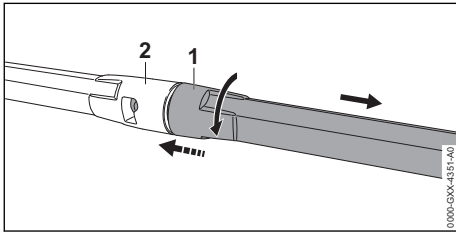

- ▶ Pritisnite uzajamno mlaznu cev (1) i pištolj za prskanje (2) i okrenite do graničnika.
- ▶ Mlaznu cev (1) i pištolj za prskanje (2) razdvojite.

6.5 Montaža i demontaža mlaznice

6.5.1 Montaža mlaznice

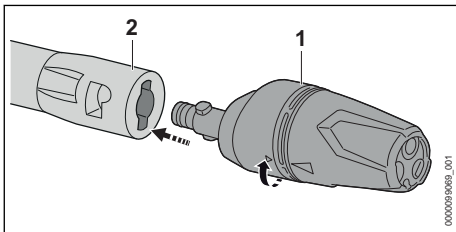

- ▶ Mlaznicu (1) ugurajte u mlaznu cev (2).
- ▶ Mlaznicu (1) okrećite sve dok se zabravi.
- ▶ Ako se mlaznica (1) teško ugurava u mlaznu cev (2): Zaptivku na mlaznici (1) podmažite montažnom mašću.

6.5.2 Demontaža mlaznice

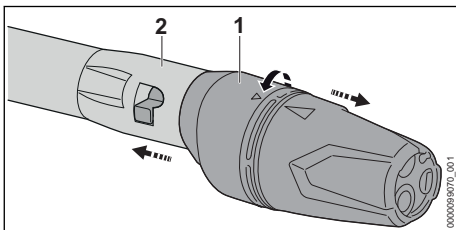

- ▶ Pritisnite uzajamno mlaznicu (1) i mlaznu cev (2) i okrenite do graničnika.
- ▶ Mlaznicu (1) i mlaznu cev (2) razdvojite.

7 Priklučivanje na napajanje vodom

7.1 Priklučenje čistača visokim pritiskom na vodovod

Priklučenje filtera za vodu

Ako se čistač visokim pritiskom napaja vodom koja sadrži pesak ili vodom iz cisterni, na čistač visokim pritiskom mora da bude priključen filter za vodu. Filter za vodu filtrira pesak i prijavštinu iz vode i na taj način štiti od oštećenja komponente čistača visokim pritiskom.

- U zavisnosti od tržišta, filter za vodu može da bude isporučen sa čistačem visokim pritiskom.
- ▶ Odvijte naglavak.

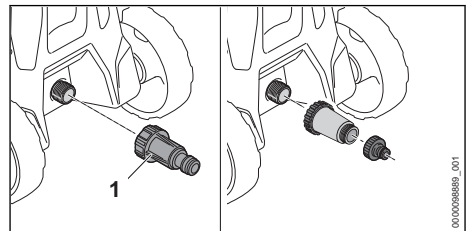

- ▶ Filter za vodu (1) zavijte na priključak za vodu i zategnite rukom.

Priklučenje creva za vodu

Crevo za vodu mora ispuniti sledeće uslove:

- Crevo za vodu ima prečnik od 1/2".
- Crevo za vodu je dugo između 10 m i 25 m.
- ▶ Crevo za vodu je priključeno na slavinu za vodu.
- ▶ U potpunosti odvijte slavinu za vodu i isperite vodom crevo za vodu. Pesak i nečistoća se ispiraju iz creva za vodu. Vazduh se izbacuje iz creva za vodu.
- ▶ Zatvorite slavinu za vodu.

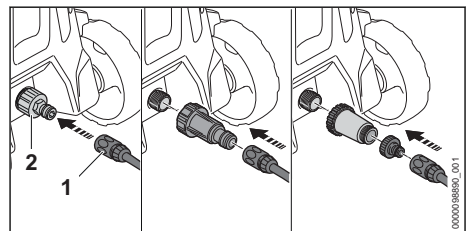

- ▶ Spojnicu (1) navucite na naglavak (2). Spojnica (1) se čujno zabavljuje.
- ▶ U potpunosti otvorite slavinu za vodu.
- ▶ Ako je na pištolju za prskanje montirana mlazna cev: Demontirajte mlaznu cev.

- ▶ Polugu pištolja za prskanje pritisakajte sve dok iz pištolja za prskanje ne počne da izlazi ravnomeran mlaz vode.
- ▶ Pustite polugu pištolja za prskanje.
- ▶ Zabravite polugu pištolja za prskanje.
- ▶ Montirajte mlaznu cev.
- ▶ Montirajte mlaznicu.

Izvlačenje creva za vodu

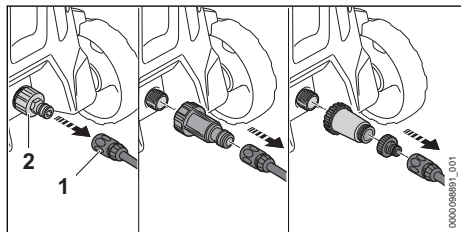

- ▶ Zatvorite slavinu za vodu.
- ▶ Radi odbravljanja spojnice: Prsten (1) povucite ili okrenite i zadržite.
- ▶ Spojnicu izvucite sa naglavka (2).

7.2 Prikliučenje čistača visokim pritiskom na drugi izvor vode

Čistač visokim pritiskom može da usisava vodu iz bačvi za kišnicu, cisterni i iz tekućih ili stajaćih voda.

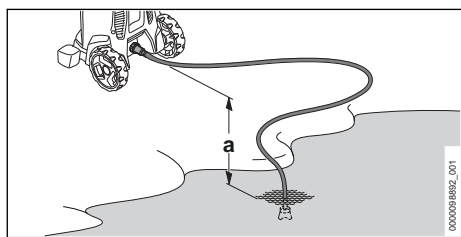

Da bi se omogućilo usisavanje vode, visinska razlika između čistača visokim pritiskom i izvora vode ne sme da prekorači maksimalnu visinu usisavanja (a), 18.1.

Mora da se koristi odgovarajući set za usisavanje STIHL. Set za usisavanje se isporučuje uz crevo za vodu sa specijalnom spojnicom.

U zavisnosti od tržišta, odgovarajući set za usisavanje STIHL može da bude isporučen sa čistačem visokim pritiskom.

Prikliučenje filtera za vodu

Ako se čistač visokim pritiskom napaja vodom koja sadrži pesak iz bačvi za kišnicu, cisterni i iz

tekućih ili stajaćih voda, na čistač visokim pritiskom mora da bude prikliučen filter za vodu.

U zavisnosti od tržišta, filter za vodu može da bude isporučen sa čistačem visokim pritiskom.

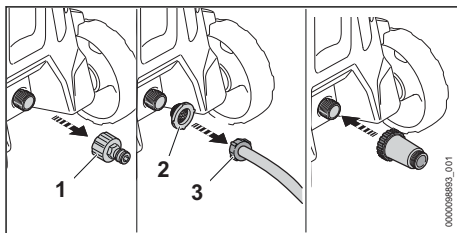

- ▶ Odvijte naglavak (1).
- ▶ Sito za dotok vode (2) stavite u spojnicu creva za vodu (3).

Prikliučenje creva za vodu

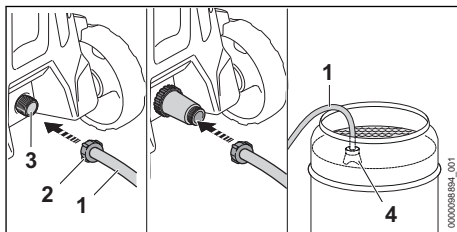

- ▶ Crevo za vodu (1) napunite vodom tako da nema vazduha u crevu za vodu.
- ▶ Spojnicu (2) zavijte na prikliučni naglavak čistača visokim pritiskom (3) i zategnite rukom.
- ▶ Usisno zvono (4) zakačite u izvoru vode tako, da usisno zvono (4) ne dodiruje dno.
- ▶ Ako je na crevu visokog pritiska montiran pištolj za prskanje: Demontirajte pištolj za prskanje.
- ▶ Crevo visokog pritiska držite prema dole.
- ▶ Čistač visokim pritiskom uključujte sve dok iz creva visokog pritiska ne počne da izlazi ravnomeran mlaz vode.

UPUTSTVO

- Kad čistač visokim pritiskom ne usisava vodu, pumpa može da trokira i čistač visokim pritiskom može da se ošteti.
 - ▶ Ako nakon dva minuta iz čistača visokim pritiskom ne izlazi voda: Isključite čistač visokim pritiskom i proverite dotok vode.
- ▶ Isključite čistač visokim pritiskom.
- ▶ Pištolj za prskanje montirajte na crevo visokog pritiska.
- ▶ Pritisnite i zadržite polugu pištolja za prskanje.
- ▶ Uključite čistač visokim pritiskom.

8 Električno priključivanje čistača visokim pritiskom

8.1 Električno priključivanje čistača visokim pritiskom

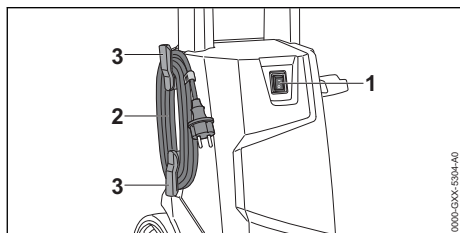

- ▶ Preklopni prekidač (1) stavite u položaj 0.
- ▶ Priključni kabl (2) skinite sa držača (3).
- ▶ Utikač priključnog kabla (2) stavljajte u propisno instaliranu utičnicu.

9 Uključivanje i isključivanje čistača visokim pritiskom

9.1 Uključivanje čistača visokim pritiskom

Kad se čistač visokim pritiskom uključi, moguće je da se pri nepovoljnim uslovima u električnoj mreži pojave promene u naponu. Promene u naponu mogu da utiču na ostale priključene potrošače.

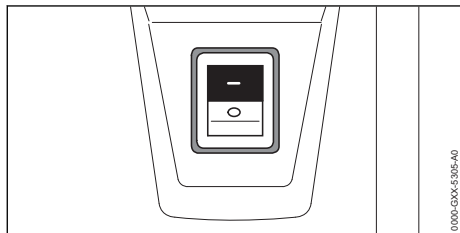

- ▶ Preklopni prekidač stavite u položaj I.

9.2 Isključivanje čistača visokim pritiskom

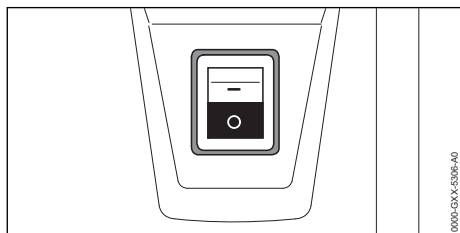

- ▶ Preklopni prekidač stavite na položaj 0.

10 Rad s čistačem visokim pritiskom

10.1 Držanje i vođenje pištolja za prskanje

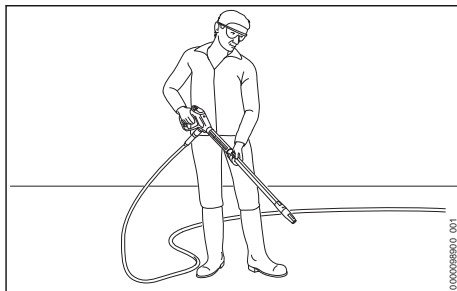

- ▶ Pištolj za prskanje držite jednom rukom za držač tako, da palcem obuhvatite držač.
- ▶ Mlaznu cev držite drugom rukom tako, da palcem obuhvatite mlaznu cev.
- ▶ Mlaznicu usmerite prema tlu.

10.2 Odmotavanje creva visokog pritiska

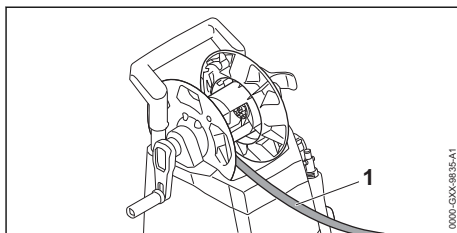



UPOZORENJE

- ▶ Kada se otpusti poluga pištolja za prskanje, u crevu visokog pritiska nastaje povratni udarac. Povratni udarac rasteže crevo visokog pritiska. Ako crevo visokog pritiska nije u potpunosti odmotano sa kotura za crevo, crevo visokog pritiska nema mesta za rastezanje i crevo visokog pritiska može da se ošteti. Voda pod visokim pritiskom nekontrolisano može da dospe u okolinu. Osobe mogu biti teško povređene i moguće su materijalne štete.
 - ▶ Odmotajte do kraja crevo visokog pritiska.
- ▶ Odmotajte do kraja crevo visokog pritiska (1).

10.3 Pritiskanje i zabavljanje poluge pištolja za prskanje

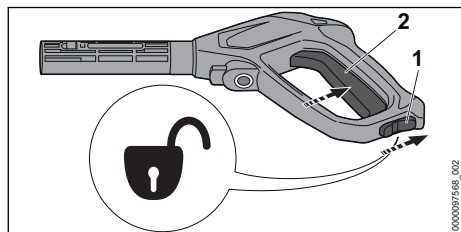
Pritiskanje poluge pištolja za prskanje



- ▶ Polugu za zabavljanje (1) gurnite na poziciju .
- ▶ Pritisnite i zadržite polugu (2). Pumpa visokog pritiska se automatski uključuje i voda izlazi iz mlaznice.

Zabavljanje poluge pištolja za prskanje

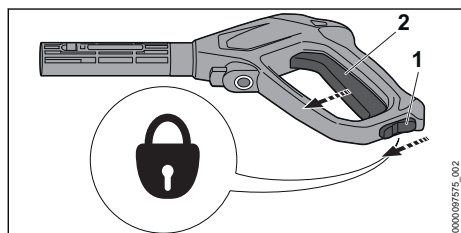

- ▶ Pustite polugu (2). Pumpa visokog pritiska se automatski isključuje i voda ne izlazi iz mlaznice. Čistač visokim pritiskom je isključen i dalje.
- ▶ Polugu za zabavljanje (1) gurnite na poziciju .

10.4 Podešavanje radnog pritiska

U zavisnosti od primene možete podesiti 3 nivoa snage. Svetlosne diode "NIVO SNAGE" pokazuju podešeni nivo snage. Što je veći nivo snage, to je veći radni pritisak.

Visokim radnim pritiskom može da se radi prilikom odstranjivanja tvrdokorne nečistoće.

Niskim radnim pritiskom može da se radi prilikom odstranjivanja nečistoće s osetljivih površina.

- ▶ Uključite čistač visokim pritiskom.

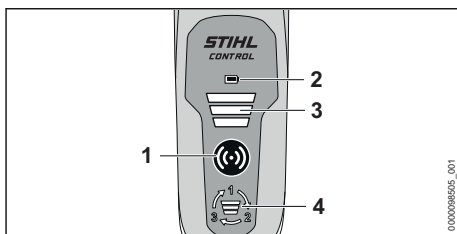



- ▶ Pritisnite taster za aktiviranje (1). Taster za aktiviranje (1), svetlosna dioda „INDIKATOR BATERIJE“ (2) i svetlosna dioda „NIVO SNAGE“ (3) svetle zeleno: Moguće je podešavanje radnog pritiska.
- ▶ Pritisnite pritisni taster (4). Podešen je sledeći nivo snage. Posle trećeg nivoa snaga ponovo dolazi prvi nivo snage.
- ▶ Pritisni taster (4) pritisnite sve do podešavanja željenog nivoa snage

Komandno polje se isključuje automatski 5 minuta nakon isključivanja čistača visokim pritiskom.

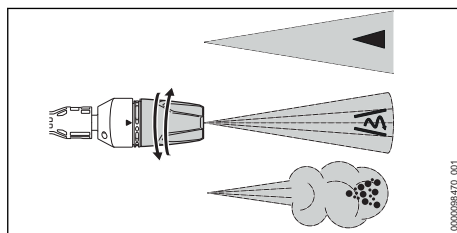
10.5 Čišćenje



Mlaznica 3-u-1 može da se podesi u zavisnosti od primene:

- Mlaznica za ravan mlaz  je podesna za čišćenje lake i srednje nečistoće.
- Rotirajuća mlaznica  je podesna za čišćenje tvrdokorne nečistoće na neosetljivim površinama.
- Mlaznica za raspršivanje  je podesna za čišćenje sredstvom za čišćenje.
- ▶ Pre čišćenja usmerite vodeni mlaz na neupadljivo mesto površine i proverite da li se površina oštećuje.
- ▶ Rastojanje mlaznice do površine koju čistite prilagodite tako, da se površina koju čistite ne oštećuje.
- ▶ Mlaznicu 3-u-1 podesite tako, da se površina koju čistite ne oštećuje.
- ▶ Mlaznicu 3-u-1 podešavajte samo kada nije pritisnuta poluga pištolja za prskanje.

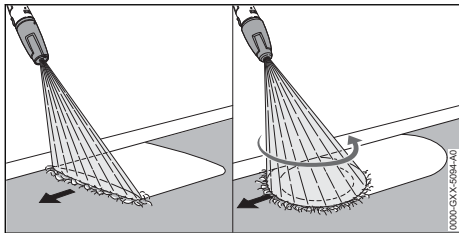



- ▶ Mehanizam za prskanje pomerajte ravnomerno duž površine koju čistite.
- ▶ Hodajte polako i kontrolisano prema napred.

10.6 Rad sa sredstvom za čišćenje

Sredstva za čišćenje mogu da pojačaju učinak čišćenja vode.

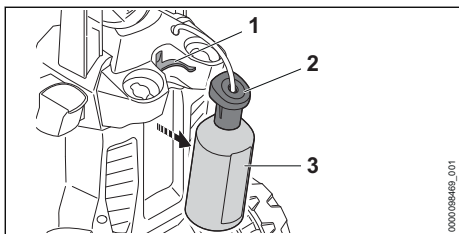
STIHL preporučuje korišćenje sredstava za čišćenje STIHL.



- ▶ Izvadite bocu za sredstvo za čišćenje (3).
- ▶ Odvijte poklopac (2).
- ▶ Sredstvo za čišćenje dozirajte i koristite onako, kako je opisano u uputstvu za upotrebu sredstva za čišćenje.
- ▶ Poklopac zavijte na bocu za sredstvo za čišćenje (3) i zategnite rukom.
- ▶ Bocu za sredstvo za čišćenje (3) umetnite u držač (1) na čistaču visokim pritiskom.
- ▶ Mlaznicu 3-u-1 okrenite na poziciju  i postavite najviši nivo snage.

11 Posle rada

11.1 Posle rada

- ▶ Čistač visokim pritiskom isključite i mrežni utikač izvucite iz utičnice.
- ▶ Ako je čistač visokim pritiskom priključen na vodovod: Zatvorite slavinu za vodu.
- ▶ Pritisnite polugu pištolja za prskanje. Pritisak vode se smanjuje.
- ▶ Zabravite polugu pištolja za prskanje.
- ▶ Čistač visokim pritiskom odvojite od izvora vode.
- ▶ Demontirajte crevo za vodu.
- ▶ Mlaznicu i mlaznu cev demontirajte i očistite.

- ▶ Demontirajte pištolj za prskanje i ispustite ostatak vode iz pištolja za prskanje.
- ▶ Očistite čistač visokim pritiskom.

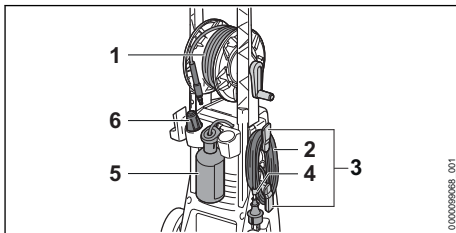

- ▶ Crevo visokog pritiska (1) namotajte ravnomerno raspoređeno.
- ▶ Priključni kabl (2) namotajte na držače (3).
- ▶ Priključni kabl (2) pričvrstite spojnicom (4).
- ▶ Umetnite bocu za sredstvo za čišćenje (5).
- ▶ Umetnite mlaznicu (6).

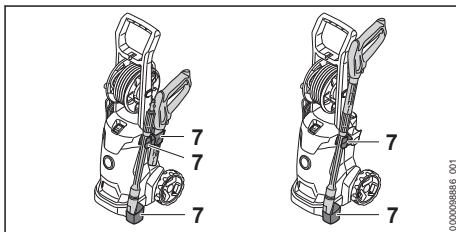

- ▶ Mehanizam za prskanje čuvajte na držačima (7) na čistaču visokim pritiskom.

11.2 Čistač visokim pritiskom zaštite sredstvom protiv smrzavanja

Ako nije moguće transportovanje ili čuvanje čistača visokim pritiskom bez opasnosti od zaleđivanja, onda je neophodno da se uređaj zaštiti sredstvom protiv smrzavanja sa glikolom. Sredstvo protiv smrzavanja sprečava zaleđivanje vode u čistaču visokim pritiskom i oštećenje uređaja.

- ▶ Demontirajte mlaznu cev.
- ▶ Na čistač visokim pritiskom priključite po mogućstvu kratko crevo za vodu. Koliko je crevo za vodu kraće, toliko manje sredstva protiv smrzavanja je potrebno.
- ▶ Sredstvo protiv smrzavanja pomešajte prema opisu u uputstvu za upotrebu sredstva protiv smrzavanja.
- ▶ Sredstvo protiv smrzavanja sipajte u čist kanistar.
- ▶ Crevo za vodu potopite u kanistar sa sredstvom protiv smrzavanja.
- ▶ Pritisnite i zadržite polugu pištolja za prskanje.

- ▶ Uključite čistač visokim pritiskom.
- ▶ Polugu pištolja za prskanje držite pritisnutom sve dok iz pištolja za prskanje ne počne da izlazi ravnomeran mlaz sa sredstvom protiv smrzavanja i pištolj za prskanje usmerite u kanistar.
- ▶ Polugu pištolja za prskanje pritisnite i otpustite više puta.
- ▶ Čistač visokim pritiskom isključite i mrežni utikač izvucite iz utičnice.
- ▶ Pištolj za prskanje i crevo za vodu demontirajte i u kanistar ulijte sredstvo protiv smrzavanja.
- ▶ Sredstvo protiv smrzavanja čuvajte i zbrinite propisno i bezbedno po okolinu.

12 Transportovanje

12.1 Transportovanje čistača visokim pritiskom

- ▶ Čistač visokim pritiskom isključite i mrežni utikač izvucite iz utičnice.
- ▶ Rezervoar za sredstvo za čišćenje ispraznite ili obezbedite od prevrtanja i pokretanja.

Povlačenje ili nošenje čistača visokim pritiskom

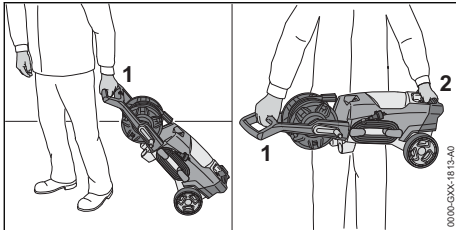

- ▶ Čistač visokim pritiskom vucite za prihvatni držač (1).
- ▶ Čistač visokim pritiskom nosite držeći prihvatni držač (1) i transportni držač (2).

Transportovanje čistača visokim pritiskom u vozilu

- ▶ Čistač visokim pritiskom obezbedite steznim remenima, kaiševima ili mrežom tako, da čistač visokim pritiskom ne može da se prevrne ili pokrene.
- ▶ Ako nije moguće transportovanje čistača visokim pritiskom bez opasnosti od zaleđivanja: Čistač visokim pritiskom zaštitite sredstvom protiv smrzavanja.

13 Čuvanje

13.1 Čuvanje čistača visokim pritiskom

- ▶ Čistač visokim pritiskom isključite i mrežni utikač izvucite iz utičnice.
- ▶ Čistač visokim pritiskom čuvajte tako da budu ispunjeni sledeći uslovi:
 - Čistač visokim pritiskom je van domašaja dece.
 - Čistač visokim pritiskom je čist i suv.
 - Čistač visokim pritiskom je u zatvorenom prostoru.
 - Čistač visokim pritiskom je u temperaturnom opsegu iznad 0 °C.
 - Ako nije moguće čuvanje čistača visokim pritiskom bez opasnosti od zaleđivanja: Čistač visokim pritiskom zaštitite sredstvom protiv smrzavanja.

14 Čišćenje

14.1 Čišćenje čistača visokim pritiskom i pribora

- ▶ Čistač visokim pritiskom isključite i mrežni utikač izvucite iz utičnice.
- ▶ Čistač visokim pritiskom, crevo visokog pritiska, pištolj za prskanje i pribor očistite vlažnom krpom.
- ▶ Naglavke i spojnice na čistaču visokim pritiskom, na crevu visokog pritiska i na pištolju za prskanje očistite vlažnom krpom.
- ▶ Otvore za hlađenje očistite četkicom.

14.2 Čišćenje mlaznice i mlazne cevi

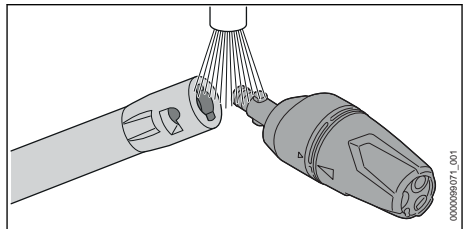

- ▶ Mlaznicu i mlaznu cev isperite tekućom vodom i osušite krpom.

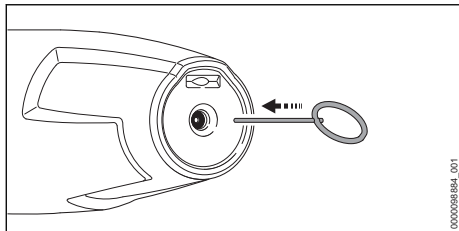

- ▶ Ako je zapušena mlaznica: Mlaznicu očistite iglom za čišćenje.

14.3 Čišćenje sita za dotok vode

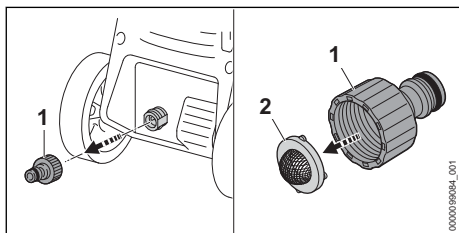

- ▶ Naglavak (1) priključka za vodu odvijte.
- ▶ Sito za dotok vode (2) izvadite iz naglavka.
- ▶ Sito za dotok vode (2) isperite tekućom vodom.
- ▶ Sito za dotok vode (2) stavite u naglavak.
- ▶ Naglavak (1) zavijte i zategnite rukom.

14.4 Čišćenje filtera za vodu

Filter za vodu mora da se rastavi da bi se očistio.

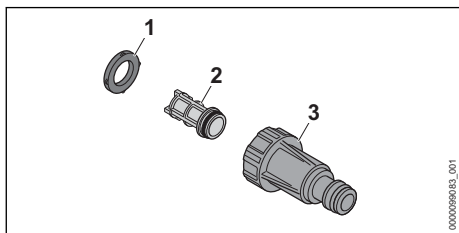

17 Otklanjanje smetnji

17.1 Uklanjanje smetnji kod čistača visokim pritiskom

Smetnja	Uzrok	Rešenje
Čistač visokim pritiskom se ne pokreće iako je pritisnuta ručica pištolja za prskanje.	Utikač priključnog kabla ili produžnog kabla nije priključen.	▶ Utikač priključnog kabla ili produžnog kabla priključite.
	Strujna zaštitna sklopka (osigurač) ili zaštitna sklopka protiv struje greške je okinula. Strujno kolo je električno preopterećeno ili neispravno.	▶ Potražite i uklonite uzrok okidanja. Strujnu zaštitnu sklopku (osigurač) ili zaštitnu sklopku protiv struje greške aktivirajte.

- ▶ Zaptivku (1) izvadite iz filterskog kućišta (3).
- ▶ Filter (2) izvadite iz filterskog kućišta (3).
- ▶ Zaptivku (1) i filter (2) isperite tekućom vodom.
- ▶ Zaptivku (1) podmažite montažnom mašću.
- ▶ Ponovo sklopite filter za vodu.

15 Održavanje

15.1 Intervali održavanja

Intervali održavanja zavise od uslova sredine i od uslova rada. STIHL preporučuje sledeće intervale održavanja:

Mesečno







- ▶ Čišćenje sita za dotok vode.

16 Popravljanje

16.1 Popravljanje čistača visokim pritiskom

Korisnik ne može sam da popravlja čistač visokim pritiskom i pribor.

- ▶ Ako su čistač visokim pritiskom ili pribor oštećeni: Nemojte koristiti čistač visokim pritiskom ili pribor i obratite se specijalizovanom prodavcu STIHL.

Smetnja	Uzrok	Rešenje
		► Isključite ostale potrošače struje, koji su priključeni na isto strujno kolo.
	Utičnica je nedovoljno osigurana.	► Utičak priključnog kabla priključite na propisno osiguranu utičnicu,  18.1.
	Produžni kabl ima pogrešan poprečni presek.	► Koristite produžni kabl s dovoljnim poprečnim presekom,  18.2
	Produžni kabl je previše dug.	► Koristite produžni kabl ispravne dužine,  18.2
	Elektromotor je pretopao.	► Čistač visokim pritiskom ostavite 5 minuta da se ohladi. ► Očistite mlaznicu.
Čistač visokim pritiskom ne radi kad se uključi. Elektromotor bruji.	Mrežni napon je prenizak.	► Pritisnite i zadržite polugu pištolja za prskanje i uključite čistač visokim pritiskom. ► Isključite ostale potrošače struje, koji su priključeni na isto strujno kolo.
	Produžni kabl ima pogrešan poprečni presek.	► Koristite produžni kabl s dovoljnim poprečnim presekom,  18.2
	Produžni kabl je previše dug.	► Koristite produžni kabl ispravne dužine,  18.2
Čistač visokim pritiskom se isključuje u toku rada.	Utičak priključnog kabla ili produžnog kabla je izvučen iz utičnice.	► Utičak priključnog kabla ili produžnog kabla priključite.
	Strujna zaštitna sklopka (osigurač) ili zaštitna sklopka protiv struje greške je okinula. Strujno kolo je električno preopterećeno ili neispravno.	► Potražite i uklonite uzrok okidanja. Strujnu zaštitnu sklopku (osigurač) ili zaštitnu sklopku protiv struje greške aktivirajte. ► Isključite ostale potrošače struje, koji su priključeni na isto strujno kolo.
	Utičnica je nedovoljno osigurana.	► Utičak priključnog kabla priključite na propisno osiguranu utičnicu,  18.1.
	Elektromotor je pretopao.	► Čistač visokim pritiskom ostavite 5 minuta da se ohladi. ► Očistite mlaznicu.
Pumpa visokog pritiska se neprekidno uključuje i isključuje bez pritiskanja poluge pištolja za prskanje.	Pumpa visokog pritiska, crevo visokog pritiska ili mehanizam za prskanje su nezaptiveni.	► Čistač visokim pritiskom treba da proveri specijalizovani prodavac STIHL.
Radni pritisak varira ili opada.	Postoji nedostatak vode.	► Otvorite do kraja slavinu za vodu. ► Uverite se da je dostupna dovoljna količina vode.
	Mlaznica je zapušena.	► Očistite mlaznicu.
	Sito za dotok vode ili filter za vodu su zapušeni.	► Sito za dotok vode i filter za vodu očistite.
	Pumpa visokog pritiska, crevo visokog pritiska ili mehanizam za prskanje su nezaptiveni ili neispravni.	► Čistač visokim pritiskom treba da proveri specijalizovani prodavac STIHL.
Vodeni mlaz ima izmenjenu formu.	Mlaznica je zapušena.	► Očistite mlaznicu.
	Mlaznica je pohabana.	► Mlaznicu zamenite.
Ne usisava se sredstvo za čišćenje.	Boca za sredstvo za čišćenje je prazna.	► Bocu za sredstvo za čišćenje napunite sredstvom za čišćenje.

Smetnja	Uzrok	Rešenje
	Filter u boci za sredstvo za čišćenje je zaprljan.	► Filter isperite tekućom vodom.
Priključci na čistaču visokim pritiskom, crevo visokog pritiska, pištolj za prskanje ili mlazna cev međusobno se teško spajaju.	Zaptivke priključaka nisu podmazane.	► Podmažite zaptivke.  17.2
Svetlosna dioda „INDIKATOR BATERIJE“ trepti crveno.	Baterije u komandnom polju su prazne.	► Umetnite nove baterije u komandno polje.
Taster za aktiviranje trepti zeleno.	Veza između čistača visokim pritiskom i komandnog polja više ne postoji.	► Isključite čistač visokim pritiskom. ► Smanjite rastojanje između pištolja za prskanje i čistača visokim pritiskom. ► Čistač visokim pritiskom i komandno polje uključite.

17.2 Podmazivanje zaptivki

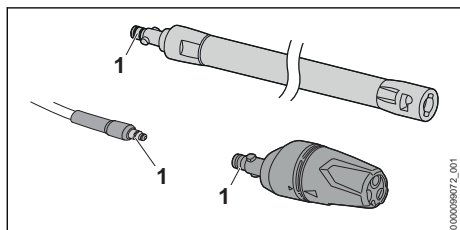

► Zaptivke (1) podmažite montažnom mašću.

18 Tehnički podaci

18.1 Čistač visokim pritiskom STIHL RE 100.0 PLUS CONTROL

Izvedba 220 V - 230 V / 50 Hz

- Osigurač (karakteristika „C“ ili „K“): 10 A
- Primljena snaga: 2,1 kW
- Maksimalna dozvoljena impedansa mreže: 0,38 Ohm
- električna zaštitna klasa: II
- vrsta električne zaštite: IPX5
- Radni pritisak (p): 11 MPa (110 bar)
- Maksimalni dozvoljeni pritisak (p max.): 15 MPa (150 bar)
- Maksimalni pritisak dotoka vode (p in max.): 1 MPa (10 bar)
- Maksimalni protok vode (Q max.): 7,6 l/min (450 l/h)
- Minimalni protok vode (Q min): 5,8 l/min (350 l/h)
- Maksimalna visina usisavanja: 0,5 m

- Maksimalna temperatura vode u režimu pod pritiskom (t in max): 40 °C
- Maksimalna temperatura vode u režimu usisavanja: 20 °C
- Dimenzije
 - Dužina: 340 mm
 - Širina: 320 mm
 - Visina: 880 mm
- Dužina creva visokog pritiska: 7 m
- Težina (m) s ugrađenim mehanizmom za prskanje : 9 kg
- Dozvoljene baterije: AAA baterije ALKALINE (IEC-konstruktivska veličina LR03)
- Frekventni opseg: ISM opseg 2,4 GHz
- Maksimalna snaga odašiljanja: 13 mW
- Domet signala: oko 16 m. Jačina signala zavisi od uslova sredine i mobilnog krajnjeg uređaja.

Podaci koji zavise od pritiska izmereni su uz ulazni pritisak od 0,3 MPa (3 bar).

18.2 Produžni kablovi

Kada se koristi produžni kabl, morate imati zaštitni provodnik i njegove žile moraju, u zavisnosti od napona i dužine produžnog kabla, da imaju sledeće minimalne poprečne preseke:

Ako je nazivni napon na nazivnoj pločici 220 V do 240 V:

- Dužina kabla do 20 m: AWG 15 / 1,5 mm²
- Dužina kabla 20 m do 50 m: AWG 13 / 2,5 mm²

Ako je nazivni napon na nazivnoj pločici 100 V do 127 V:

- Dužina kabla do 10 m: AWG 14 / 2,0 mm²

- Dužina kabla 10 m do 30 m: AWG 12 / 3,5 mm²

18.3 Vrednosti zvuka i vibracija

K-vrednost za nivo pritiska zvuka iznosi 2 dB(A).
K-vrednost za nivo snage zvuka iznosi 2 dB(A).

K-vrednost za vibracione vrednosti iznosi 2 m/s².

- Nivo pritiska zvuka L_{pA} mereno prema EN 60335-2-79: 80 dB(A)
- Nivo snage zvuka L_{wA} mereno prema EN 60335-2-79: 89 dB(A)
- Vibraciona vrednost a_h merena prema EN 60335-2-79, mlaznica za ravan mlaz: ≤ 2,5 m/s².

Informacije o ispunjavanju smernice za poslodavce Vibracije 2002/44/EG navedene su na www.stihl.com/vib.

18.4 REACH

REACH je oznaka za propis EU u vezi sa registracijom, procenom i dozvolom za upotrebu hemikalija.

Više informacija u vezi sa ispunjavanjem propisa REACH na www.stihl.com/reach.

19 Rezervni delovi i pribor

19.1 Rezervni delovi i pribor

STIHL Ovi simboli označavaju originalne rezervne delove STIHL i originalni pribor STIHL.

STIHL preporučuje upotrebu originalnih rezervnih delova STIHL i originalnog pribora STIHL.

I pored stalnog nadzora tržišta, STIHL ne može da proceni rezervne delove i pribor drugih proizvođača u smislu pouzdanosti, sigurnosti i pogodnosti, tako da STIHL ne može jamčiti ni za njihovo korišćenje.

Originalni rezervni delovi STIHL i originalni pribor STIHL dostupni su kod specijalizovanog prodavca STIHL.

20 Zbrinjavanje

20.1 Zbrinjavanje čistača visokim pritiskom

Informacije u vezi sa zbrinjavanjem možete dobiti kod lokalne uprave ili kod specijalizovanog prodavca STIHL.

Nepropisno zbrinjavanje može da bude štetno po zdravlje i da zagađuje životnu sredinu.

- ▶ Pošaljite STIHL proizvode, uključujući ambalažu, na odgovarajuće sabirno mesto za reciklažu u skladu sa lokalnim propisima.
- ▶ Ne bacajte u kućno smeće.

21 EU izjava o usaglašenosti

21.1 Čistač visokim pritiskom STIHL RE 100.0 PLUS CONTROL

ANDREAS STIHL AG & Co. KG
Badstraße 115
D-71336 Waiblingen

Nemačka

izjavljuje pod punom odgovornošću, da

- Vrsta konstrukcije: Čistač visokim pritiskom
- Fabrička marka: STIHL
- Tip: RE 100.0 PLUS CONTROL
- Identifikacija serije: RE02

odgovara merodavnim odredbama u smernicama 2011/65/EU, 2006/42/EG, 2014/30/EU, 2014/53/EU i da je proizvod razvijen i proizveden u saglasnosti sa sledećim standardima koji važe prema datumu proizvodnje: EN 60335-1, EN 60335-2-79, EN 55014-1, EN 55014-2, EN 61000-3-2, EN 61000-3-3, EN 62233, EN 62368-1, EN 300 440, EN 301 489-1, EN 301 489-3.

Prilikom utvrđivanja izmerenog i garantovanog nivoa snage zvuka postupano je prema smernici 2000/14/EG, dodatak V, uz primenu standarda ISO 3744.

- izmereni nivo snage zvuka: 89 dB(A)
- garantovani nivo snage zvuka: 91 dB(A)

Za tehničku dokumentaciju zadužen je ANDREAS STIHL AG & Co. KG Produktzulasung.

Godina proizvodnje, zemlja proizvodnje i broj mašine navedeni su na čistaču visokim pritiskom.

Waiblingen, 20.7.2021

ANDREAS STIHL AG & Co. KG



po ovlašćenju

Dr. Jürgen Hoffmann, Šef odeljenja za odobravanje i regulaciju proizvoda

22 UKCA Izjava proizvođača o usaglašenosti

22.1 Čistač visokim pritiskom STIHL RE 100.0 PLUS CONTROL

**UK
CA**

ANDREAS STIHL AG & Co. KG
Badstraße 115
D-71336 Waiblingen

Nemačka

izjavljuje pod punom odgovornošću, da

- Vrsta konstrukcije: Čistač visokim pritiskom
- Fabrička marka: STIHL
- Tip: RE 100.0 PLUS CONTROL
- Identifikacija serije: RE02

odgovara relevantnim odredbama britanskih propisa The Restriction of the Use of Certain Hazardous Substances in Electrical and Electronic Equipment Regulations 2012, Supply of Machinery (Safety) Regulations 2008, Electromagnetic Compatibility Regulations 2016 i Radio Equipment Regulations 2017 i da je proizvod razvijen i proizveden u saglasnosti sa verzijama sledećih standarda koje su važeće prema datumu proizvodnje: EN 60335-1, EN 60335-2-79, EN 55014-1, EN 55014-2, EN 61000-3-2, EN 61000-3-3, EN 62233, EN 62368-1, EN 300 440, EN 301 489-1, EN 301 489-3.

Prilikom utvrđivanja izmerenog i garantovanog nivoa snage zvuka postupano je prema britanskom propisu Noise Emission in the Environment by Equipment for use Outdoors Regulations 2001, Schedule 8, uz primenu standarda ISO 3744.

- izmereni nivo snage zvuka: 89 dB(A)
- garantovani nivo snage zvuka: 91 dB(A)

Za tehničku dokumentaciju zadužen je
ANDREAS STIHL AG & Co. KG.

Godina proizvodnje, zemlja proizvodnje i broj mašine navedeni su na čistaču visokim pritiskom.

Waiblingen, 20.7.2021

ANDREAS STIHL AG & Co. KG

J. Hoffmann

po ovlašćenju

Dr. Jürgen Hoffmann, Šef odeljenja za odobravanje i regulaciju proizvoda

www.stihl.com



0458-004-9021-A



0458-004-9021-A