

CP1 430 Li 48 series

CP1 430 Li D48 series

CP1 480 Li 48 series

CP1 480 Li D48 series

CP1 530 Li D48 series



IT Tosaerba a batteria con conducente a piedi
MANUALE DI ISTRUZIONI

ATTENZIONE: prima di usare la macchina, leggere attentamente il presente libretto.

BG Акумулаторна косачка с изправен водач
УПЪТВАНЕ ЗА УПОТРЕБА

ВНИМАНИЕ: преди да използвате машината прочетете внимателно настоящата книжка.

BS Kosilica na bateriju na guranje
UPUTSTVO ZA UPOTREBU

PAŽNJA: prije nego što koristite ovu mašinu, pažljivo pročitajte priručnik s uputama.

CS Akumulátorová sekačka se stojící obsluhou
NÁVOD K POUŽITÍ

UPOZORNĚNÍ: před použitím stroje si pozorně přečtěte tento návod k použití.

DA Batteridreven plæneklipper betjent af gående personer
BRUGSANVISNING

ADVARSEL: læs instruktionsbogen omhyggeligt igennem, før du tager dennemaskine i brug.

DE Handgeführter batteriebetriebener Rasenmäher
GEBRAUCHSANWEISUNG

ACHTUNG: vor inbetriebnahme des geräts die gebrauchsanleitung aufmerksam lesen.

EL Χλοοκοπτική μηχανή μπαταρίας με όρθιο χειριστή
ΟΔΗΓΙΕΣ ΧΡΗΣΗΣ

ΠΡΟΣΟΧΗ: πριν χρησιμοποιήσετε το μηχάνημα, διαβάστε προσεκτικά το παρόν εγχειρίδιο.

EN Pedestrian-controlled walk-behind battery powered lawn mower
OPERATOR'S MANUAL

WARNING: read thoroughly the instruction booklet before using the machine.

ES Cortadora de pasto por batería con operador de pie
MANUAL DE INSTRUCCIONES

ATENCIÓN: antes de utilizar la máquina, leer atentamente el presente manual.

ET Seisva juhiga akutoitega muruniitja
KASUTUSJUHEND

TÄHELEPANU: enne masina kasutamist lugeda tähelepanelikult antud kasutusjuhendit.

FI Kävellèn ohjattava akkukäyttöinen ruohonleikkuri
KÄYTTÖOHJEET

VAROITUS: lue käyttöopas huolellisesti ennen koneen käyttöä

FR Tondeuse à gazon alimentée par batterie et à conducteur à pied
MANUEL D'UTILISATION

ATTENTION: lire attentivement le manuel avant d'utiliser cette machine.

HR Baterijska ručno upravljana kosilica trave
PRIRUČNIK ZA UPORABU

POZOR: prije uporabe stroja, pažljivo pročitajte ovaj priručnik.

HU Gyalogvezetésű akkumulátoros fűnyírógép
HASZNÁLATI UTASÍTÁS

FIGYELEM! a gép használatá elött olvassa el figyelmesen a jelen kézikönyvet.

LT Pėsčio operatoriaus valdoma akumuliatorinė vejapjovė
NAUDOJIMO INSTRUKCIJOS

DĖMESIO: prieš naudojant įrenginį, atidžiai perskaityti šį naudotojo vadovą.

LV Ar bateriju darbināma no aizmugures ejot vadāma zāliena plaujmašina
LIETOŠANAS INSTRUKCIJA

UZMANĪBU: pirms aparāta lietošanai rūpīgi izlasiet doto instrukciju.

MK Тревокосачка на батерии со оператор на носе
УПАТСТВА ЗА УПОТРЕБА

ВНИМАНИЕ: прочитајте го внимателно ова упатство пред да ја користите машината.

NL Lopend bediende grasmaaier met batterij
GEBRUIKERSHANDLEIDING

LETOP: vooraleer de machinetegebruiken, dient men dezehandleiding aandachtig te lezen.

NO Håndført batteridrevet gressklipper
INSTRUKSJONSBOK

ADVARSEL: les denne bruksanvisningen nøye før du bruker maskinen.

- PL** **Kosiarka akumulatorowa prowadzona przez operatora pieszego**
INSTRUKCJE
OSTRZEŻENIE: przed użyciem maszyny, należy uważnie przeczytać niniejszą instrukcję.
- PT** **Corta-relvas a bateria para operador apeedo**
MANUAL DE
ATENÇÃO: antes de usar a máquina, leia atentamente o presente manual.
- RO** **Maşină pe baterii de tuns iarba cu conducător pedestru**
MANUAL DE
ATENȚIE: înainte de a utiliza maşina, citiţi cu atenţie manualul de faţă.
- UA** **Газонокосарка акумуляторна безщіткова**
ПОСІБНИК З ЕКСПЛУАТАЦІЇ
УВАГА: перш ніж користуватися обладнанням, уважно прочитайте цей Посібник з експлуатації.
- SK** **Akumulátorová kosačka so stojacou obsluhou**
NÁVOD NA
UPOZORNENIE: pred použitím stroja si pozorne prečítajte tento návod.
- SL** **Akumulatorska kosilnica za stoječega delavca**
PRIROČNIK ZA
POZOR: preden uporabite stroj, pazljivo preberite priročnik z navodili.
- SR** **Kosačica na bateriju na guranje**
PRIRUČNIK SA
PAŽNJA: pre korišćenja mašine pažljivo pročitati ovaj priručnik.
- SV** **Batteridrivnen förarledt gräsklippare**
BRUKSANVISNING
VARNING: läs igenom hela detta häfte innan du använder maskinen.
- TR** **Arkadan ayak kumandalı bataryalı çim biçme makinesi**
KULLANIM KILAVUZU
DİKKAT: makineyi kullanmadan önce talimatlar içeren kilavuzu dikkatle okuyun.

ITALIANO - Istruzioni Originali	IT
БЪЛГАРСКИ - Инструкция за експлоатация	BG
BOSANSKI - Prijevod originalnih uputa	BS
ČESKY - Překlad původního návodu k používání	CS
DANSK - Oversættelse af den originale brugsanvisning	DA
DEUTSCH - Übersetzung der Originalbetriebsanleitung	DE
ΕΛΛΗΝΙΚΑ - Μετάφραση των πρωτοτύπων οδηγιών	EL
ENGLISH - Translation of the original instruction	EN
ESPAÑOL - Traducción del Manual Original	ES
EESTI - Algpärase kasutusjuhendi tõlge	ET
SUOMI - Alkuperäisten ohjeiden käännöä	FI
FRANÇAIS - Traduction de la notice originale	FR
HRVATSKI - Prijevod originalnih uputa	HR
MAGYAR - Eredeti használati utasítás fordítása	HU
LIETUVIŠKAI - Originalių instrukcijų vertimas	LT
LATVIEŠU - Instrukciju tulkojums no oriģinālvalodas	LV
МАКЕДОНСКИ - Превод на оригиналните упатства	MK
NEDERLANDS - Vertaling van de oorspronkelijke gebruiksaanwijzing	NL
NORSK - Oversettelse av den originale bruksanvisningen	NO
POLSKI - Tłumaczenie instrukcji oryginalnej	PL
PORTUGUÊS - Tradução do manual original	PT
ROMÂN - Traducerea manualului fabricantului	RO
УКРАЇНСЬКА - Переклад ориģинальних інструкцій	UA
SLOVENSKY - Preklad pôvodného návodu na použitie	SK
SLOVENŠČINA - Prevod izvirnih navodil	SL
SRPSKI - Prevod originalnih uputstva	SR
SVENSKA - Översättning av bruksanvisning i original	SV
TÜRKÇE - Orijinal Talimatların Tercümesi	TR

1

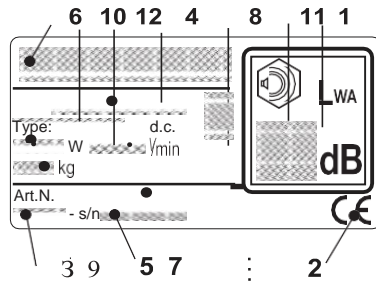

K

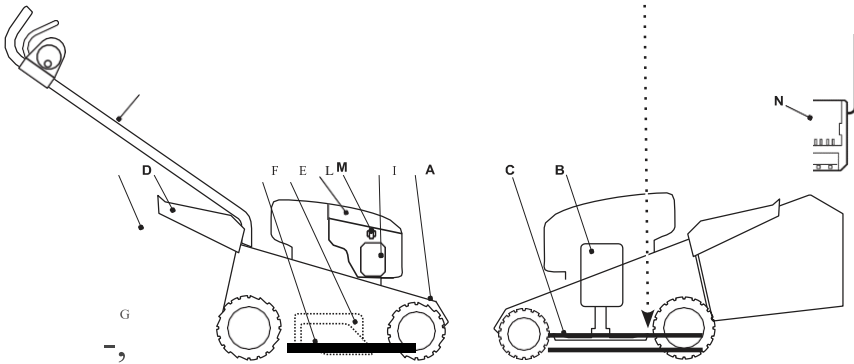

2

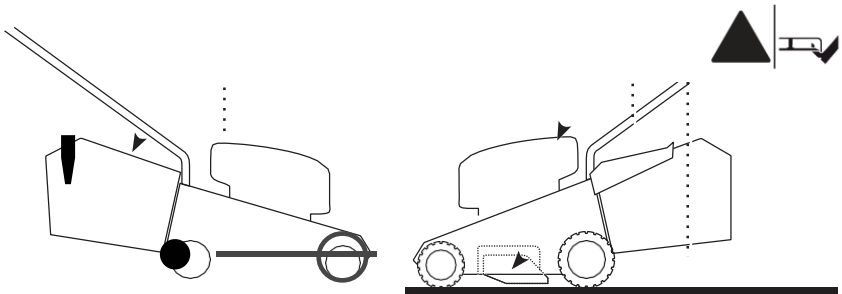

3



4

1

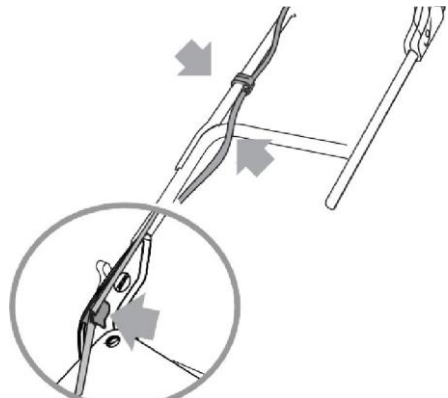
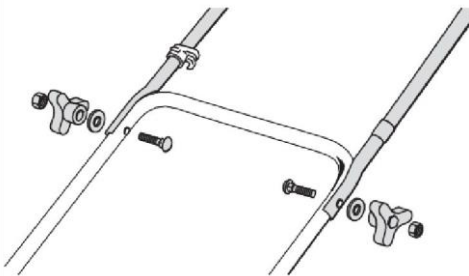
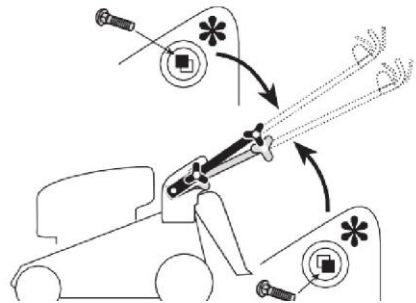
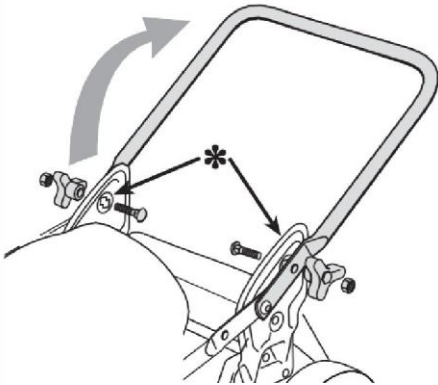

5

II

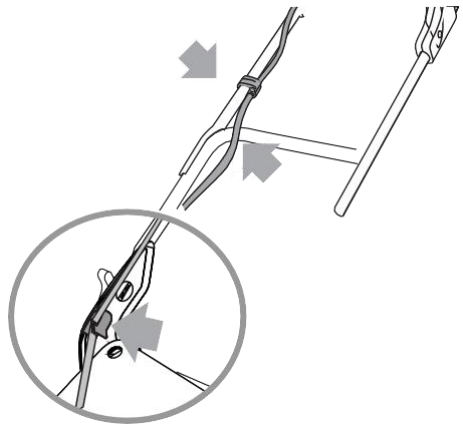
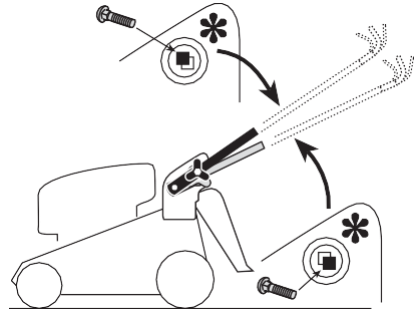
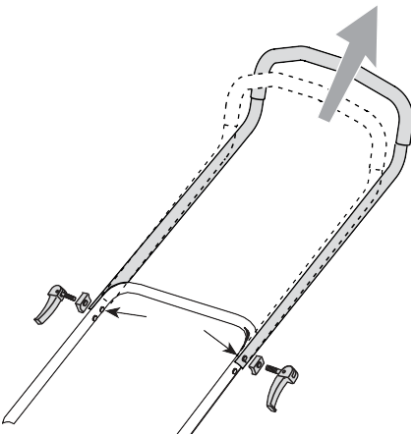
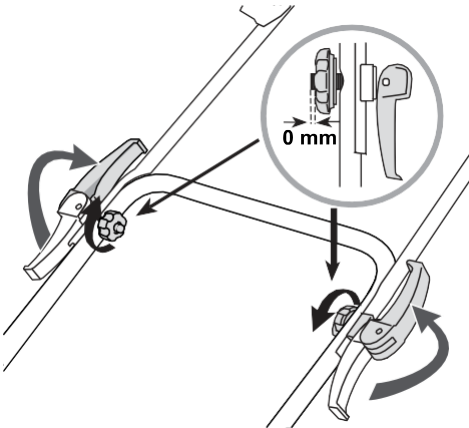
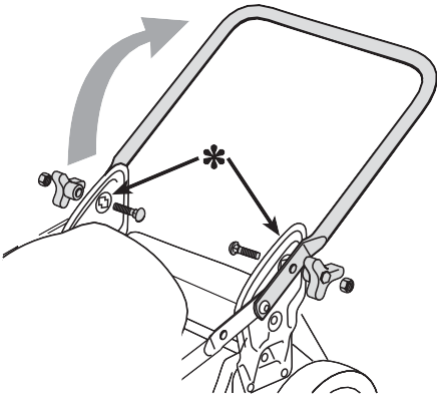

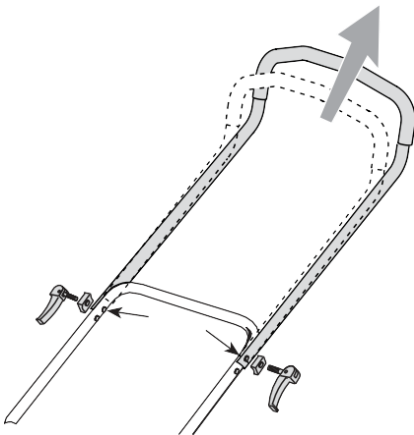
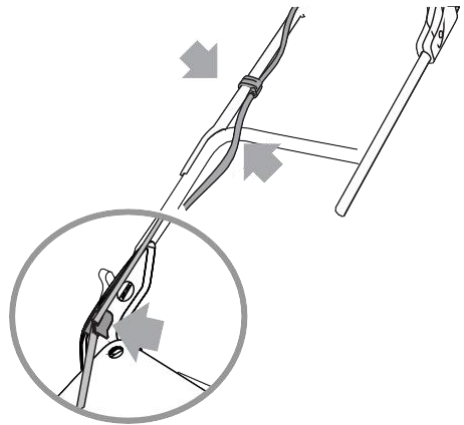
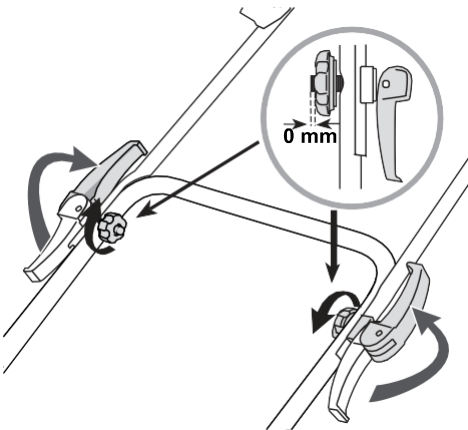
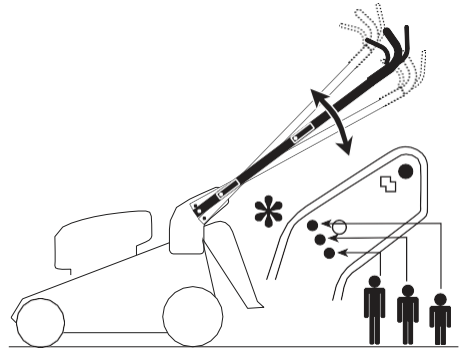
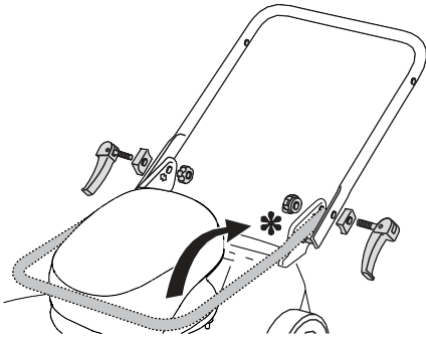

7

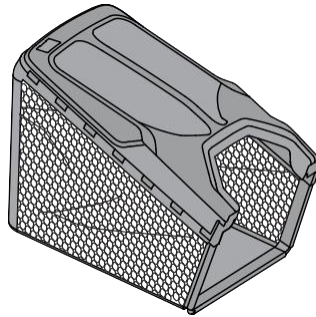
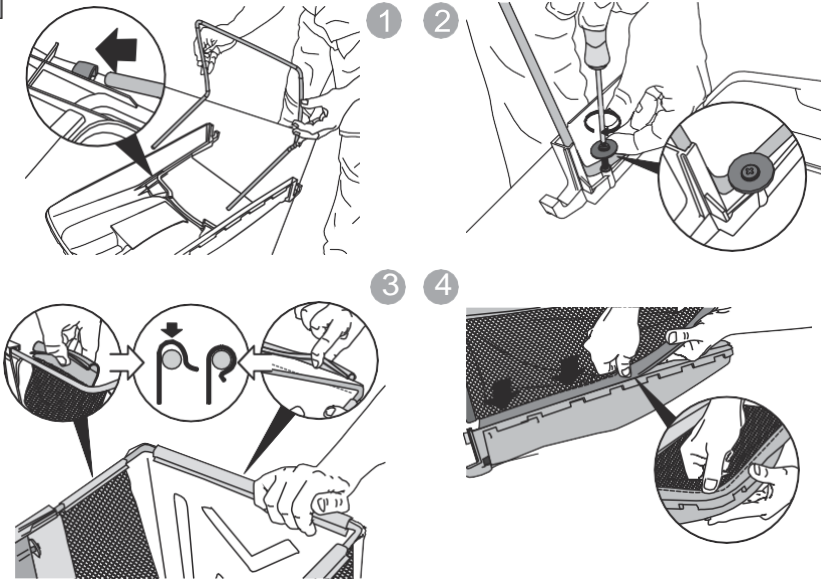

8

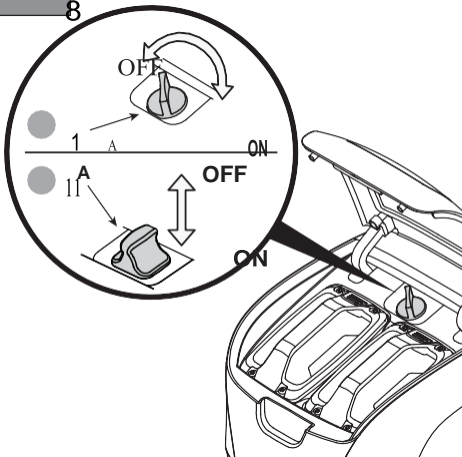

9

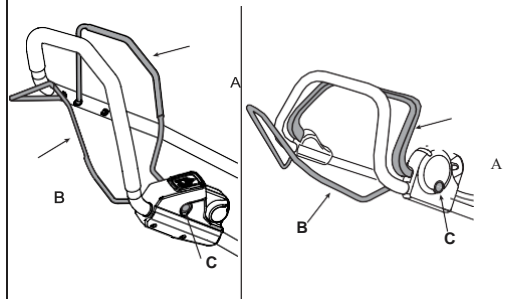

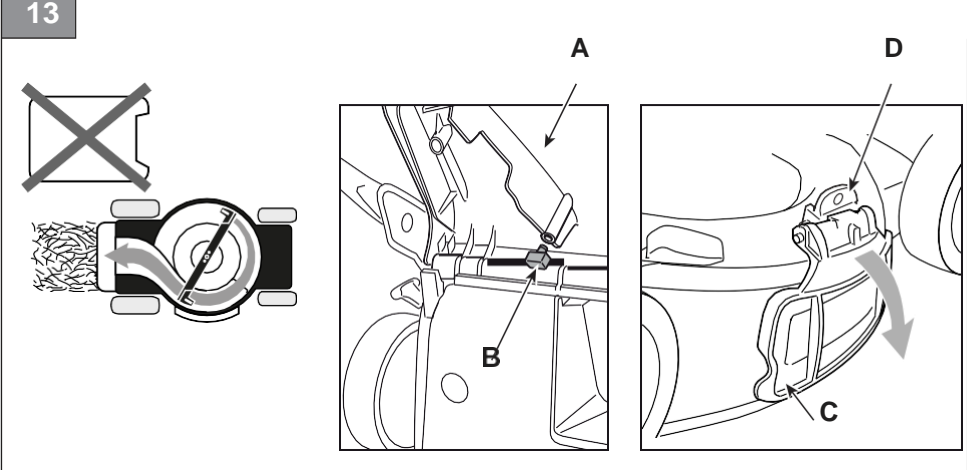
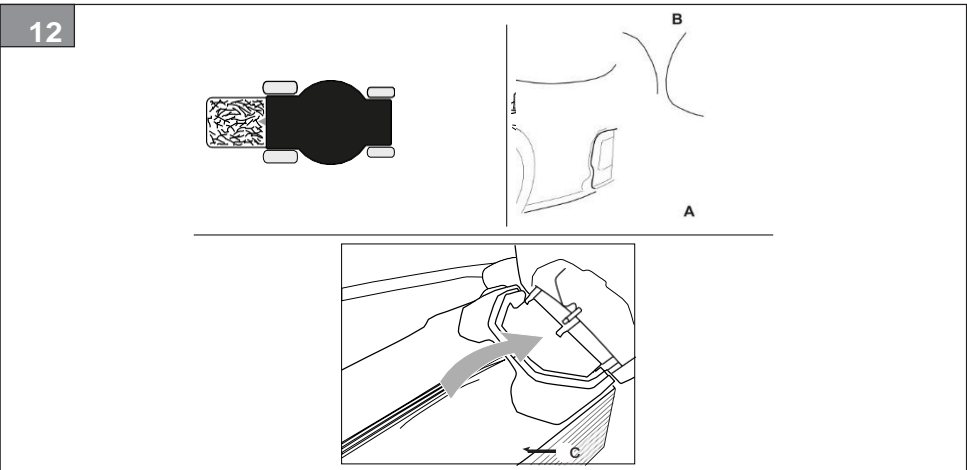
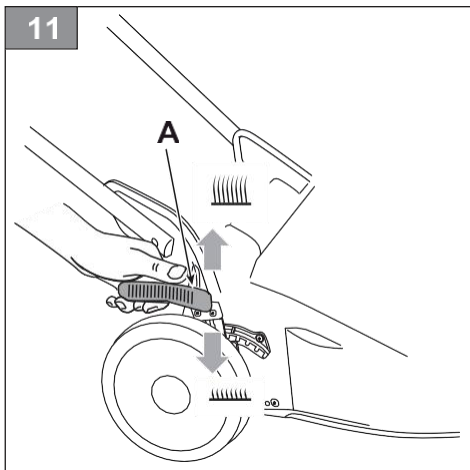
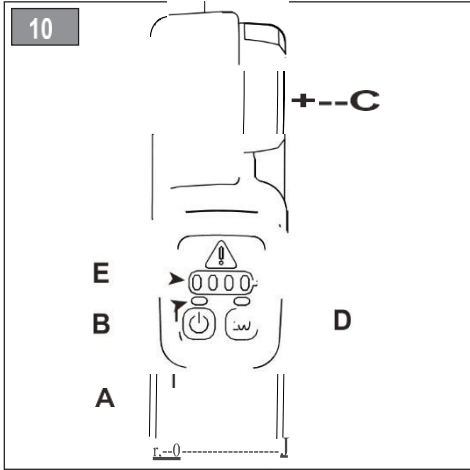

14

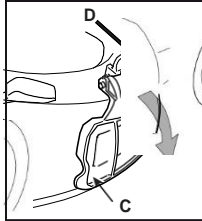
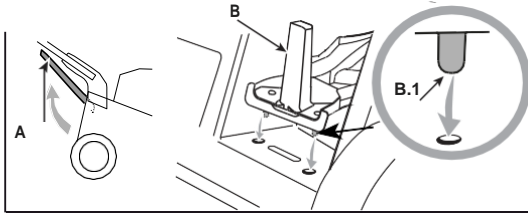

15

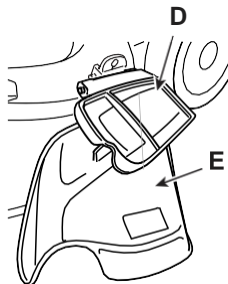
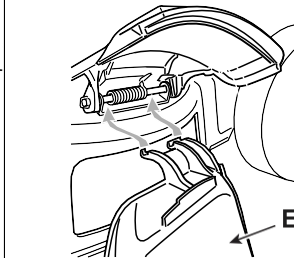
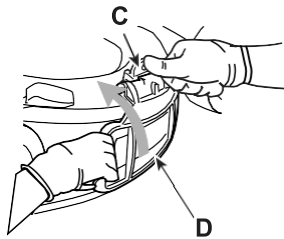
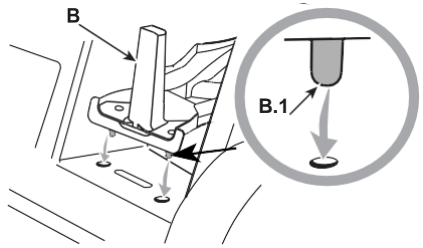
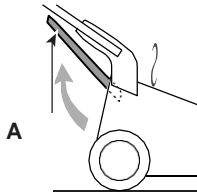

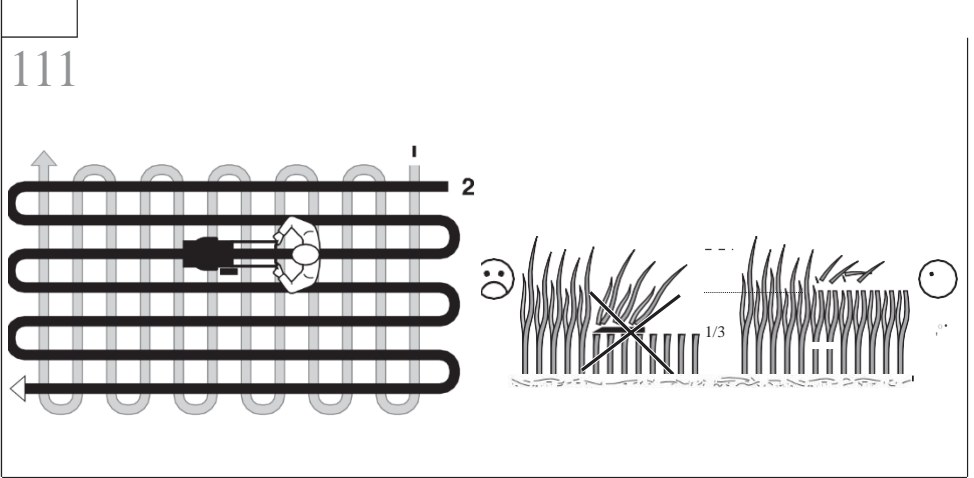
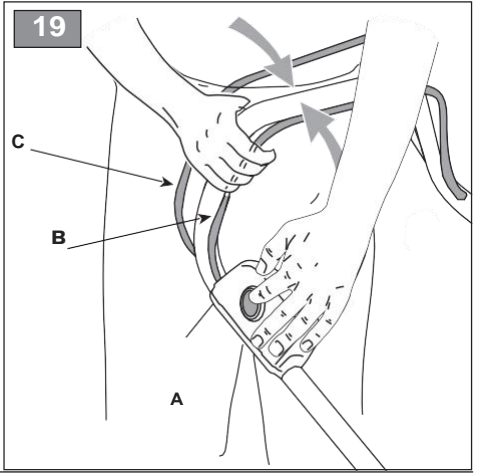
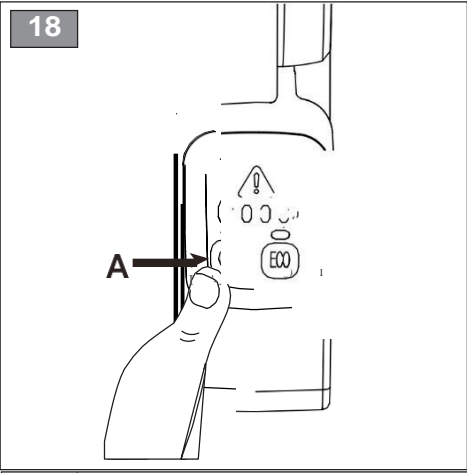
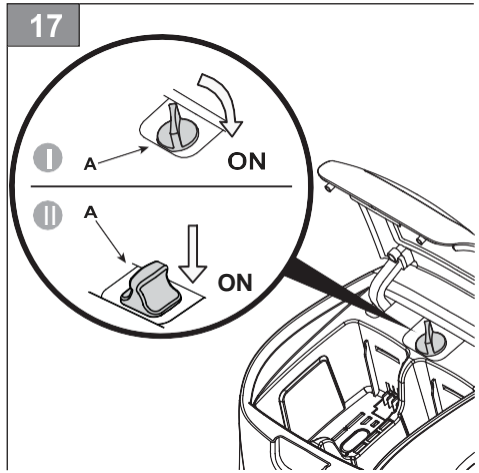
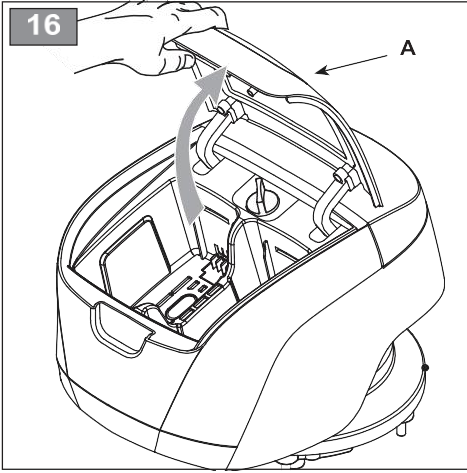

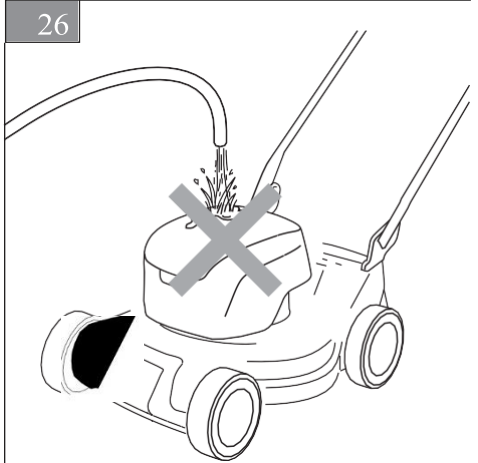
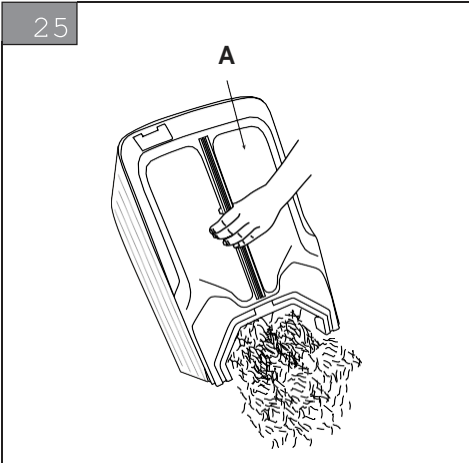
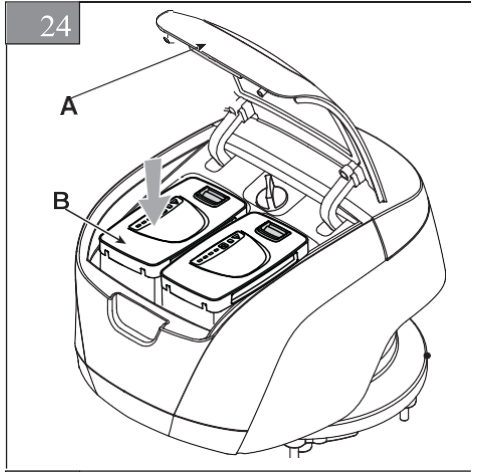
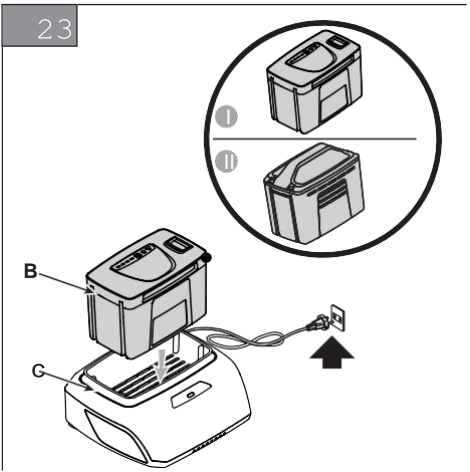
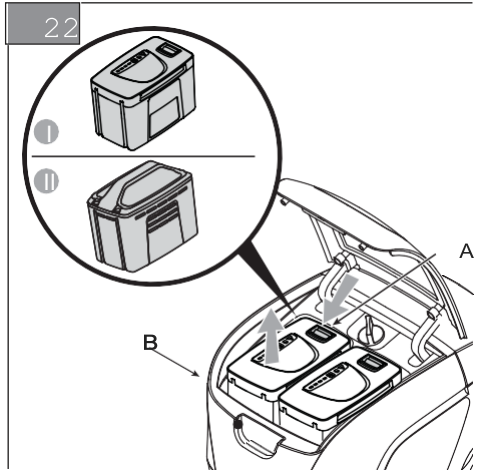
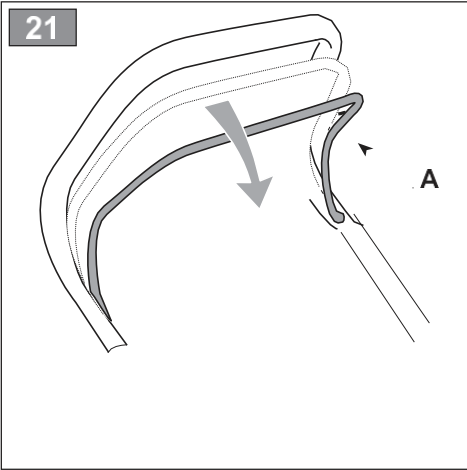

27



B

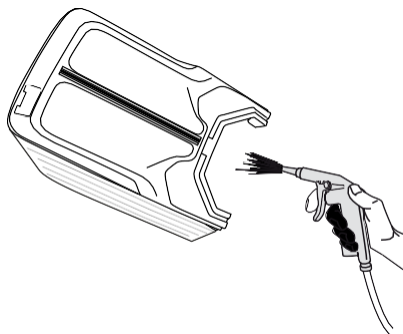

28

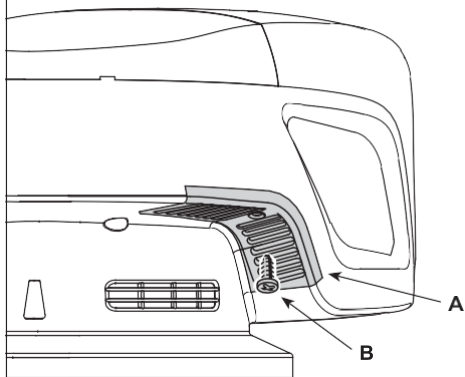

29

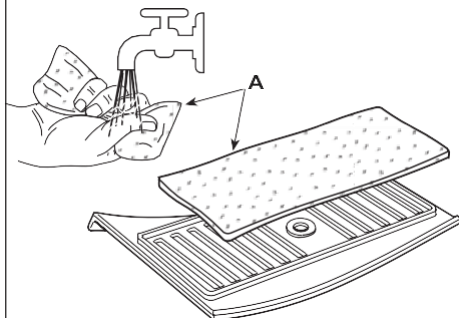

30

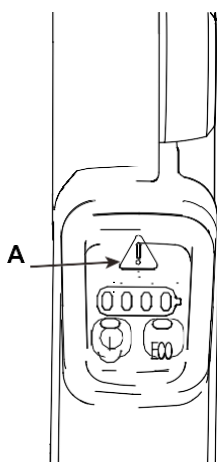

31

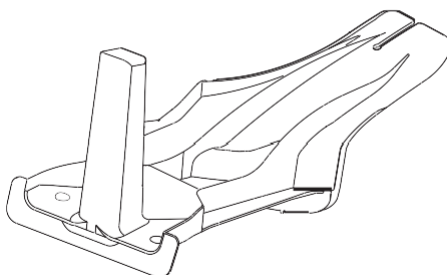

32

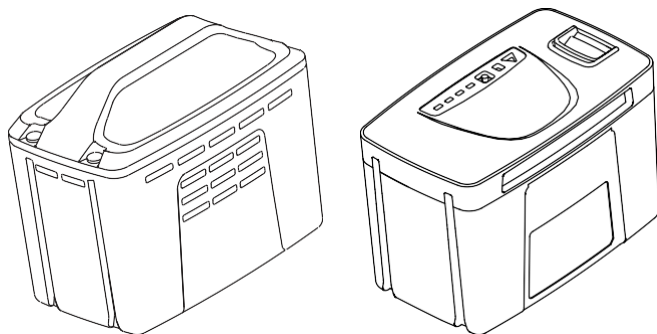

33

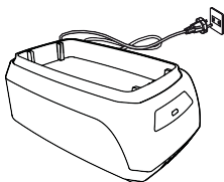
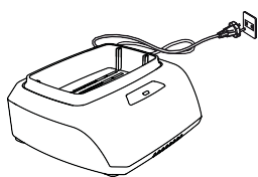

◆◆	ТЕХНІЧНІ ДАНІ		CP1 430 Li 48 CP1 430 Li D48 Series	CP1 480 Li 48 CP1 480 Li D48 Series	CP1 530 Li D48 Series
◆2◆	Номінальна потужність *	Вт	1300 ÷ 1500	1300 ÷ 1500	1500
◆3◆	Максимальна швидкість роботи двигуна *	хв-1	2900	2900	2900
◆4◆	МАКС. Напряга живлення	В	48	48	48
◆5◆	НОМІНАЛЬНА напряга живлення	В	43,2	43,2	43,2
◆6◆	Вага газонкосарки *	кг	21 ÷ 25	23 ÷ 29	28 ÷ 31
◆7◆	Ширина косіння	см	41	46	51
◆8◆	Код пристрою для косіння		81004341/3	81004460/0 81004346/3	81004459/0 81004462/0
◆9◆	Рівень звукового тиску	дБ (А)	79,8	82,4	83,7
◆10◆	Похибка вимірювання	дБ (А)	3,0	3,0	3,0
◆11◆	Вимірюваний рівень звукової потужності	дБ (А)	90,24	94,36	95,6
◆10◆	Похибка вимірювання	дБ (А)	1,34	0,99	2,66
◆12◆	Гарантований рівень звукової потужності	дБ (А)	92	95	98
◆13◆	Рівень вібрації	м/с ²	< 2,5	< 2,5	< 2,5
◆10◆	Похибка вимірювання	м/с ²	1,5	1,5	1,5

* . Конкретні дані див. на ідентифікаційній етикетці газонкосарки акумуляторної безщіткової.

◆14◆	АКСЕСУАРИ			
◆15◆	Набір "Мульчування"	✓	✓	✓
◆16◆	Акумулятор, мод.	BT 520 Li 48 BT 720 Li 48 BT 540 Li 48 BT 740 Li 48 BT 550 Li 48 BT 750 Li 48 BT 775 Li 48		
◆17◆	Зарядний пристрій, мод.	CG 500 Li 48 CG 700 Li 48 CGF 500 Li 48 CGF 700 Li 48 CGD 500 Li 48 CGD 700 Li 48		

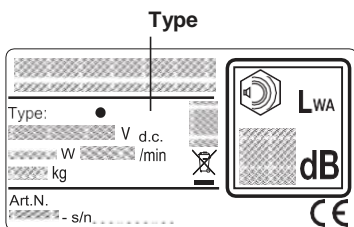

Type:

- CP1 430 Li 48
- CP1 480 Li 48
- CP1 430 Q Li 48
- CP1 480 Q Li 48

BT *20 Li 48	x
BT *40 Li 48	✓
BT *50 Li 48	✓

Type:

- CP1 430 S Li D48
- CP1 480 S Li D48
- CP1 530 S Li D48
- CP1 430 SQ Li D48
- CP1 480 SQ Li D48
- CP1 530 SQ Li D48

BT *20 Li 48	x
BT *40 Li 48	✓
BT *50 Li 48	✓
BT *20 Li 48 + BT *20 Li 48	x
BT *20 Li 48 + BT *40 Li 48	✓
BT *20 Li 48 + BT *50 Li 48	✓
BT *40 Li 48 + BT *40 Li 48	✓
BT *40 Li 48 + BT *50 Li 48	✓
BT *50 Li 48 + BT *50 Li 48	✓

Type:

- CP1 430 A Li D48
- CP1 480 A Li D48
- CP1 430 AQ Li D48
- CP1 480 AQ Li D48

BT *20 Li 48	x
BT *40 Li 48	✓
BT *50 Li 48	✓
BT *20 Li 48 + BT *20 Li 48	✓
BT *20 Li 48 + BT *40 Li 48	✓
BT *20 Li 48 + BT *50 Li 48	✓
BT *40 Li 48 + BT *40 Li 48	✓
BT *40 Li 48 + BT *50 Li 48	✓
BT *50 Li 48 + BT *50 Li 48	✓

Type:

- CP1 480 AS Li D48
- CP1 480 ASQ Li D48
- CP1 530 AS Li D48
- CP1 530 ASQ Li D48

BT *20 Li 48	x
BT *40 Li 48	✓
BT *50 Li 48	✓
BT *75 Li 48	✓
BT *20 Li 48 + BT *20 Li 48	x
BT *20 Li 48 + BT *40 Li 48	✓
BT *20 Li 48 + BT *50 Li 48	✓
BT *20 Li 48 + BT *75 Li 48	✓
BT *40 Li 48 + BT *40 Li 48	✓
BT *40 Li 48 + BT *50 Li 48	✓
BT *40 Li 48 + BT *75 Li 48	✓
BT *50 Li 48 + BT *50 Li 48	✓
BT *50 Li 48 + BT *75 Li 48	✓
BT *75 Li 48 + BT *75 Li 48	✓

* = 7-5



УВАГА !: ПЕРШ НІЖ КОРИСТУВАТИСЯ ГАЗОНОКОСАРКОЮ АКУМУЛЯТОРНОЮ БЕЗЩІТКОВОЮ, УВАЖНО ПРОЧИТАЙТЕ ЦЕЙ ПОСІБНИК З ЕКСПЛУАТАЦІЇ. Збережіть його для майбутнього використання.

ЗМІСТ

1.	ЗАГАЛЬНІ ВІДОМОСТІ	1
1.1	Як слід читати цей посібник	1
1.2	Позначення	1
2.	ПРАВИЛА БЕЗПЕКИ	1
2.1	Навчання	1
2.2	Підготовчі операції	2
2.3	Під час роботи	2
2.4	Технічне обслуговування, зберігання	2
2.5	Акумулятор / зарядний пристрій	3
2.6	Охорона навколишнього середовища	3
3.	ОЗНАЙОМЛЕННЯ З ГАЗОНОКОСАРКОЮ АКУМУЛЯТОРНОЮ БЕЗЩІТКОВОЮ	3
3.1	Опис газонокосарки акумуляторної безщиткової і передбачене використання	3
3.2	Знаки безпеки	4
3.3	Ідентифікаційний ярлик	4
3.4	Основні компоненти	4
4.	МОНТАЖ	5
4.1	Розпакування (Мал. 3)	5
4.2	Монтаж руків'я	5
4.3	Монтаж травозбірника	5
5.	ЗАСОБИ КЕРУВАННЯ	5
5.1	Ключ безпеки (Пристрій відключення)	5
5.2	Руків'я	5
5.3	Регулювання висоти скошування трави	6
6.	ВИКОРИСТАННЯ ГАЗОНОКОСАРКИ АКУМУЛЯТОРНОЇ БЕЗЩІТКОВОЇ	6
6.1	Підготовчі операції	6
6.2	Перевірка безпеки	7
6.3	Запуск	7
6.4	Опис роботи	7
6.5	Зупинка	7
6.6	Після експлуатації	8
7.	ТЕХНІЧНЕ ОБСЛУГОВУВАННЯ	8
7.1	Загальні відомості	8
7.2	Акумулятор	8
7.3	Очищення	9
7.4	Кріпильні гайки і гвинти	9
7.5	Очищення повітряного фільтра	9
8.	ПОЗАПЛАНОВЕ ТЕХНІЧНЕ ОБСЛУГОВУВАННЯ	9
8.1	Ріжучі аксесуари	9
9.	ЗБЕРІГАННЯ	9
9.1	Зберігання газонокосарки акумуляторної безщиткової	9
9.2	Зберігання акумулятора	9
10.	ПЕРЕМІЩЕННЯ І ТРАНСПОРТУВАННЯ	9
11.	ТАБЛИЦЯ ТЕХНІЧНОГО ОБСЛУГОВУВАННЯ	10 12.
	Виявлення неполадок	10
12.1	Для газонокосарки акумуляторної безщиткової з електронним керуванням	10
12.2	Для газонокосарки акумуляторної безщиткової без електронного керування	11
13.	ДОДАТКОВЕ ОБЛАДНАННЯ ЗА ВИМОГОЮ	12
13.1	Комплект для мульчування	12
13.2	Акумулятор	12
13.3	Зарядний пристрій	12

1. ЗАГАЛЬНІ ВІДОМОСТІ

1.1 Як слід читати цей посібник

У тексті цього посібника окремі параграфи, що містять особливо важливу інформацію про техніку безпеки або принципах роботи пристрою, виділені в такий спосіб:

ПРИМІТКИ або **ВАЖЛИВО** містить уточнення або посилання на іншу раніше згадану інформацію для запобігання утворенню поломки газонокосарки акумуляторної безщиткової або нанесення збитку.

Символ  позначає небезпека. Недотримання даного попередження може привести до нанесення травм і / або нанесення шкоди.

Пункти, обрамлені сірою пунктирною рамкою, містять опис опціональних характеристик, які не притаманні усім моделям, представленим в цьому посібнику. Перевірте, чи є дана характеристика у вашій моделі.

Всі позначення «передній», «задній», «правий» і «лівий» вказують щодо робочого положення оператора.

1.2 Позначення

1.2.1 Малюнки

Малюнки в цьому посібнику з експлуатації пронумеровані 1, 2, 3 і так далі. Компоненти, показані на малюнках, позначені буквами А, В, С і так далі. Посилання на компонент С на малюнку 2 здійснюється за допомогою фрази: "Див. Мал. 2.С" або просто "(Мал. 2.С)". Зображення на малюнках є приблизними. Реальні деталі можуть відрізнятися від зображених.

1.2.2 Назва глав

Даний посібник гдільється на глави і пункти. Пункт під назвою "2.1 Навчання" є підпунктом глави "2. Правила безпеки". Посилання на глави і пункти позначаються скороченням гл. або пункт Приклад: "гл. 2" або "пункт 2.1".

2. ПРАВИЛА БЕЗПЕКИ

2.1 Навчання

 **Ознайомтеся з пристроями керування та належним використанням газонокосарки акумуляторної безщиткової. Наевчіться швидко зупинити двигун. Недотримання запобіжних заходів і рекомендацій може призвести до пожеж або серйозних травм.**

- Ні в якому разі не дозволяйте користуватися газонокосаркою акумуляторною безщитковою дітям або особам, недостатньо добре знайомим з правилами поведіння з нею. Місцеві законодавчі акти можуть встановлювати мінімальний вік користувача.
- Це обладнання може використовуватися дітьми 8 років і старше, а також людьми з обмеженими фізичними та розумовими здібностями, з порушеною чутливістю, що не володіють досвідом і знаннями, за умови, що їх діями керує інша особа, або якщо їм

- пояснили, як користуватися газонокосаркою акумуляторною безщітковою, і вони розуміють можливу небезпеку. Діти не повинні грати з обладнанням. Очищення і технічне обслуговування не повинні виконуватися дітьми без нагляду.
- Ніколи не користуйтеся інструментом, якщо користувач втомився, погано себе почуває або знаходиться під впливом ліків, наркотиків, алкоголю або речовин, що знижують швидкість рефлексів і рівень уваги.
 - Не возіть на газонокосарці акумуляторній безщіткової дитячої або інших пасажирів.
 - Пам'ятайте, що оператор або користувач несе відповідальність за нещасні випадки або шкоду, завдану іншим особам або їх майну. Користувач несе відповідальність за оцінку потенційних ризиків на ділянці, на якій він працює, крім того, він повинен вжити всіх заходів безпеки, щоб забезпечити свою безпеку і безпеку оточуючих, особливо на схилах, нерівних, слизьких або нестійких поверхнях.
 - Якщо ви маєте намір передати або позичити газонокосарку акумуляторну безщіткову іншим особам, переконайтеся, що вони ознайомилися з вказівками з експлуатації, викладеними в цьому посібнику.

2.2 ПІДГОТОВЧІ ОПЕРАЦІЇ

Засоби індивідуального захисту (ЗІЗ)

- Одягніть відповідний одяг, міцне робоче взуття на неслизькій підшві і довгі шлани. Не заводьте газонокосарку акумуляторну безщіткову босоніж або у відкритих сандалях. Одягніть навушники для захисту органів слуху.
- Використання захисту органів слуху може знизити можливість чути попередження (крики або аварійні сигнали). Будьте особливо уважні до того, що відбувається навколо робочої зони.
- У всіх ситуаціях, де є присутнім ризик для рук, надягайте захисні рукавички.
- Не надягайте шарфи, халати, кольє, браслети, звисаючий одяг, а також одяг зі шнурками і краватки, а також будь-які вісячі або широкі аксесуари, які можуть застрягти в газонокосарці акумуляторній безщіткової або в предметах і матеріалах, що знаходяться на робочому місці.
- Належним чином зберіть довге волосся.

Робоча ділянка / газонокосарка акумуляторна безщіткова

- Уважно огляньте робочу ділянку і приборіть все, що може бути викинуто газонокосаркою акумуляторною безщітковою, або пошкодити ріжучі аксесуари / обертові пристрої (камені, гілки, дріт, кістки і т.д.).

2.3 ПІД ЧАС РОБОТИ

Робоча ділянка

- Не використовуйте газонокосарку акумуляторну безщіткову у вибухонебезпечному середовищі, поблизу горючих рідин, газу або пилу. Електрообладнання генерує іскри, які можуть стати причиною пожежі пилу або парів.
- Працюйте тільки при денному світлі або при хорошому штучному освітленні, в умовах хорошої видимості.
- На робочій ділянці не повинно бути дорослих людей, дітей і тварин. Необхідно, щоб інший дорослий чоловік дивився за дітьми.
- Уникайте роботи на мокрій траві, під дощем або якщо наближається гроза, особливо якщо можливі блискавки.
- Не залишайте газонокосарку акумуляторну безщіткову під дощем. Вода, яка проникає всередину обладнання, підвищує ризик ураження електричним струмом.
- Звертайте особливу увагу на нерівності ґрунту (купини, канави), на ухил, на приховані небезпеки і наявність можливих перешкод, які можуть обмежити видимість.

- Будьте обережні, працюючи поруч з обривами, канавами і берегами водойм. Газонокосарка акумуляторна безщіткова може перекинута, якщо одне з коліс переїде через їх край або якщо край обвалиться.
- На похилих газонах працюйте в поперечному напрямку і ні в якому разі не вгору / вниз, будьте особливо уважні при зміні напрямку і завжди майте власну точку опори, а також стежте, щоб колеса не зіткнулися з перешкодами (камені, гілки, коріння і т.д.), що може привести до бічного ковзання або втрати контролю над газонокосаркою акумуляторною безщітковою.
- Коли ви працюєте газонокосаркою поруч з проїжджою частиною, враховуйте потенційна присутність транспортних засобів.

Правила поведінки під час роботи

- Будьте обережні під час руху заднім ходом або назад. При русі заднім ходом дивіться назад до і під час руху, щоб переконатися у відсутності перешкод.
- В жодному разі не бігом, тільки кроком.
- Уникайте ситуацій, коли газонокосарка тягне за собою оператора.
- Завжди тримайте руки і ноги на відстані від ріжучих аксесуарів як під час запуску, так і під час роботи газонокосарки акумуляторної безщіткової.
- Увага: ріжучий елемент продовжує обертатися протягом кількох секунд після його виключення або після вимкнення двигуна.
- Завжди тримайтеся на відстані від отвору для відкидання.



У разі пошкодження або аварій під час роботи негайно вимкнути двигун і прибрати газонокосарку акумуляторну безщіткову, щоб вона не завдала ще більшої шкоди; якщо стався нещасний випадок і оператор або інші особи отримали травми, негайно вжити заходів щодо допомоги постражданим, які найбільше підходять в конкретній ситуації, і звернутися до медичного закладу для необхідного лікування.

Обмеження в застосуванні

- Ніколи не користуйтеся інструментом із пошкодженими, відсутніми або неправильно розташованими захисними пристосуваннями (травозбірник, захист бічного відкидання, захист заднього відкидання).
- Не використовуйте газонокосарку акумуляторну безщіткову, якщо додаткове обладнання / інструмент не встановлений в передбачених місцях.
- Забороняється від'єднувати, не вимкати, не знімати і не розбирати наявні захисні пристрої / мікровимикачі.
- Не піддавайте газонокосарку акумуляторну безщіткову надмірним навантаженням і не використовуйте газонокосарку малої потужності для виконання важкої роботи; використання відповідної газонокосарки знижує ризик і підвищує якість роботи.

2.4 Технічне обслуговування, зберігання

Регулярне технічне обслуговування і правильне зберігання є запорукою безпеки газонокосарки акумуляторної безщіткової і підтримки її експлуатаційних якостей.

Технічне обслуговування

- Ні в якому разі не використовувати газонокосарку акумуляторну безщіткову з зношеними або пошкодженими деталями. Пошкоджені і зношені деталі завжди необхідно замінювати, вони не підлягають ремонту.
- Під час налагодження газонокосарки акумуляторної безщіткової необхідно працювати дуже уважно, щоб уникнути попадання пальців в щілину між рухомими ріжучими аксесуарами і нерухомими його вузлами.



Значення рівня шуму і вібрації, зазначені в цьому посібнику, є максимальними робочими значеннями газонокосарки акумуляторної безщіткової. Використання незбалансованого ріжучого елемента, занадто висока швидкість, відсутність технічного обслуговування істотно впливають на рівень шуму і вібрації. Отже, необхідно вжити профілактичних заходів для усунення можливого збитку, викликаного високим рівнем шуму і вібраційними навантаженнями; виконувати обслуговування газонокосарки акумуляторної безщіткової, надягати протишумні навушники, робити перерви під час роботи.

Зберігання

- Для зниження ризику пожежі не залишайте контейнери з відходами в приміщенні.

2.5 Акумулятор / зарядний пристрій

ВАЖЛИВО Перелічені нижче правила безпеки доповнюють приписи з техніки безпеки, викладені в інструкції акумулятора і зарядного пристрою, що поставляється разом з газонокосаркою акумуляторною безщітковою.

- Для зарядки акумулятора використовуйте лише зарядні пристрої, рекомендовані виробником. Невідповідний зарядний пристрій може привести до удару електричним струмом, перегріву або витоків ідкої рідини з акумулятора
- Використовуйте тільки певні акумулятори передбачені для вашого обладнання. Використання інших типів акумуляторів може призвести до травм і ризику пожежі.
- Перш ніж вставити акумулятор переконайтеся, що обладнання вимкнено. Встановлення акумулятора включеного в електричне обладнання може призвести до пожежі.
- Зберігайте невикористаний акумулятор на відстані від канцелярських скріпок, монет, ключів, цвяхів, гвинтів та інших маленьких металевих предметів, які можуть викликати коротке замикання контактів. Коротке замикання електричного кола між контактами може привести до пожежі.
- Не використовуйте зарядний пристрій в місцях з наявністю парів, легкозаймистих речовин, а також на легкозаймистих поверхнях, наприклад, на папері, тканині тощо Під час зарядки зарядний пристрій нагрівається і може виникнути пожежа.
- Під час транспортування акумуляторів стежте, щоб контакти не стикалися між собою, і не використовуйте металеву тару для їх транспортування.

2.6 Охорона навколишнього середовища

Охорона навколишнього середовища повинна бути істотним і першочерговим аспектом при використанні інструмента, на благо людського суспільства і навколишнього середовища, в якому ми живемо.

- Намагайтеся не заважати іншим. Використовуйте газонокосарку акумуляторну безщіткову тільки в розумний час (не зарано вранці і не пізно увечері, коли ви можете перешкодити оточуючим).
- Дотримуйтеся місцевих норм з утилізації упаковок, пошкоджених частин або будь-яких елементів зі значним впливом на навколишнє середовище; ці відходи не можна викидати з побутовим сміттям, а збирати окремо і передавати в пункти збору, що виконують їх переробку.
- Строго дотримуватися діючих на місцевому рівні правил з вивезення відходів.
- Після завершення терміну служби газонокосарки акумуляторної безщіткової не викидайте її зі звичайними

побутовими відходами, а зверніться в центр збору відходів відповідно до чинного місцевим законодавством.



Не викидайте електрообладнання разом з побутовими відходами. Відповідно до Європейської директиви 2012/19 / UE щодо виведеного з експлуатації електричного та електронного устаткування і його застосуванням згідно з правилами

країни експлуатації, виведене з експлуатації електрообладнання має відправлятися на переробку відповідно до вимог з охорони навколишнього середовища окремо від інших відходів. Якщо електрообладнання викидається на смітник або закопується в землю, шкідливі речовини можуть проникнути в шар підземних вод і потрапити в харчові продукти, що призведе до нанесення шкоди вашому здоров'ю. Для отримання більш докладної інформації по переробці цього виробу звертайтеся в установу, відповідальну за переробку відходів, або до Вашого дистриб'ютора.



Li-ion

По завершенні терміну служби акумуляторів забезпечте їх утилізацію, яка не завдасть шкоди навколишньому середовищу. Акумулятор містить матеріал, небезпечний для вас і для навколишнього середовища.

Акумулятор необхідно витягти і окремо здати в центр переробки відходів, який приймає літій-іонні акумулятори



Роздільний збір використаних виробів та пакувальних матеріалів дозволяє переробляти і повторно використовувати матеріали. Повторне використання вдуже перероблених матеріалів допомагає зменшити забруднення довкілля і знизити потребу в первинній сировині.

3. ОЗНАЙОЛЕННЯ З ГАЗОКОСАРКОЮ АКУМУЛЯТОРНОЮ БЕЗЩІТКОВОЮ

3.1 Опис газонокосарки акумуляторної безщіткової і передбачене використання

Дана газонокосарка акумуляторна безщіткова є самохідна з пішохідним керуванням.

Газонокосарка акумуляторна безщіткова складається з двигуна, який приводить в дію ріжучі аксесуари, розташовані в корпусі, в неї є колеса і рукоят'я.

Оператор веде газонокосарку акумуляторну безщіткову і керує її основними пристроями, завжди перебуваючи за рукоят'ям, тому він завжди знаходиться на безпечній відстані від оборотних ріжучих аксесуарів.

Якщо оператор відходить від газонокосарки акумуляторної безщіткової, то двигун і ріжучі аксесуари вимикаються протягом декількох секунд.

3.1.1 Передбачене використання

Дана газонокосарка акумуляторна безщіткова призначена і розроблена для скошування (і збору) трави в садах і трав'янистих зонах, що виконуються в присутності оператора.

У загальних рисах, дана газонокосарка акумуляторна безщіткова може:

1. Косити траву і збирати її в травозбірник.
2. Косити траву і скидати її на газон позаду.
3. Косити траву і скидати її в бічному напрямку (якщо передбачено).
4. Косити траву, подрібнювати її і укладати на газон (функція "мульчування").

Використання спеціального додаткового обладнання, передбаченого виробником в якості оригінального оснащення або приданого окремо, дозволяє виконувати цю роботу в різних режимах, описаних в цьому посібнику або в інструкціях до окремих додаткових пристроїв.

ВАЖЛИВО Пошкоджені або нечитабельні наклейки потребують заміни. Замотуйте нові наклейки в авторизованому сервісному центрі.

3.1.2 Неправильне використання

Будь-яке інше використання, відмінне від визначеного, може створити небезпеку і завдати шкоди людям або майну. Входить в поняття неправильного використання (як приклад, але не обмежуючись цими випадками):

- Возити на газонокосарці акумуляторної безщіткової інших людей, дітей або тварин, тому що вони можуть впасти і отримати серйозні травми, а також вплинути на безпеку керування газонокосаркою.
- Користуватися газонокосаркою акумуляторною безщітковою для власного переміщення.
- Використовувати газонокосарку акумуляторну безщіткову для буксирування або підштовхування вантажів.
- Приводити в дію ріжучі аксесуари на ділянках без трави.
- Використовувати газонокосарку акумуляторну безщіткову для збору листя або відходів.
- Використовувати газонокосарку акумуляторну безщіткову для підстригання живоплуту або для косіння нетравянистих рослин.
- Користування газонокосаркою акумуляторною безщітковою декількома операторами.

ВАЖЛИВО Неналежне використання газонокосарки акумуляторної безщіткової тягне за собою втрату сили гарантії і знімає з виробника всю відповідальність, покладаючи на користувача відповідальність за втрати в разі псування майна, отримання травм або нанесення збитку іншим особам.

3.1.3 Тип користувача

Дана газонокосарка акумуляторна безщіткова призначена для широкого споживача, для непрофесійного застосування. Вона призначена для аматорського застосування.

ВАЖЛИВО Газонокосаркою акумуляторною безщітковою повинен керувати тільки один чоловік.

3.2 Знаки безпеки

На газонокосарці акумуляторної безщіткової є різні символи (Мал. 2). Вони покликані нагадувати оператору про необхідність уважно і обережно експлуатації. Значення символів:



Увага. Перед використанням газонокосарки акумуляторної безщіткової прочитайте вказівки.



Небезпека! Ризик відкидання предметів. Видаліть людей за межі робочої зони під час користування газонокосаркою акумуляторною безщітковою.



Тільки для газонокосарок з тепловим двигуном.



Тільки для електричних газонокосарок з живленням від мережі.



Тільки для електричних газонокосарок з живленням від мережі.



Небезпека! Небезпека порізів. Рухомі ріжучі пристосування. Не вводьте руки або ноги в відсік з ріжучими аксесуарами.



Рухомі ріжучі пристосування. Не вводьте руки або ноги в відсік з ріжучими пристроями.

Не вставляйте руки або ноги всередину виймки для ріжучого пристосування. Ріжучі аксесуари продовжує обертатися навіть після вимкнення двигуна. Виймайте ключ безпеки (пристрій відключення) перед виконанням обслуговування.

3.3 Ідентифікаційний ярлик

На ідентифікаційний ярлику вказана наступна інформація (Мал. 1).

1. Рівень звукової потужності.
 2. Знак відповідності директиві CE.
 3. Рік виготовлення.
 4. Тип газонокосарки акумуляторної безщіткової
 5. Заводський номер.
 6. Назва та адреса виробника.
 7. Код виробод.
 8. Макс. швидкість роботи двигуна.
 9. Вага в кг.
 10. Напряга і частота живлення.
 11. Клас захисту електричної частини.
 12. Номінальна потужність.
- Впишіть ідентифікаційні дані газонокосарки акумуляторної безщіткової в спеціальні поля на ярлику, вміщеному на зворотньому боці обкладинки.

ВАЖЛИВО Вкажіть ідентифікаційні дані, представлені на ідентифікаційному ярлику, кожен раз при зверненні до авторизованого сервісного центру.

ВАЖЛИВО Зразок декларації відповідності знаходиться на останніх сторінках посібника.

3.4 Основні компоненти

Газонокосарка акумуляторна безщіткова складається з наступних основних складових частин, які виконують такі функції Мал. 1.0):

- А. Шасі:** це корпус, в якому знаходяться обертаючі ріжучі аксесуари.
- В. Двигун:** надає руху ріжучому апарату і колеса (якщо передбачено).
- С. Ріжучі аксесуари:** це елемент, призначений для косіння трави.
- Д. Бічний жолоб для відкидання:** Це захисний пристрій, що запобігає відкиданню зібраних ріжучими пристроями предметів на велику відстань від газонокосарки акумуляторної безщіткової.
- Е. Бічний жолоб для відкидання (якщо передбачений):** Це захисний пристрій, що запобігає відкиданню зібраних ріжучими пристроями предметів на велику відстань від газонокосарки акумуляторної безщіткової.
- Ф. Бічний жолоб для відкидання (якщо передбачений):** крім відкидання трави на газон в бічному напрямку даний елемент служить для цілей безпеки, запобігаючи розлітання предметів, що захоплюються ріжучими аксесуарами, на велику відстань від газонокосарки акумуляторної безщіткової (тільки для моделей з боковим відкиданням).
- Г. Травозбірник:** крім збору скошеної трави даний елемент служить для цілей безпеки, запобігаючи розлітання предметів, що захоплюються ріжучими аксесуарами, на велику відстань від газонокосарки акумуляторної безщіткової (тільки для моделей з заднім збором).
- Н. Руків'я:** це робоче місце оператора. Його довжина дозволяє оператору під час роботи завжди триматися на безпечній відстані від обертових ріжучих аксесуарів.

- I. **Акумулятор (якщо він не поставляється з газонокосаркою акумуляторною безщітковою, Див. Гл. 13 «додаткове обладнання на вимогу»):** забезпечує електроживлення для запуску двигуна; характеристики і правила експлуатації описані в окремому посібнику.
- J. **Важіль присутності оператора:**- це важіль, який вводить в зачеплення ріжучі аксесуари і привід. Двигун зупиняється автоматично при відпуску важеля.
- K. **Важіль вклучення приводу (при наявності):** являє собою важіль, що приводить в зачеплення колісний привід і забезпечує просування машини.
- L. **Дверцята для доступу в відсік до акумулятора**
- M. **Ключ безпеки (Пристрій відключення):** Цей ключ вклучає / вимикає електричний ланцюг газонокосарки акумуляторної безщіткової.
- N. **Зарядний пристрій (якщо він не поставляється з газонокосаркою акумуляторною безщітковою, Див. Гл. 13 «додаткове обладнання на вимогу»):** це пристрій, який використовується для зарядки акумулятора



Не забувайте виконувати вказівки і вимоги стандартів техніки безпеки, наведені в гл. 2.

4. МОНТАЖ

У зв'язку зі складуванням та транспортуванням деякі складові частини газонокосарки акумуляторної безщіткової не збираються безпосередньо на заводі, їх необхідно зібрати після видалення пакувального матеріалу, відповідно до наступних вказівок.



Розпакування і завершення монтажу повинні виконуватися на твердій і рівній поверхні, де достатньо місця для переміщення газонокосарки акумуляторної безщіткової і її упаковки. Перед використанням її необхідно виконати всі вказівки, викладені в розділі "МОНТАЖ".

4.1 Розпакування (Мал. 3)

1. Відкривайте упаковку обережно і уважно, щоб не втратити компоненти.
2. Ознайомтеся з документами, що лежать в коробці, в тому числі, з цією інструкцією.
3. Вийміть з коробки всі окремі компоненти.
4. Викиньте коробку і пакувальні матеріали відповідно до місцевого законодавства.



Перед виконанням монтажу переконайтеся, що ключ безпеки не вставлений в отвір для нього.

4.2 Монтаж руків'я

Зберіть руків'я, як показано на (Мал. 4), (Мал. 5) і (Мал. 6).

4.3 Монтаж травозбірника

Встановіть травозбірник, як показано на (Мал. 7).

5. ЗАСОБИ КЕРУВАННЯ

5.1 Ключ безпеки (Пристрій відключення

Ключ (Мал.8.А), розташований у відсіку з акумулятором, вмикає і вимикає електричний ланцюг газонокосарки акумуляторної безщіткової. Після вилучення ключа повністю відключається електричний ланцюг, що запобігає його неконтрольоване використання.

ВАЖЛИВО Виймайте ключ безпеки кожного разу, коли ви не використовуєте газонокосарку акумуляторну безщіткову або залишаєте її без нагляду.

Для вмикання деяких моделей необхідно перевести ключ в положення «ON» (ВКЛ.), Щоб активувати електричний ланцюг газонокосарки акумуляторної безщіткової.

Переведіть ключ в положення «OFF» (ВИМК.), Щоб повністю відключити електричне коло і запобігти неконтрольоване її використання.

5.2 Руків'я

5.2.1 Важіль оператора

Важіль оператора (Мал. 9.А) підключає ріжучі аксесуари.

Вони розташовані в передній частині руків'я. Натисніть на запобіжну кнопку (Мал. 9.С) і переведіть важіль у напрямку до руків'я, щоб привести в дію ріжучі аксесуари.

При відпуску важеля двигун зупиняється автоматично, і всі функції відключаються.

ПРИМІТКА Вклучення ріжучих аксесуарів можливо тільки при натисканні на жовту кнопку з правого боку руків'я і при перекладі важеля оператора у напрямку до руків'я.

5.2.2 Кнопка вмикання

Кнопка вмикання (Мал.10.А) використовується для:



1. **Вмикання газонокосарки акумуляторної безщіткової.** Після натискання кнопки (Мал.10.А) загоряється світлодіод (Мал.10.В) і вона готова до роботи.

ПРИМІТКА Газонокосарка акумуляторна безщіткова може бути увімкнена, тільки якщо відпущений важіль оператора і важіль приводу.

ПРИМІТКА Якщо газонокосарка акумуляторна безщіткова не використовується, через 15 секунд світлодіод вимкнеться, і буде потрібно повторити ще описану вище операцію.

Вмикання ріжучих аксесуарів.



2. **ПРИМІТКА** Вклучення ріжучих аксесуарів можливо тільки за умови, що важіль оператора притиснутий до руків'я (див. пункт 6.3).

Відключення ріжучих аксесуарів. При вимкнених ріжучих аксесуарах відпустіть важіль оператора (Мал. 10.А); ріжучі аксесуари зупиняться, а газонокосарка акумуляторна безщіткова залишиться увімкненою.

- 3.

5.2.3. Важіль перемикача приводу

ВАЖЛИВО Двигун має завжди запускатись при вимкненому приводі.

Цей важіль вмикає привід колес і запускає рух газонокосарки акумуляторної безщіткової

Він розташований в задній частині

 **Привід увімкнений.** Рух газонокосарки акумуляторної безщіткової відбувається при переміщенні важеля до руків'я (мал. 9.В). Газонокосарка зупиняється після відпускання важеля.

ВАЖЛИВО Не тягнути газонокосарку акумуляторну безщіткову назад коли увімкнений привід. У деяких моделях можна регулювати швидкість аксесуарів за допомогою регулятора з правого боку руків'я (Мал. 10.С).

Можна встановити 6 різних швидкостей



1. **Максимальна швидкість (Приблизно 5 км / год).**



2. **Мінімальна швидкість (Приблизно 2,5 км / год).**

ПРИМІТКА Останній обраний рівень швидкості залишається встановленим навіть після виключення газонокосарки акумуляторної безщіткової.

5.2.4 Кнопка "ЕСО"

Функція «ЕСО» дозволяє економити енергію при косінні трави, оптимізуючи автономність акумулятора. Щоб підключити або відключити функцію «Есо», натисніть кнопку (мал.10.Д). Ця функція відключається кожного разу після відпускання важелів оператора.

ПРИМІТКА Не рекомендується використовувати функцію «ЕСО» в несприятливих умовах роботи (густа, висока, волога трава).

5.3 Регулювання висоти скошування трави

За допомогою опускання і підйому шасі можна встановлювати кілька рівнів висоти скошування трави.

 **Виконуйте цю операцію при вимкнених ріжучих аксесуарах.**

Висоту скошуваної трави регулюють спеціальним важелем (Мал 11.А), який піднімає або опускає шасі до потрібного рівня.

6. ВИКОРИСТАННЯ ГАЗОНОКОСАРКИ АКУМУЛЯТОРНОЇ БЕЗЩІТКОВОЇ

ВАЖЛИВО Інструкції, пов'язані з акумулятором і зарядним пристроєм, наведені у відповідному посібнику.

6.1 Підготовчі операції

Переконайтеся, що запобіжний ключ витягнуто з гнізда. Поставте газонокосарку акумуляторну безщіткову в горизонтальне положення так, щоб вона міцно спиралася на землю.

6.1.1 Перевірка стану акумулятора

Перед використанням газонокосарки акумуляторної безщіткової в перший раз після покупки, зробіть повну зарядку акумулятора, виконуючи вказівки, викладені в посібнику акумулятора. Щоразу перед використанням перевіряйте стан заряду акумулятора, виконуючи вказівки, викладені в посібнику акумулятора.

6.1.2 Підготовка газонокосарки акумуляторної безщіткової до роботи

ПРИМІТКА Ця газонокосарка акумуляторна безщіткова дозволяє виконувати косіння трави на газонах в різних режимах.

а. Підготовка до скошування із збором трави в травозбірник:

1. Для моделей з боковим відкиданням: переконайтеся в тому, що захист (Мал. 12.А) опущений і заблокований запобіжним важелем (Мал.12.В).
2. Вставте травозбірник (Мал.12.С).

б. Підготовка до скошування і відкидання трави на землю позаду:

1. Підніміть захист заднього відкидання (Мал.13.А) і встановіть штифт (Мал.13.В).
2. У моделях з можливістю бічного відкидання: переконайтеся в тому, що захист (Мал. 13.С) опущений і заблокований запобіжним важелем (Мал.13.Д). Щоб видалити штифт: Див. Мал.13.А / В.

с. Підготовка до скошування з подрібненням трави (функція "мульчування"):

Підніміть захисний пристрій заднього відкидання (Мал. 14.А) і вставте кришку дефлектора (Мал. 14.В) в отвір для відкидання, злегка нахиливши її вправо; після цього закріпіть її, вставивши два штифта (Мал. 14.В.1) в спеціальні отвори до клацання.

У моделях з можливістю бічного відкидання: переконайтеся в тому, що захист бічного відкидання (Мал. 14.С) опущений і заблокований запобіжним важелем (Мал.14.Д).

д. Підготовка до скошування і бічного відкидання трави на землю:

1. Підніміть захисний пристрій заднього відкидання (Мал. 15.А) і вставте кришку дефлектора (Мал. 15.В) в отвір для відкидання, злегка нахиливши її вправо; після цього закріпіть її, вставивши два штифта (Мал. 15.В.1) в спеціальні отвори до клацання.
2. Натисніть злегка фіксатор (Мал.15.С) і підійміть захист бічного відкидання (Мал.15.Д).
3. Вставте дефлектор бічного відкидання (Мал.15.Е).
4. Закрийте захист бічного відкидання (Мал.15.Д) так, щоб бічний відкидальний дефлектор (Мал.15.Е) виявився заблокованим.

Щоб зняти бічний відкидальний дефлектор:

5. Натисніть злегка фіксатор (Мал.15.С) і підійміть захист бічного відкидання (Мал.15.Д).
6. Відключіть бічний відкидальний дефлектор (Мал.15.Е).

6.2 Перевірка безпеки



Перш ніж приступити до роботи, завжди перевіряйте безпеку газонокосарки акумуляторної безщіткової.

6.2.1 Перевірка безпеки перед початком роботи

- Перевірте цілісність всіх компонентів газонокосарки акумуляторної безщіткової і правильність їх монтажу;
- перевірте правильну затяжку всіх кріпильних деталей;
- вся поверхня її повинна бути чиста і суха.

6.2.2 Перевірка роботи газонокосарки акумуляторної безщіткової

Дія	Результат
1. Увімкнути газонокосарку акумуляторну безщіткову і запустити ріжучі аксесуари (пункт 6.3). 2. Відпустіть важіль оператора (Мал. 21 А).	1. Ріжучі аксесуари повинні рухатися. 2. Важіль повинен автоматично і швидко повернутися в нейтральне положення, двигун - вимкнутися, а ріжучі аксесуари - зупинитися протягом декількох секунд
1. Увімкніть газонокосарку (пункт 6.3) і приведіть в дію важіль приводу (пункт 5.2.3)..... 2. Відпустіть важіль приводу.	1. Колеса обертаються і газонокосарка рухається вперед. 2. Колеса перестануть обертатися, і вона зупиняється.
Пробне переміщення	Аномальна вібрація відсутня. Підозрілі шуми відсутні.



Якщо результат будь-якої перевірки відрізняється від наведеної в таблиці, користуватися газонокосаркою акумуляторною безщітковою не можна! Звертайтеся в сервісний центр для виконання перевірок і ремонту.

6.3 ЗАПУСК

ПРИМІТКА

Виконуйте запуск на рівній ділянці, де немає перешкод і високої трави.

1. Відкриття дверцят для доступу в відсік з акумулятором (Мал.16.А).
2. Вставте акумулятор до кінця у відповідний відсік (пункт 7.2.3) і проштуйте його до клацання, щоб заблокувати в потрібному положенні і забезпечити електричний контакт.
3. До кінця вставте ключ безпеки (Мал. 17.А). Поверніть ключ в положення «ОН» (ВКЛ.) (При наявності функції).
4. Щільно закрийте дверцятя.

5. Для моделей, що приводяться в дію натисненням на кнопку вмикання: натисніть на кнопку вмикання (Мал. 18.А). світлодіод буде включений протягом 15 секунд.

6. Запустіть в дію ріжучі аксесуари, натиснувши спочатку на запобіжну кнопку ((Мал. 19.А), а потім на важіль оператора (Мал. 19.В).

7. Для включення приводу натисніть на важіль в задній частині руків'я (Мал. 19.С).

6.4 Опис роботи

ВАЖЛИВО Під час роботи завжди тримайтеся на безпечній відстані від ріжучих аксесуарів, наскільки це дозволяє дозвіл руків'я.

На автономність акумулятора (і, отже, на площу ділянки, скошуйте на одній зарядці) впливають різні фактори, описані в (п. 7.2.1).

Під час використання відображається стан заряду акумулятора (залишковий відсоток заряду) (Мал.10. F).

ВАЖЛИВО якщо двигун зупиняється через перегрів під час роботи, необхідно почекати приблизно 5 хвилин перед повторним запуском.

6.4.1 Косіння трави

1. Почати просування і косіння трав'яного покриву.
2. Налаштуйте швидкість руху і висоту скошування трави (пункт 5.3) відповідно до стану газону (висота щільність і вологість трави) і кількістю скошуваної трави.

Не рекомендується використовувати моделі з тяговим двигуном (пункт 5.2.3): для скошування трави на схилах більше 15°.

3. Зовнішній вигляд газону покращиться, якщо скошування буде здійснюватися на одній і тій же висоті, по змінно в двох напрямках (Мал.20).

При бічному відкиданні: рекомендується вести газонокосарку так, щоб уникнути відкидання трави на ще не скошений газон.

При мульчуванні або задньому відкиданні трави:

- Завжди уникайте скошувати значну кількість трави. Ніколи не викошуйте більше ніж третину від висоти трави за один раз (Мал.20).
- Завжди тримайте шасі в чистоті (пункт 7.3.1).

Спорожнення травозбірника

Якщо є пристрій сигналізації наповнення травозбірника:

 Піднятий = порожній  Внизу = повний

* травозбірник наповнений і потрібно його спорожнити.

Щоб зняти і спорожнити травозбірник:

1. дочекайтеся зупинки ріжучих аксесуарів;
2. зніміть травозбірник (Мал. 25.А).

6.5 ВИМИКАННЯ

Для зупинки газонокосарки акумуляторної безщіткової:

1. Відпустіть важіль оператора (Мал. 21 А).
2. Для моделей, що приводяться в дію натисненням на кнопку вмикання: натисніть на кнопку вмикання (Мал. 18.А).
3. Дочекайтеся зупинки ріжучих аксесуарів

 Після вимкнення газонокосарки акумуляторної безщіткової потрібно кілька секунд, перш ніж ріжучі аксесуари зупиняться.

ВАЖЛИВО Завжди вимикайте газонокосарку акумуляторну безщітковою.

- Під час переміщення від однієї робочої зони до іншої.
- При перетині ділянок без трави.
- При подоланні перешкод.
- Перед регулюванням висоти скошування трави.
- Кожного разу, коли монтується і демонтується травозбірник.
- Кожного разу, коли монтується і демонтується бічний дефлектор (якщо передбачений).

6.6 Після експлуатації

1. Проведіть очищення (пункт 7.3).
2. Якщо необхідно, замініть пошкоджені компоненти, а також затягніть послаблені гвинти і болти.

ВАЖЛИВО Виймайте ключ безпеки кожного разу, коли ви не використовуєте газонокосарку акумуляторну безщітковою або залишаєте її без нагляду.

7. ТЕХНІЧНЕ ОБСЛУГОВУВАННЯ

7.1 Загальні відомості

 Правила безпеки приведені в гл.2. Не забувайте виконувати вказівки для запобігання серйозних ризиків і небезпеки.

 Перед будь-якою перевіркою, очищенням, технічним обслуговуванням / регулюванням газонокосарки акумуляторної безщіткової:

- Зупиніть газонокосарку акумуляторну безщітковою.
- Вийміть запобіжний ключ, (ніколи не залишайте ключ вставленим або в межах досяжності дітей або недієздатний осіб).
- Переконайтеся, що всі рухомі вузли повністю зупинилися.
- Дайте охолонути двигуну перед переміщенням газонокосарки акумуляторної безщіткової в будь-яке приміщення.
- Прочитайте відповідний посібник.
- Одягніть відповідний одяг, робочі рукавички і захисні окуляри.

- Періодичність і опис операцій технічного обслуговування наведені в «Таблиці технічного обслуговування». Метою цієї таблиці є допомогти вам підтримувати ефективність і безпеку вашої газонокосарки акумуляторної безщіткової. У ній вказані основні операції технічного обслуговування газонокосарки акумуляторної безщіткової та періодичність, передбачена для кожної з них. Виконуйте зазначені дії після закінчення першого із зазначених термінів.
- Використання неоригінальних або неправильно встановлених запасних частин і додаткового устаткування може негативно позначитися на роботі і безпеці газонокосарки. Виробник не несе відповідальності за збитки, нещасні випадки або травми, викликані даними виробами.
- Оригінальні запчастини можна придбати в сервісному центрі або у авторизованих дистриб'юторів.

ВАЖЛИВО Всі операції з технічного обслуговування і регулювання, не описані в цьому посібнику, повинні бути виконані через вашого дистриб'ютора або в спеціалізованому сервісному центрі.

7.2 Акумулятор

7.2.2 Витягання і зарядка акумулятора

1. Відкрийте кришку акумуляторного відсіку і вийміть запобіжний ключ.
2. Натисніть на кнопку акумулятора (Мал. 22.A) і зніміть його (Мал. 22.У).
3. Вставте акумулятор (Мал.23.B) в спеціальний відсік зарядного пристрою (Мал.23.С).
4. Підключіть зарядний пристрій до розетки, напруга якої відповідає на таблиці.
5. Виконайте повну зарядку, виконуючи вказівки, викладені в посібнику акумулятора / зарядного пристрою.

ПРИМІТКА Акумулятор обладнаний захистом, який перешкоджає зарядці, якщо температура в приміщенні не знаходиться в межах від 0 до +45 °С.

ПРИМІТКА Можна заряджати акумулятор в будь-який час, в тому числі частково, без ризику пошкодження.

7.2.3 Повторне встановлення акумулятора в газонокосарку акумуляторну безщітковою

Після завершення зарядки:

1. Вийміть акумулятор з відділення в зарядному пристрої (унікайте його довгого перебування в режимі зарядки, коли він вже заряджений).
2. Вийміть зарядний пристрій від електромережі.
3. Відкрийте дверцята для доступу в акумуляторний відсік (Мал. 24.A), вставте акумулятор (Мал. 24.B) до кінця у відповідний відсік і протисніть його до кляцання, щоб заблокувати в потрібному положенні і забезпечити електричний контакт.

Щільно закрийте дверцята.

7.3 Очищення

Після кожного використання чистіть газонокосарку акумуляторну безщіткову згідно з наведеними нижче вказівками..

7.3.1 Очищення газонокосарки акумуляторної безщіткової

- Завжди перевіряйте, що вентиляційні отвори не забиті відходами.
- Не використовуйте струмень води і уникайте попадання води на двигун чи електричні елементи конструкції (Мал.26).
- Не використовуйте ідкі рідини для очищення шасі.
- Щоб знизити ризик пожежі, очищайте двигун від залишків трави, листя або надлишків мастила.
- Тримайте завжди вагелі, дисплей і кнопки чистими від сміття.

7.3.2 Очищення ріжучого вузла

Відаліть залишки трави, що зібралися всередині рами.

Якщо передбачене бічне відкидання: зніміть дефлектор відкидання (якщо встановлено - п. 6.1.2d.).

7.3.3 Очищення травозбірника (Мал.27. A/B)

7.4 Кріпильні гайки і гвинти

Слідкуйте за тим, щоб гайки і гвинти були затягнуті, для впевненості в тому, що газонокосарка акумуляторна безщіткова завжди безпечна при роботі.

7.5 Очищення повітряного фільтра

Необхідно завжди підтримувати фільтруючий елемент в чистоті. Виконайте наступні дії:

1. Очистіть ділянку навколо решітки повітряного фільтра.
2. Зніміть решітку (Мал. 28.A), відкрутивши гвинт Мал. 28.B).
3. Зніміть фільтруючий елемент (Мал.29.A).
4. Виконайте продування фільтра або промийте його водою (Мал. 29.A), щоб видалити пил і відходи.
5. Помістіть фільтруючий елемент (Мал. 29.A) в відповідне гніздо, встановіть назад решітку і закрутіть (Мал. 28.A) і (Мал. 28.B).

- Одягніть щільні робочі рукавички.
- Піднімати газонокосарку акумуляторну безщіткову, потрібно в таких точках, щоб вона не зіскочила, враховуючи її вагу і особливості конструкції.
- Залучити кількість людей, відповідно вазі газонокосарки акумуляторної безщіткової.

8. ПОЗАПЛАНОВЕ ТЕХНІЧНЕ ОБСЛУГОВУВАННЯ

! *Перед будь-якою перевіркою, очищенням, технічним обслуговуванням / регулюванням газонокосарки акумуляторної безщіткової:*

- Зупиніть газонокосарку акумуляторну безщіткову.
- Вийміть запобіжний ключ, (ніколи не залишайте ключ вставленим або в межах досяжності дітей або недієздатних осіб).
- Переконайтеся, що всі рухомі вузли повністю зупинилися.
- Дайте охолонути двигуну перед переміщенням газонокосарки акумуляторної безщіткової будь-яке приміщення.
- Прочитайте відповідний посібник.

- Одягніть відповідний одяг, робочі рукавички і захисні окуляри.

8.1 Ріжучі аксесуари

Погано заточені ріжучі аксесуари виривають траву і приводить до пожовтіння газону.

! *Не торкайтеся до ріжучих аксесуарів поки не буде витягнутий ключ, і до тих пір, поки ріжучі аксесуари повністю не зупиняться.*

! *Всі операції виконувати на ріжучих аксесуарах (демонтаж, заточка, балансування, ремонт, монтаж і (або) заміна) у складних і потребують спеціальних навичок, крім використання відповідного обладнання; в цілях безпеки, вони повинні завжди виконуватися в спеціалізованому сервісному центрі.*

! *Завжди замінюйте пошкоджені, викривлені або зношені ріжучі аксесуари разом з гвинтами для збереження балансування.*

ВАЖЛИВО Завжди використовуйте оригінальні ріжучі аксесуари, які мають код, вказаний в таблиці «Технічні характеристики».

З огляду на розвиток гама продукції, ріжучі аксесуари, зазначені в таблиці «Технічні характеристики», можуть з часом бути замінені іншими, з аналогічними характеристиками взаємозамінності і безпеки в роботі.

9. ЗБЕРІГАННЯ

9.1 Зберігання газонокосарки акумуляторної безщіткової

Перш ніж прибрати газонокосарку акумуляторну безщіткову на зберігання:

1. Дати двигуну охолонути.
2. Вийміть запобіжний ключ.
3. Проведіть очищення (пункт 7.3).
4. Перевірте цілісність газонокосарки акумуляторної безщіткової.
5. Зберігайте газонокосарку акумуляторну безщіткову:
 - У сухому приміщенні.
 - Захищеному від погодного впливу.
 - Поза досяжністю дітей.
 - Переконайтеся, що ви прибрали ключі і інструменти, які використовувалися для обслуговування.

9.2 Зберігання акумулятора

Акумулятор повинен зберігатися в тіні, в прохолодному місці і в приміщенні, де відсутня вологість.

ПРИМІТКА У разі тривалого простою заряджайте акумулятор раз в два місяці, щоб продовжити термін його служби.

10. ПЕРЕМІЩЕННЯ І ТРАНСПОРТУВАННЯ

: Кожен раз, коли потрібно пересунути, підняти, перевезти або нахилити газонокосарку акумуляторну безщіткову, слід:

- Зупинити газонокосарку акумуляторну безщіткову (п. 6.5) до повної зупинки всіх рухомих частин.
- Одягніть щільні робочі рукавички.
- Піднімати газонокосарку акумуляторну безщіткову, потрібно в таких точках, щоб вона не вислизнула, враховуючи її вагу і особливості конструкції.
- Залучити кількість людей, відповідно її вазі.
- Переконайтеся, що при переміщенні газонокосарка акумуляторна безщіткова не завдасть шкоди і травми.

При перевезенні газонокосарки акумуляторної безщіткової на автотранспорті або причепі необхідно:

- Користуватися спеціальними платформами з відповідною вантажопідйомністю, шириною і довжиною.
- Завантажувати газонокосарку акумуляторну безщіткову з вимкненим двигуном, штовхаючи її, для чого необхідно залучити відповідну кількість людей.

- Опустити ріжучий вузол.
- Розташувати її таким чином, щоб вона ні для кого не становила небезпеки.
- Міцно прикріпити її до транспортного засобу тросами або ланцюгами для того, щоб уникнути перекидання, яке може викликати пошкодження і витік палива.

11. ТАБЛИЦЯ ТЕХНІЧНОГО ОБСЛУГОВУВАННЯ

Операція	Періодичність	Примітки
ГАЗОНОКОСАРКА АКУМУЛЯТОРНА БЕЗЩІТКОВА		
Перевірка всіх кріплень; перевірка безпеки / перевірка пристроїв керування; перевірка огорожень заднього / бічного відкидання у; перевірка травозбірника, дефлектора бічного відкидання; перевірка ріжучих аксесуарів.	Перед початком роботи	пункт 6.2
Загальне очищення та перевірка; перевірка наявності пошкоджень на косарці. Якщо необхідно, зв'яжіться з авторизованим сервісним центром.	Щоразу після роботи	пункт 7.3
Заміна ріжучих аксесуарів	-	пункт 81 ***
Перевірка стану зарядки акумулятора	Щоразу перед використанням	*
Зарядка акумулятора	Щоразу після роботи	пункт 7.2.2 *
Очищення повітряного фільтра	Один раз на місяць	п. 7.5

* Дивись посібник акумулятора / зарядного пристрою.

** Операція, яка повинна бути виконана через вашого дистриб'ютора або в спеціалізованому сервісному центрі

*** Дану операцію слід виконувати при перших ознаках несправної роботи

12. ВИЯВЛЕННЯ НЕПОЛАДОК

12.1 Для газонокосарки акумуляторної безщіткової з електронним керуванням

Якщо після виконання описаних вище дій неполадки не зникли, зв'яжіться з вашим дистриб'ютором.		
НЕПОЛАДКИ	МОЖЛИВА ПРИЧИНА	УСУНЕННЯ
1. При натисканні на кнопку включення світлодіод не світиться.	Запобіжний ключ відсутній або вставлений неправильно.	Вставте ключ (пункт 6.3).
	Ключ безпеки в положенні «ВИКЛ».	Переведіть запобіжний ключ в положення "ВКЛ." (П. 6.3).
	Акумулятор відсутній або встановлений неправильно	Відкрити дверцята і упевнитися, що акумулятор вставлено належним чином (пункт 7.2.3).
	Акумулятор розряджений.	Перевірити стан зарядки і зарядити акумулятор (пункт 7.2.2).
2. При натисканні на кнопку включення світлодіод не світиться, а газонокосарка видає звуковий сигнал.	Неправильна комбінація акумулятора	Перевірте правильність підключення акумулятора, слідуючи інструкціям в таблиці "Технічні дані".
	Несправність всередині двигуна.	Вийміть ключ безпеки і зверніться в сервісний центр для виконання перевірок, заміни або ремонту.
3. Двигун вимикається під час роботи.	Акумулятор встановлений неправильно.	Відкрити дверцята і упевнитися, що акумулятор вставлено належним чином (пункт 7.2.3).
	Акумулятор розряджений.	Перевірити стан зарядки і зарядити акумулятор (пункт 7.2.2).

4. Загоряється попереджувальний світлодіод (Мал. 30.А), а газонокосарка акумуляторна безщіткова видає звуковий сигнал.	Ріжучі аксесуари заблоковано.	Вимкніть газонокосарку, витягніть ключ безпеки, надіньте робочі рукавички. Перевірте наявність і видаліть все сміття в нижній частині газонокосарки (пункт 7.3.2), які не дозволяють обертатися ріжучим аксесуарам. Якщо ця проблема залишається, зверніться в сервісний центр для перевірки, заміни або ремонту (пункт 8.1).
	Несправність газонокосарки акумуляторної безщіткової	Вийміть ключ безпеки і зверніться в сервісний центр для виконання перевірки, заміни або ремонту.
5. Блімає попереджувальний світлодіод (Мал. 30.А).	Спрацювання термічного захисту через перегрівання газонокосарки акумуляторної безщіткової.	Почекати, щонайменше, 5 хвилин і знову запустити газонокосарку акумуляторну безщіткову.
6. Косіння трави ускладнено.	Ріжучі аксесуари в незадовільному стані.	Звертайтеся в сервісний центр для заточування або заміни ріжучих аксесуарів.
7. Спостерігається дуже сильний шум і / або вібрація під час роботи.	Кріплення ріжучих аксесуарів послаблені або вони пошкоджені.	Негайно вимкнути двигун і витягти ключ безпеки. Зверніться в сервісний центр для перевірки, заміни або ремонту (пункт 8.1).
8. Низька автономність акумулятора.	Важкі умови експлуатації, що вимагають великого споживання електроенергії.	Оптимізувати використання (пункт 7.2.1).
	Акумулятора недостатньо для задоволення робочих потреб.	Використати другий акумулятор або акумулятор збільшеної ємності (пункт 13.2).
9. На зарядному пристрої немає заряджає акумулятор.	Акумулятор неправильно вставлений в зарядний пристрій.	Перевірити, що він вставлений правильно (пункт 7.2.3).
	Неналежні навколишні умови.	Зарядити акумулятор в приміщенні з належною температурою (див. Посібник з експлуатації акумулятора / зарядного пристрою).
	Контакти забруднені.	Почистити контакти.
	Відсутність напруги в зарядному пристрої.	Перевірити, що вилка вставлена в розетку, і в розетці є напруга.
	Зарядний пристрій несправний.	Замініть його на інший оригінальний пристрій.
		Якщо ця проблема залишається, див. Посібник з експлуатації акумулятора / зарядного пристрою.

12.2 Для газонокосарки акумуляторної безщіткової без електронного керування

Якщо після виконання описаних вище дій неполадки не зникли, зв'яжіться з вашим дистриб'ютором.		
НЕПОЛАДКИ	МОЖЛИВА ПРИЧИНА	УСУНЕННЯ
1. При включенні перемикача двигун не запускається	Запобіжний ключ відсутній або вставлений неправильно.	Вставте ключ (пункт 6.3).
	Ключ безпеки в положенні «ВИКЛ».	Переведіть запобіжний ключ в положення "ВКЛ." (П. 6.3).
	Акумулятор відсутній або встановлений неправильно.	Відкрити дверцята і переконайтеся, що акумулятор вставлено належним чином (пункт 7.2.3).
	Акумулятор розряджений.	Перевірити стан зарядки і зарядити акумулятор (пункт 7.2.2).
	Неправильна комбінація акумулятора	Перевірте правильне встановлення акумулятора, слідуючи інструкції в таблиці "Технічні дані".

2. Двигун зупиняється, а газонокосарка акумуляторна безщіткова видає звуковий сигнал.	Акумулятор встановлений неправильно.	Відкрити дверцята і переконаватися, що акумулятор вставлено належним чином (пункт 7.2.3).
	Акумулятор розряджений.	Перевірити стан зарядки і зарядити акумулятор (пункт 7.2.2).
	Спрацювання термічного захисту через перегрів двигуна.	Почекати, щонайменше, 5 хвилин і знову запустити газонокосарку акумуляторну безщіткову.
	Ріжучі аксесуари заблоковано.	Вимкніть газонокосарку, витягніть ключ безпеки, надіньте робочі рукавички. Перевірте наявність і видаліть все сміття в нижній частині газонокосарки (пункт 7.3.2), яке не дозволяє обертатися ріжучим аксесуарам. Якщо ця проблема залишається, зверніться в сервісний центр для перевірки, заміни або ремонту (пункт 8.1).
	Несправність газонокосарки акумуляторної безщіткової	Вийміть ключ безпеки і зверніться в сервісний центр для виконання перевірок, заміни або ремонту.
3. Косіння трави ускладнено.	Ріжучі аксесуари в незадовільному стані.	Звертайтеся в сервісний центр для заточування або заміни ріжучих аксесуарів.
4. Спостерігається дуже сильний шум або вібрація під час роботи.	Кріплення ріжучих аксесуарів ослаблене або ріжучі аксесуари пошкоджені.	Негайно вимкнути двигун і витягти ключ безпеки. Зверніться в сервісний центр для перевірки, заміни або ремонту (пункт 8.1).
5. Низька автономність акумулятора.	Важкі умови експлуатації, що вимагають великого споживання електроенергії.	Оптимізувати використання (пункт 7.2.1).
	Акумулятора недостатньо для задоволення робочих потреб.	Використовуючи другий акумулятор або акумулятор збільшеної ємності (пункт 13.2).
6. На зарядному пристрої немає зарядки акумулятора.	Акумулятор неправильно вставлений в зарядний пристрій.	Перевірити, що він вставлений правильно (пункт 7.2.3).
	Неналежні навколишні умови.	Зарядити акумулятор в приміщенні з належною температурою (див. посібник з експлуатації акумулятора / зарядного пристрою).
	Контакти забруднені.	Почистити контакти.
	Відсутність напруги в зарядному пристрої.	Перевірити, що вилка вставлена в розетку, і в розетці є напруга.
	Зарядний пристрій несправний.	Замініть його на інший оригінальний пристрій.
		Якщо ця проблема залишається див. Посібник з експлуатації акумулятора / зарядного пристрою.

13. ДОДАТКОВЕ ОБЛАДНАННЯ ЗА ВИМОГОЮ

13.1 Комплект для мульчування

Подрібніть зрізану траву і залиште її на газоні. Спеціально підготовлена газонокосарка акумуляторна безщіткова може збирати її в травозбірник (Мал. 31).

13.2 Акумулятор

Пропонуються акумулятори різної ємності, призначені для різних ділянок застосування (Мал. 32). Перелік акумуляторів, омологованих для даної газонокосарки акумуляторної безщіткової, наведено в таблиці "Технічні характеристики".

13.3 Зарядний пристрій

Цей пристрій, який використовується для зарядки акумулятора (Мал.33).

- IT** • Il contenuto e le immagini del presente manuale d'uso sono stati realizzati per conto di ST. S.p.A. e sono tutelati da diritto d'autore – E' vietata ogni riproduzione o alterazione anche parziale non autorizzata del documento.
- BG** • Съдържанието и изображенията в настоящото ръководство са извършени за ST. S.p.A. и са защитени с авторски права - Забранява се всяко неотризирано възпроизвеждане или промяна, дори и отчасти на документа.
- BS** • Sadržaj i slike iz ovog korisničkog priručnika napravljeni su isključivo za ST. S.p.A. i zaštićeni su autorskim pravima - zabranjena je svaka neovlašćena reprodukcija ili izmjena dokumenta, djelomično ili u potpunosti.
- CS** • Obsah a obrázky v tomto návodu k použití byly zpracovány jménem společnosti ST. S.p.A. a jsou chráněny autorským právem - Reprodukce či nevolené pozměňování tohoto dokumentu, a to i částečně, je zakázáno.
- DA** • Indhold og illustrationer i denne vejledning er blevet skabt på vegne af ST. S.p.A. og er beskyttet af ophavsret - Enhver gengivelse eller ændring, også delvis, af dokumentet uden autorisation hertil er forbudt.
- DE** • Inhalt und Bilder dieser Bedienungsanleitung wurden im Namen von ST. S.p.A. erstellt und sind urheberrechtlich geschützt – Jede nicht genehmigte Vervielfältigung oder Veränderung, auch auszugsweise, dieses Dokuments ist verboten.
- EL** • Το περιεχόμενο και οι εικόνες στο παρόν εγχειρίδιο χρήσης δημιουργήθηκαν για λογαριασμό της εταιρείας ST. S.p.A. και προστατεύονται από πνευματικά δικαιώματα - Απαγορεύεται οποιαδήποτε αναπαραγωγή ή τροποποίηση, έστω και μερική, του εγγυήρου χωρίς έγκριση.
- EN** • The content and images in this User Manual were produced expressly for ST. S.p.A. and are protected by copyright - any unauthorised reproduction or modification to the document, either partially or in full, is prohibited.
- ES** • El contenido y las imágenes del presente manual de uso han sido creados por ST. S.p.A. y están protegidos por los derechos de autor - Se prohíbe toda reproducción o modificación, incluso parcial, no autorizada del documento.
- ET** • Käesoleva kasutusjuhendi sisu ja kujutised on toodetud konkreetselt ettevõttele ST. S.p.A. ja neile rakendub autorikaitse seadus - dokumendi igasugune osaline või täielik ilma loata reproduktseerimine või muutmine on keelatud.
- FI** • Tämän käyttöoppaan sisältö ja kuvat on valmistettu ST. S.p.A. -yhtiön toimesta ja niillä suojaa tekijänoikeuslaki. - Asiakirjan kaikenlainen kopioiminen tai muuttaminen, osittainkin, on kielletty ilman erityistä lupaa.
- FR** • Le contenu et les images du présent manuel d'utilisation ont été réalisés pour le compte de ST. S.p.A. et sont protégés par un droit d'auteur - Toute reproduction ou modification non autorisée, même partielle, du document, est interdite.
- HR** • Sadržaj i slike u ovom priručniku za uporabu izrađeni su za tvrtku ST. S.p.A. te su obuhvaćeni autorskim pravima - Zabranjuje se neovlašteno umnožavanje ili prilagodba, djelomična ili u cijelosti, ovog dokumenta.
- HU** • Ennek a használati útmutatónak a tartalma és a benne szereplő képek kizárólag az ST. S.p.A. számára készültek és szerzői joggal védettek - tilos a dokumentum bármely részének vagy egészének engedély nélkül sokszorosítása és módosítása.
- LT** • Šio naudotojo vadovo turinys ir paveiksliškai skirti tik „ST. S.p.A.“ ir yra saugomi autorių teisėmis - dokumentą atgaminti ar modifikuoti, visiškai arba iš dalies, yra draudžiami.
- LV** • Šis lietotāja rokasgrāmatas saturs un attēli ir veidoti tikai ST. S.p.A. un ir aizsargāti ar autoritēsbāmi. Jebkāda dokumenta vai tā daļas prettiesiska kopēšana vai pārveide ir stingri aizliegta.
- MK** • Содржината и сликите во Упатството за корисникот се подготвени исклучиво за ST. S.p.A. и се заштитени со авторски права - забрането е секое делумно или целосно неовластено репродуцирање или измена на документот.
- NL** • De inhoud en de afbeeldingen van deze gebruikshandleiding werden gerealiseerd voor rekening van ST. S.p.A. en zijn beschermd door het auteursrecht - Elke niet-geautoriseerde reproductie of wijziging, ook gedeeltelijke, van het document is verboden.
- NO** • Innholdet og bildene i denne brukerveiledningen er utført på oppdrag fra ST. S.p.A. og er beskyttet ved opphavsrett - Enhver gjengivelse eller endring, selv kun delvis, erforbudt.
- PL** • Treść oraz ilustracje zawarte w niniejszej instrukcji obsługi powstały na zlecenie spółki ST. S.p.A. i są chronione prawami autorskimi - Zabrania się wszelkiego kopiowania bądź modyfikowania, także częściowego, niniejszego dokumentu bez uzyskania stosownej zgody.
- PT** • As imagens e os conteúdos contidos no presente Manual do Utilizador foram expressamente criados para uso exclusivo da ST. S.p.A., encontrando-se protegidos por direitos de autor. Qualquer tipo de reprodução ou alteração, parcial ou integral, não autorizadas deste Manual estão expressamente proibidas.
- RO** • Conținutul și imaginile din manualul de utilizare de față au fost realizate în numele ST. S.p.A. și sunt protejate de drepturi de autor - Este interzisă orice reproducere sau modificare chiar și parțială neautorizată a documentului.
- UA** • Тести і зображення, що містяться в цьому посібнику, були створені в інтересах ST. S.p.A. і захищені авторськими правами - Будь-яке несанкціоноване відтворення або зміна документа заборонено **SK** • Obsah a obrázky v tomto návodu na používání boli spracované menom spoločnosti ST. S.p.A. a sú chránené autorským právom - Reprodukcie či nevolené pozměňovanie tohto dokumentu, a to aj částečne, je zakázané.
- SL** • Vsebine in slike v tem uporabniškem priručniku so izdelane za podjetje ST. S.p.A. in so zaščitenе z avtorskimi pravicami - vsakršno nepooblaščenо razmnoževanje ali spreminjanje dokumenta, v celoti ali delno, je prepovedano.
- SR** • Sadržaj i slike ovog priručnika za upotrebu su napravljeni u ime ST. S.p.A. i zaštićeni su autorskim pravima - Zabranjena je svaka potpuna ili delimična reprodukcija ili izmena dokumenta bez odobrenja.
- SV** • Innehållet och bilderna i denna användarhandbok har framställts för ST. S.p.A. och skyddas av upphovsrätt - all form av reproduktion eller ändring, även partiell, som inte auktoriserats är förbjuden.
- TR** • Bu Kullanıcı Kilavuzundaki içerik ve resimler ağıca ST. S.p.A. için üretilmiştir ve telif hakkı ile korunmaktadır - dokümanın izinsiz olarak tamamen ya da kısmen herhangi bir şekilde çoğaltılması ya da değiştirilmesi yasaktır.



Type:

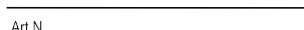

Art.N

.....-s/n

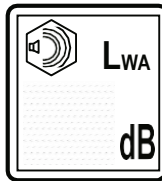

ST. S.p.A.

Via del Lavoro, 6

31033 Castelfranco Veneto (TV) ITALY