

Sturmaxo

PROFESSIONAL

ІНСТРУКЦІЯ ПО ЕКСПЛУАТАЦІЇ
ТА ТЕХНІЧНОМУ ОБСЛУГОВУВАННЮ.
АКУМУЛЯТОРНИЙ ДРИЛЬ-ШУРУПОКРУТ



CDM3202CRP

Зміст

Опис.....	3
Зовнішній вигляд.....	4
Комплект поставки.....	4
Технічні характеристики.....	5
Правила техніки безпеки.....	6
Правила експлуатації обладнання.....	10
Технічне обслуговування обладнання.....	15
Гарантійне зобов'язання.....	16

Увага!

Відсутність гарантійного талона і серійного номера на інструменті виключає можливість його гарантійного ремонту!

Опис

Шановний покупець!

Компанія **Sturmaxo** висловлює Вам свою глибоку вдячність за придбання акумуляторного дреля-шурупокрута нашої марки.

Увага! Акумуляторні інструменти **Sturmaxo** відносяться до побутового класу інструмента.

УВАГА! Дотримуйтесь наступного режиму роботи з інструментом! Після безперервної роботи протягом 15-20 хвилин необхідно вимкнути інструмент, поновити роботу можна через 5 хвилин. Рекомендується працювати з інструментом не більше ніж 20 годин на тиждень.

Вироби торгівельної марки **Sturmaxo** постійно удосконалюються й поліпшуються. Тому технічні характеристики й дизайн можуть змінюватися без попереднього повідомлення. Приносимо Вам наші найглибші вибачення за можливо заподіяні цим незручності.



Уважно вивчите дану інструкцію по експлуатації та технічному обслуговуванню. Зберігаєте її в захищеному місці.

Зовнішній вигляд

1. Швидкозатискний патрон.
2. Кільце встановлення обмежувача крутного моменту.
3. Вентиляційні отвори.
4. Перемикач напряму обертання.
5. Кнопка перемикання швидкості
6. Вимикач.
7. Вбудоване підсвітлення.



Комплект поставки

- Скоба- 1шт
- Фіксуючий гвинт - 1шт
- Двостороння біта - 1шт

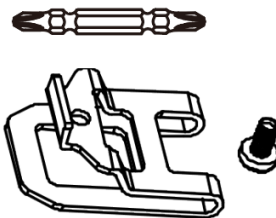

Технічні характеристики

Параметри / Моделі	CDM3202CRP
Акумуляторна батарея	Li-Ion(літій-іон)
Напруга, В	20
Число обертів холостого ходу, об/хв	0-450/0-1650
Муфта	20 ступенів крутного моменту, режим свердління
Діаметр патрона, мм	1,5-13
Максимальний крутний момент, Нм	50
Максимальний діаметр свердління в деревині/сталі, мм	25/13
Вага, кг	1,05

Значення рівня шуму та вібрації відповідно до ДСТУ EN 62841-2-2:2016

Рівень звукового тиску L_{pA} дБ(A) (dB(A)) 69

Невизначеність K_{pA} дБ(A) (dB(A)) 3

Рівень звукової потужності L_{WA} дБ(A) (dB(A)) 80

Невизначеність K_{WA} дБ(A) (dB(A)) 3

Величина вібрації a_h м/с² (m/s²) 3,845

Невизначеність K м/с² (m/s²) 1,5

Об'єкт декларації відповідає вимогам таких технічних регламентів:

Технічний регламент безпеки машин, затвердженого ПКМУ від 30 січня 2013р. №62.

ДСТУ EN ISO 11806-1:2014 (EN ISO 11806-1:2011, IDT);

ДСТУ EN ISO 12100:2016 (EN ISO 12100:2010, IDT; ISO 12100:2010, IDT).

Технічний регламент обмеження використання деяких небезпечних речовин в електричному та електронному обладнанні затверджений ПКМУ від 10 березня 2017р. №139

Правила техніки безпеки

Робоче місце.

Тримайте робоче місце в чистоті і добре освітленим. Захаращені й погано освітлені робочі місця є причиною травматизму.

Не використовуйте акумуляторні інструменти у вибухонебезпечних приміщеннях, таких, де присутні вогненебезпечні рідини, гази, пил. Акумуляторні інструменти створюють іскри, які можуть привести до загоряння пилу або пару.

Тримайте дітей та сторонніх осіб на безпечній відстані від працюючих акумуляторних гайковертів.

Не відволікайтеся при роботі – це може викликати втрату контролю й стати причиною травми.

Електробезпеність.

Не піддавайте акумуляторні інструменти впливу дощу або іншої вологи. Вода, що потрапила в акумуляторний гайковерт, значно збільшує ризик удару струмом. Обережно обходьтесь з електрошнуром зарядки акумуляторного інструмента. Не використовуйте шнур для перенесення інструмента. Не тягніть за шнур для витягування штепселя з розетки. Оберігайте шнур від високої температури, масляних рідин, гострих граней. При виявленні ушкодження шнура, замініть шнур негайно. Ушкоджений шнур збільшує ризик удару струмом.

Особиста безпека.

- Будьте уважні, постійно стежте за тим, що Ви робите при роботі з акумуляторним дрилем-шурупокрутом. Не використовуйте акумуляторний дріль-шуруповерт у той час, коли Ви стомлені або є під впливом ліків або засобів, що сповільнюють реакцію, а також алкоголю або наркотичних речовин. Це може привести до серйозної травми.
- Носите відповідний одяг. Тримайте ваше волосся, одяг, і рукавички далеко від частин, що рухаються. Руки повинні бути вільними, сухими й чистими від слідів маслянистих речовин. Уникайте раптового включення.
- Тримайте надійну рівновагу. Використовуйте гарну опору й завжди тримайте надійно баланс тіла. Наложна опора й баланс дозволяють забезпечити надійний контроль над акумуляторним дрилем-шурупокрутом у несподіваних ситуаціях.
- Використовуйте спецодяг, що забезпечує Вашу безпеку. Завжди носіть захисні окуляри.

Правила безпеки при роботі акумуляторним дрилем-шурупокрутом

- Не свердліть стіни або інші поверхні, де проходить електрична провідка.
- Якщо свердло/насадку заклинило при роботі, негайно вимкніть дріль, звільніть свердло і після цього продовжуйте роботу
- Використовуйте шумопоглинаючі навушники при використанні інструмента протягом тривалої роботи. Тривала дія шуму високої інтенсивності може стати причиною втрати слуху.
- Завжди носіть захисні окуляри при використанні цього інструмента. Використовуйте респіратор для роботи, при якій утворюється пил.
- Надійно закріпіть оброблювану деталь при свердлінні. Ніколи не тримайте деталь у руках, або затиснувши ногами. Погане кріплення деталі може привести до деформації насадок, що приводять до втрати контролю над інструментом і можливим травмам.
- Ніколи не залишайте клавішу вмикання/вимикання зафіксованою в положенні «ON» («Включення»). Перед ввімкненням переконайтеся, що клавіша вмикання/вимикання перебуває в положенні «OFF» («Виключене»). Випадковий запуск може стати причиною травми.
- Дозволяється використовувати тільки зарядні пристрої торгівельної марки «**SturmaxD**», зарядні пристрої інших виробників можуть стати причиною загоряння.
- Дозволяється використовувати тільки акумуляторні батареї торгівельної марки «**SturmaxD**», акумуляторні батареї інших виробників можуть стати причиною загоряння.
- Не перевантажуйте акумуляторний дріль-шурупокрут, використовуйте виріб строго по призначенню.
- У процесі зберігання, регулювання або заміни насадок необхідно від'єднати акумуляторну батарею від виробу, кнопка перемикача «Вкл/Викл» повинна перебувати в положенні вимкнення. Це знижує імовірність випадкового включення.

- У процесі зберігання тримайте акумуляторну батарею вдалині від металевих предметів: скріпок, монет, ключів, цвяхів, гвинтів - і інших невеликих металевих предметів, які можуть привести до зіткнення внутрішніх частин акумуляторної батареї, що веде до іскріння й можливого загоряння.
- Перевіряйте виріб на відсутність заклинювання деталей, що обертаються, поломок та інших пошкоджень, які негативно впливають на роботу акумуляторного дреля-шурупокрута.
- У процесі роботи тримайтеся руками тільки за ізольовані частини акумуляторного дреля-шурупокрута.
- У випадку заклинювання негайно вимкніть виріб, поміняйте напрямок обертання, натисніть на кнопку «Вкл/Викл» і не поспішаючи потягніть виріб на себе.
- Суворо забороняється торкатися руками обертових патрона або насадок.
- У процесі установки свердла стежте за правильністю розташування хвостовика на кулачках свердильного патрона.
Забороняється переміщати працюючий акумуляторний дріль-шуруповерт уздовж тіла.

Акумуляторна батарея / зарядний пристрій.

- Щоб уникнути поломок акумуляторної батареї ми рекомендуємо Вам використовувати тільки зарядні пристрої торгівельної марки **SturmaxD**.
- Забороняється використовувати зарядні пристрої, що мають поломки.
- Забороняється проводити зарядку в сирих або вологих приміщеннях. Не залишайте зарядний пристрій під дощем або снігом.

- Ви можете ознайомитися з температурними обмеженнями по застосуванню акумуляторної батареї на наявній на ній кольоровій наклейці.
- Не торкайтеся незахищеними частинами тіла витеклої з акумуляторної батареї рідини. У випадку влучення швидко промийте водою з милом, потім лимонним соком або оцтом. У випадку влучення в очі, їх необхідно промивати водою протягом не менш 10 хвилин, а потім звернутися до окуліста.
- У процесі зарядки, акумуляторна батарея й зарядний пристрій нагріваються.
- Не заряджайте акумуляторну батарею, якщо температура навколишнього середовища або самої батареї нижче 0° С або близько +45°С .

Зверніть особливу увагу:

- Зберігайте акумуляторну батарею вдалині від металевих предметів.
- Не розташовуйте акумуляторну батарею поблизу від гарячих предметів.
- Не кидайте її у вогонь або воду!
- Не розбирайте акумуляторну батарею!

Правила експлуатації обладнання

Зняття акумуляторного блока, встановлення

Зняття

Натисніть на кнопку блокування акумулятора (2) та витягніть акумулятор до від'єднання батареї. (Мал.1)

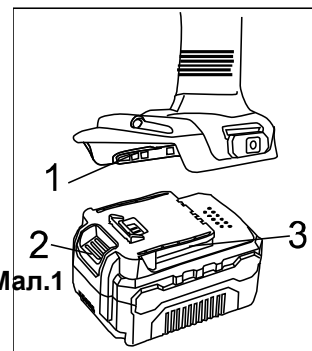

Встановлення

Вставте акумулятор в гайковерт поки не почуєте клацання. Це означає, що кнопка блокування акумулятора (2) заблокувала акумулятор

Увага: Переконайтесь, що дві направляючі (3) на акумуляторі співпали з направляючими на інструменті (1).

Зарядка акумулятора

1. Підключіть зарядний пристрій до розетки живлення. Індикатор (1) загориться зеленим.
2. Вставте батарею в зарядний пристрій. Індикатор (4) засвітиться червоним.
3. Індикатор (1) засвітиться зеленим після повного заряду.

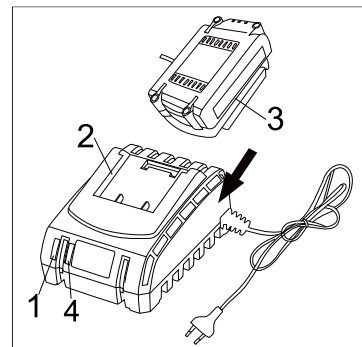
**Мал.2**

УВАГА: Переконайтеся, що дві направляючі (2) в корпусі акумулятора співпали з направляючими (3) в зарядному пристрої.

Встановлення обмеження крутного моменту
 Шурупверт оснащений спеціальним обертовим кільцем для встановлення обмеження моменту, що крутить.

Для встановлення обмеження крутного моменту на кільці, що обертається, нанесені цифри (1).

Поверніть кільце, щоб поєднати потрібну цифру зі стрілкою (2) Для правильної установки використовуйте таблицю нижче.

Свердління позначено значком (3)  на кільці, що обертається.



Позиція муфти	Вид операції
1-3	закручування дрібних шурупів
4-8	закручування шурупів середніх розмірів у м'який матеріал
9-13	закручування шурупів у матеріал середньої жорсткості
14-16	закручування шурупів у твердий матеріал
17-20	закручування великих шурупів
	свердління

Перемикач напрямку обертання

Перемикач напрямку обертання (1) розташований над кнопкою вмикання (2). Для обертання за годинниковою стрілкою перейдіть його вліво, для обертання проти годинникової - вправо.

УВАГА! Використовуйте перемикач напрямку обертання лише при вимкненому інструменті.

Кнопка включення не працює, коли перемикач напрямку обертання перебуває в середньому положенні.



Регулювання швидкості обертання

Шуруповерт має дві швидкості обертання: «1» режим закручування (низька швидкість при великому крутному моменті) і «2» режим свердління (висока швидкість при малому крутному моменті).



Для перемикання швидкостей перемістіть кнопку перемикання (1, мал. ліворуч) у відповідне положення.

Кнопка вмикання (1, мал. праворуч) дозволяє плавно регулювати швидкість обертання. При легкому натисканні двигун обертається повільніше, при сильнішому - швидше. Щоб зупинити інструмент, відпустіть кнопку увімкнення.

УВАГА! Повертання на невеликій швидкості протягом тривалого часу може спричинити перегрів

двигуна або акумулятора. Під час нагрівання зробіть перерву в роботі не менше 15 хвилин.

УВАГА! ПЕРЕМИКАННЯ ЗДІЙСНЮВАТИ СТРОГО ПРИ НЕПРАЦЮЮЧОМУ ДВИГУНІ! ПЕРЕМИКАННЯ ПРИ РОБОЧОМУ ДВИГУНІ МОЖЕ СТАТИ ПРИЧИНОЮ ВИХОДУ ЗІ СТРОЮ РЕКДУКТОРА І ПОШКОДЖЕННЯ ТАКОГО ВИДУ НЕ ПОКРИВАЮТЬСЯ ГАРАНТІЙНИМ РЕМОНТОМ.

УВАГА! у даних шуруповертах виробником передбачено електронний захист від перевантаження, який повністю відключає живлення виробу від АКБ у разі досягнення граничних значень. Після часу (близько 30с) працездатність виробу відновлюється (захист розблокується) автоматично, виріб придатний до роботи.

Вбудоване підсвічування.

Світлодіодна лампа може використовуватись у поганих умовах освітленості для підсвічування робочої зони. Світлодіодне підсвічування загориться, як тільки ви натиснете на курок. Щоб вимкнути світлодіодну лампу, відпустіть тригер, світло вимкнеться після 10 секунд.

ПРАВИЛА ВСТАНОВЛЕННЯ ЧАСТИН ОБЛАДНАННЯ.

Встановлення оснастки.

Шуруповерт оснащений швидкозатискним патроном, тому при встановленні оснастки не потрібний ключ.

Поверніть патрон (1) проти годинникової стрілки, відкрийте його та вставте оснастку. Затягніть патрон (1) за годинниковою стрілкою, доки губки патрона (2) не зійдуться рівномірно, і оснастка не буде надійно затиснута. Підтягуйте патрон періодично, якщо використовуєте оснащення з м'яким хвостовиком. Оснащення повинно бути зафіксовано рівно, всіма губками патрона одночасно.

ЗАБОРОНЕНО! Ніколи не закріплюйте оснастку не вздовж осі патрона. Оснащення повинно бути зафіксовано рівно.

Технічне обслуговування

УВАГА! Перед початком будь-яких робіт з обслуговування інструменту від'єднайте його від електроживлення.

Оберігайте інструмент від ударів і підвищеної вібрації, а також потрапляння на корпусні деталі масла і мастил. Періодично перевіряйте кріплення. Якщо болти ослабли - затягніть їх негайно, щоб уникнути серйозного пошкодження інструменту та отримання травми.

Періодично перевіряйте шнур електроживлення зарядного пристрою. Якщо кабель пошкоджений - відремонтуйте в найближчому авторизованому сервісному центрі.

Тримайте вентиляційні отвори чистими. Очищайте періодично всі частини інструменту від пилу і бруду. Використання деяких засобів для чищення як бензин, аміак, і т.д. призводять до пошкодження пластмасові частини.

При обслуговуванні електроінструменту, використовуйте тільки рекомендовані змінні витратні частини, насадки, аксесуари. Використання не рекомендованих витратних частин, насадок і аксесуарів може привести до поломки електроінструменту або травмування.

Обслуговування електроінструмента повинно виконуватись тільки кваліфікованим персоналом уповноважених сервісних центрів ***Sturmax***. Обслуговування, виконане некваліфікованим персоналом, може стати причиною поломки інструмента і травмування.

Гарантійне зобов'язання

На електроінструмент *SturmaxD* поширюється гарантія відповідно до терміну, зазначеному в гарантійному талоні.

Термін придатності: 5 років з дати виробництва

Ви можете ознайомитися з правилами гарантійного обслуговування в гарантійному талоні, що додається до інструкції з експлуатації.

готовлено в КНР.

Дата виготовлення вказана на упаковці.

ГАРАНТІЙНИЙ ТАЛОН

Справжній гарантійний талон складений з урахуванням вимог чинного в Україні ЗУ
«Про захист прав споживачів»

Гарантія поширюється на



Термін гарантії	Опис товару
36 місяців	Sturmax професійна серія
24 місяця	Sturmax
12 місяців	Акумулятори

Гарантійний талон додається тільки до товарів, які підпадають під визначення технічно складних побутових товарів, згідно Закону України «Про захист прав споживачів» (стаття 1, пункт 25 -1).

Найменування виробу і модель _____

АКУМУЛЯТОРНИЙ ДРИЛЬ-ШУРУПОКРУТ CDM3202CRP

Заводський номер _____

Назва торгової організації _____

Дата продажу (рік,міс.,число) _____

Підпис продавця _____

Підпис покупця _____

Штамп торгової організації _____

Умови гарантії

Шановний Покупець! Продавця повністю відповідає усім стандартам якості.

Гарантійний термін експлуатації складає кількість місяців, відповідно виробу (див. табл.), від дня придбання при наявності правильно заповненого гарантійного талона та підпису покупця про прийняття ним гарантійних умов. При не виконанні цих умов претензій по якості виробу не приймаються. Протягом гарантійного терміну власник має право на безкоштовний ремонт виробу, якщо він вийшов з ладу через дефекти виготовлення або матеріалів*.

Гарантійний ремонт не виконується:

1. При наявності в гарантійному талоні виправлень, нерозбірливих записів. Якщо на інструменті вилучена або пошкоджена ідентифікаційна етикетка, нерозбірливий або змінений серійний номер.
2. При несправностіх виробу викликаних uszkodженнями набутими при транспортуванні, неправильним зберіганням, недбалим застосуванням, поганим доглядом. Якщо виріб має надмірне забруднення інструмента, як внутрішнє, так зовнішнє, државий.
3. При несправностіх, що виникли у результаті неправильної експлуатації (порушення правил інструкції з експлуатації, включаючи перевантаження і використання не за призначенням). Експлуатація з непризначеною або тупою різальною оснасткою, непризначеними насадками або додатковими пристосуваннями.
4. Якщо інструмент піддавався конструктивним змінам не улововаженими особами.*
5. При наданні виробу в гарантійний ремонт після спроб самостійного ремонту і/або змашення виробу під час гарантійного терміну, якщо це не передбачено інструкцією з експлуатації (сліді розкриття інструмента, зрвані шліти гвинтів, редукторна голівка встановлена невірно і т.д.).*
6. При виявленні експлуатації інструменту після прояви несправності і робота якого не була зупинена і продовжувалась.*
7. При виявленні несправностей викликаних незалежними від виробника причинами, такими, як перепади напруги електричного струму, явища природи, стихійні лиха.
8. Якщо експлуатація інструменту відбувалася без захисної оснастки, що входить у їхній комплект (захисні кожухи, відбірні шитки і т.д.), що служить для безпеки працівника і перешкоджають проникненню оброблюваного матеріалу у середину виробу.*
9. При наявності у середині виробу сторонніх речовин, рідин і предметів, залишків будівельних матеріалів, абразивів, металева та інші стружки і т.д.*
10. При наявності механічних зовнішніх ушкоджень (тріщини, витягні корпуса, пластикових захисних кожухів), а також механічних ушкоджень статорів редукторів, перемикачів режимів роботи.*
11. При наявності ушкодження шнурка живлення або штепсельної вишки, що виникли в результаті багатаразового перегину, механічного ушкодження або при підключенні до розетки з поганим контактом. Сліді дії вогню.
12. Якщо були замінені не своєчасно швидкозношувані витратні деталі. Наприклад – шітки, фільтри, мастило, ремінь, лампи і т.д., внаслідок чого виникли несправності виробу.
13. При нормальному зносі інструмента в результаті приналого використання. Рівномірного зносу деталей при відсутності на них заводських дефектів не дає право на їх заміну по гарантії.*
14. Гарантія не поширюється на оснащення інструмента, витратне приладдя та матеріали (наприклад – пагрони для дривил, гайки для абразивних і відірвних дисків, цанги, бури, свердла, пильні диски, фрези, ножі, пилки, шуплі, абразивні стрічки і т.д.), що було в експлуатації.
15. Гарантія не поширюється на мастило, гумові амортизатори й ущільнювачі, повітряний і масляний фільтри, шітки, приводні ремінь, які разом називаються «ементи», що швидко зношуються*.
16. Одночасний вихід з ладу термозабійника та високовольтних трансформаторів на інвенторних зварювальних апаратах, що пов'язане з експлуатацією виробу при температурі нижче -5С.
17. При перевізні інструмента чи не виконання вимог до складу та якості паливної суміші та мастила, що призвели до виходу з ладу поршневих груп, до безумовних ознак яких відносяться залягання поршневих кілець і/або наявність подрипи та потертості на внутрішній поверхні циліндра та поршня, руйнування та оплавлення опорних підшипників шатунка та поршневого пальця*.
18. Гарантія не поширюється на регулювання, чистення та інші роботи по догляді інструмента.

* – є авторизованим сервісним центром.

Клієнтський талон

Відривний талон

Клієнтський
Модель ДРИЛЬ-ШУРУПОКРУТ СDM3202CRP
Дата продажу (рік,міс.,число) _____
Заводський номер _____
Дата прийому _____
Дата повернення _____
вид ремонту _____

Назва ремонтної організації _____
П.І.Б. майстра _____
Штамп майстерні _____

Клієнтський
Модель ДРИЛЬ-ШУРУПОКРУТ СDM3202CRP
Дата продажу (рік,міс.,число) _____
Заводський номер _____
Дата прийому _____
Дата повернення _____
вид ремонту _____

Назва ремонтної організації _____
П.І.Б. майстра _____
Штамп майстерні _____

1
Модель ДРИЛЬ-ШУРУПОКРУТ СDM3202CRP
Дата продажу (рік,міс.,число) _____
Заводський номер _____
Дата прийому _____
Дата повернення _____
вид ремонту _____

Назва ремонтної організації _____
П.І.Б. майстра _____
Штамп майстерні _____

2
Модель ДРИЛЬ-ШУРУПОКРУТ СDM3202CRP
Дата продажу (рік,міс.,число) _____
Заводський номер _____
Дата прийому _____
Дата повернення _____
вид ремонту _____

Назва ремонтної організації _____
П.І.Б. майстра _____
Штамп майстерні _____

3
Модель ДРИЛЬ-ШУРУПОКРУТ СDM3202CRP
Дата продажу (рік,міс.,число) _____
Заводський номер _____
Дата прийому _____
Дата повернення _____
вид ремонту _____

Назва ремонтної організації _____
П.І.Б. майстра _____
Штамп майстерні _____

Адреси сервісних центрів

№	місто	сервісний центр	адреса	телефон
1	Київ	ФОП Олександрійський	Проголосівська Боршівська вулиця, вул. Соборна, 7-5	(068) 374-59-59, (044)221-85-35, (098)538-88-64
2	Київ	ФОП Заболотний	р-м Ювілей, р-д С. м. 49	(068) 811-98-48
3	Київ	ФОП Худовені	вул. Миропільська,29	(044)-544-17-29, (044)-331-96-99
4	Київ	ФОП Худовені	вул. П.Курбаса,17	(044)-274-57-45, (044)-274-97-86
5	Київ	ФОП Милош В.В.	м.Київ, проєктів С.Бандери, 16	068-970-70-74 м 093-903-86-84, 068-239-09-60,
6	Біла Церква	ФОП Карпушко	вул. Павлоченко, 17 март "Воло-Буд"	067-288-22-09
7	Біла Церква	ФОП Федиш	вул. Фришкова, 3	(04633) 5-96-79, 067-304-79-09
8	Бровари	ФОП Червона	м.Бровари, 5, вул. Незалежності, 5/4д (територ. ЗСД Бровари-24 територія)	044-382-04-02, 097-945-7-945, 097-1987-00-90
9	Бердичів	ФОП Матвієно	м.Бердичів, вул.Галицька, 6,51 март. ФІОПЕНТИК	(050)-964-57-20, (061531)-41-94
10	Виниця	ФОП Марценюк	вул. Шкляра 45	(0402) 264278, 097-655-33-88
11	Виниця	ФОП Покушава	вул. Кієвська, 12	067-784-79-44, 067-702-29-95
12	Житомир	ФОП Регіва М.В.	вул. Малинська,10	067-292-41-16
13	Запоріжжя	ТОВ "Запорізькіструмент"	вул. Куцакова 34, склад 4а	(0612)37-17-66, 069-50-55-648
14	Івано-Франківськ	Інструмент-ю	м.Івано-Франківськ, вул.Суксаль, 28, корп.3	096-103-06-78
15	Івано-Франківськ	ФОП Пилинов Р.Г.	вул. Євгена Ковалюча 425А	068-068-34-48, 066-431-09-03
16	Кіровоград	ТОВ "Валура інструмент"	вул. Олександрів Полтавський 28а, м.п. "Ханкр Центр"	096-185-85-73, 069-546-57-56
17	Кіровоград	Міст.Граніт-Інструмент-ФОП Гартен	вул. Червоної калини, 2	(067) 428-82-88
18	Кременчук Полтава обл.	ФОП Карпенюк П.С.	вул. Таценова, 12	(050)30-98-87
19	Луганська обл. м. Рубіжів	ФОП Титаренко	пр-т Мир, 36	(090)214-87-83
20	Львів	ФОП Форостян	Завоювальний ринок, вул. Карпенюк-Корого, буд. 1, март №18	(099) 402-29-70
21	Львів	ФОП Пилинова	вул. Корбівська, 2	(069)56-84-43
22	Львів	ФОП Статів Б.І.	Магазин-інструмент "Гандз"	(067) 1620 97 73
23	Львів	ФОП Грошак	вул. Зелена, 238	(067) 940-52-22
24	Миколаїв	ФОП Крашків	пр.Центральний, 2.	(0612)71-01-12, (097)6231-71-44
25	Миколаїв	ФОП Біжак Г.І	м.Бобриня, вул. Пшаря, 1	(068)801-55-01
26	Миколаїв	С.І.ДАС-Інструмент	ФОП Нойкова, м.Миколаїв, вул.1-а,Снігирівська, 62	0512-709-9232, 066-733-27-97
27	Одеса	Сравне-СТОРМ	вул. Трестовське шосе, 15А	(067)-468-28-56
28	Одеська обл. Бєлгород-Дністр	ФОП Мартов І.І.	м.Бєлгородський, вул.Михайлівська, 43 март. "Світла+"	(067)156-99-97
29	Одеська обл. м.Черногородок	ФОП Стрельбицький В.В.	м.Черногородок, р-т "Світло", вул.Комсомольська, 2а	067-555-32-33, 093-998-90-67
30	Полтава	ФОП Паченюк	Центральний р-к, пав.№1 гр. 2	(067) 530-32-54
31	Рівне	ФОП Балабань	вул. Біла, 16	(0362) 40-05-56, 093-323-88-76
32	Рівне	ФОП Жуrowsкий А.С.	33016, м.Рівне, вул.Вільська, 29	096-521-12-62
33	Рівненська обл. м.Золочів	ФОП Хоцька В.В.	м. Золочівський, вул.Незалежності, 42.	096-709-03-37
34	Суми	С.І.І.Зініс. - ФОПДавидянов	вул. Інтернаціоналіста, 5, оф. 25	(0542) 78-00-96
35	Суми	ФОП Горова Ю.А.(сын)	м.Суми, вул.Харківська, 12	(0542) 659-04-26, 16-148
36	Тернопіль	ТОВ Т.Т.Дар'юкШкідка	м. Тернопіль, вул. Бродівська, 44	(0362) 47-62-18, 098-548-88-17.
37	Хмельницький	ФОП Пилинов Р.Г.	м.Хмельницький, Провулоч 1-й Мирний, 20 склад № 25	(067)-345-40-515
38	Черкаси	ФОП Медведєвено	вул.Білогорська, 289	093-723-83-33
39	Черкаси	ТОВ"Толіор"	вул. Грошова 146/10	(047)214-06-63
40	Чернівець	ФОП Рудик	пр-т Мир, 233	0462-93-06-63, 094-88-81-613
41	Чернівець	ФОП Вострикова К.М.	вул. Старобільська, 73	(0462) 5545-00, 050 346 14 89
42	Чернівець	ФОП Надточива О.В.	пр. Перемоги 119а	093 91 17 02, 093 376 88 47
43	Чернівецька обл. м.Чуна	ФОП Кирченко П.М.	16700, м.Чуна, вул.Воєводська, 3/42	0462-614-989, 093-464-9990
44	Чернівецька обл. м.Великий	ФОП Коваль О.П.	вул.Шевченка, 11 март "СТЕР"	093-145-18-47, м.Дзвиняк-093-145-55 80, (097) 812-62-44
45	Чернівецька обл. м.Городиця	ФОП Сіода К.П.	вул. Шевченка 5, м.н. Домовичюк	(068)-540-92-01.
46	Чернівець	ФОП Афанасю	м.Чернівці, вул.Івана Мазепа, 33	(0462) 65-35-61, (068) 165-55-52, (097) 603-29-03
47	Чернівці	ФОП Вишківська О.А.	пр-т Мир, 95	0462-729-681, 093-764-4412, 073-81-08-33
48	Чернівці	ФОП Нікитенко	м.Чернівці, П.І.Пира, вул. Прошкіна 7, каб. №3	(093) 440 84 42, (068) 339 82 12, (093) 165 42 12
49	Хуст Закарпат. обл.	ФОП Тома М.	м. Хуст, вул. Лавієвська 93 мартин "Shop Tools"	(098)488-87-89

Sturmaxo

Термін придатності : 5 років з дати виробництва

Не містить шкідливих речовин.

Зберігати в сухому місці.

Виробник:AWLOP TRADING CO LTD. Адреса: Китай, м. Нінгбо, Модерн таймз А2, блок 16/F.

Імпортер:

Україна, ТОВ "БЕСТВОРК" 04128, м. Київ, вул. Стеценка, 19/54, (044) 495-52-46.

Україна, ТОВ "ПРО-ЛАЙТ" 04128, м. Київ, вул. Стеценка, 19/54, (044) 451-89-67.

Уповноважений представник виробника:ТОВ "БЕСТВОРК" 04128, м. Київ, вул. Стеценка, 19/54.



Телефон гарячої лінії

080 033 25 23

(безкоштовно по Україні)

ГАРАНТІЙНИЙ ТАЛОН ВСЕРЕДИНІ КОРОБКИ

