

Sturmax

PWM9204

**ІНСТРУКЦІЯ ПО ЕКСПЛУАТАЦІЇ
ТА ТЕХНІЧНОМУ ОБСЛУГОВУВАННЮ.**

Мийка високого тиску



Зміст

Опис	3
Зовнішній вигляд.....	4
Комплект поставки	5
Технічні характеристики моделі	6
Правила техніки безпеки.....	7
Правила експлуатації обладнання	12
Транспортування та зберігання.....	19
Утилізація.....	19
Технічне обслуговування обладнання.....	20
Гарантійне зобов'язання.....	23

Увага!

Відсутність гарантійного талону або серійного номера на інструменті не дає можливості його гарантійного ремонту!

Опис.

Шановний покупець!

Дякуємо Вам за покупку інструменту торговельної марки **SturmaxD**. Наші продукти відрізняються прогресивним дизайном та сучасними конструкторськими рішеннями. Ми приділяємо значну увагу якості виконання наших виробів. Сподіваємося, що наша продукція стане надійним помічником для Вас на довгі роки.

Мийка високого тиску призначена для миття транспортних засобів (автомобілів, човнів, мотоциклів), будівель, очищення забруднених поверхонь із використанням води під тиском та миючих засобів. Конструкція має стильний, сучасний дизайн, комфортну ручку й транспортувальні колеса.

Малозумний, екологічно чистий двигун забезпечує високу продуктивність.

В мийках високого тиску **SturmaxD** ми удосконалили конструкцію та використовуємо тільки перевірені рішення.

Наші переваги:

- **Ударостійкий пластик** – використовується лише високоякісний пластик первинної переробки
- **Захист від перегріву** – тармодатчик, встановлений у двигун, автоматично вимкне мийку у разі перегріву
- **Auto Stop** – автоматично зупиняє двигун мийки, при вивільненні курка на пістолеті-розпилювачі
- **Smart Design** – ергономічний корпус мийки має зручні ручки та тримачі шлангів для необхідного обладнання, що забезпечить комфортну роботу, а всі аксесуари завжди під рукою
- **Self Prime** – функція самовсмоктування дозволить здійснити забір води навіть із відра
- **Fast-Connection** – система швидкозмінних з'єднань значно полегшить роботу
- **TRANSFORMER** – додаткові поворотні колеса та спеціальна рукоятка дозволить використовувати мийку у вертикальному та горизонтальному положеннях

- **Power Adjust** – функція регулювання потужності та тиску в залежності від поставлених задач



Інструменти побутової серії не призначені для роботи з перевантаженнями. Після безперервної роботи протягом 30хв, необхідно вимкнути двигун та дати охолонути інструменту до 5-10хв.



Уважно вивчите дану інструкцію по експлуатації та технічному обслуговуванню. Зберігаєте її в захищеному місці.

Зовнішній вигляд.

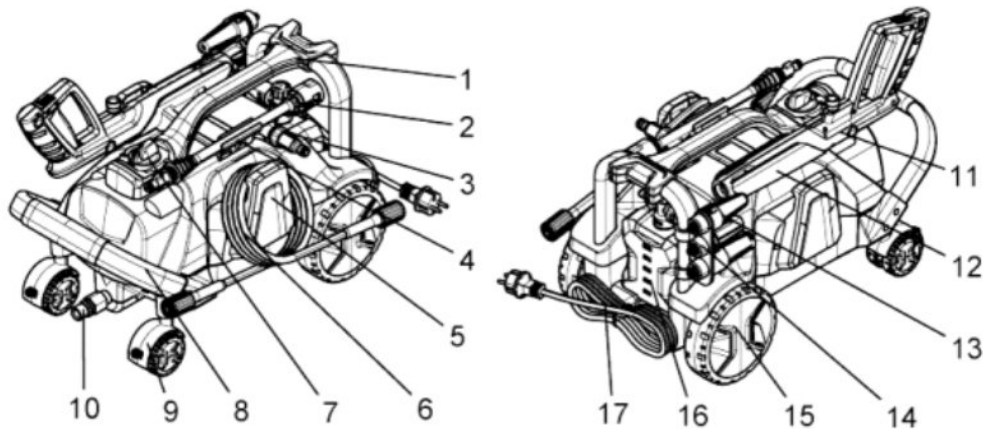

1. Рукоятка
2. Трубка розпилювача мюючого пістолету
3. Роз'єм підключення води
4. Тримач для закріплення мюючого пістолета
5. Тримач для закріплення шлангу високого тиску
6. Шланг високого тиску
7. Мережевий вимикач/Регулятор подачі мюючого засобу
8. Рукоятка

9. Колесо для транспортування
10. Штуцер для підключення мюючого пістолета (через шланг високого тиску)
11. Мюючий пістолет
12. Тримач для закріплення мюючого пістолета
- 13-14. Розпилюючий наконечник
15. Колесо для транспортування
16. Бачок для мюючого засобу
17. Кабель живлення

Комплект поставки.

- Мийка високого тиску - 1шт
- Пістолет мюючий - 1шт
- Шланг високого тиску - 1шт
- Направляюча трубка пістолета мюючого - 1шт
- Голка для прочищення сопла - 1шт
- Розпилюючий наконечник - 3шт
- Коротка ручка
- Кріпильний блок ручки- 2шт
- Гайка впускного патрубка для води - 1 шт.
- Гвинт - 4шт

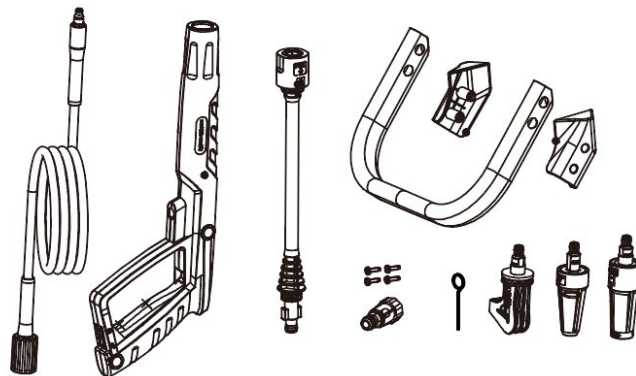

Технічні характеристики моделі.

модель	PWM9204
Напруга/ Частота, В/Гц	220/50
Номинальна потужність, Вт	1500-2100
Тип двигуна	синхронний
Максимальний тиск, атм	150
Робочий тиск, атм	80-110
Максимальна продуктивність, л/год	420
Номинальна продуктивність, л/год	360
Auto Stop	так
Глибина всмоктування, м	1±0,5
Довжина шланга високого тиску, м	5
Довжина мережевого кабелю, м	5
Максимальна температура води, °С	40
Ступінь захисту	IPX5
Матеріал помпи	алюміній
Захист від перегріву	так
Вага нетто/брутто, кг	8,5/10,5
Рівень шуму L_{pa} , дБ(А)	74,3
Рівень шуму L_{wa} , дБ(А)	87
Рівень вібрації, m/s^2	1,77
Похибка вимірювання показників вібрації, m/s^2	1,5

Правила техніки безпеки.



Електроінструменти являють собою обладнання підвищеної небезпеки.

При користуванні електроінструментом, щоб не наражитися ризику ураження електричним струмом, травм, або пожежі слід суворо дотримуватися наступних правил техніки безпеки.

Прочитайте та запам'ятайте ці вказівки перед початком роботи.

Зберігайте вказівки з техніки безпеки у надійному місці.

Робоче місце

Дотримуйте робоче місце чистим і добре освітленим. Захаращені погано освітлені робочі місця є причиною травматизму.

Не використовуйте електроінструменти у вибухонебезпечних приміщеннях, таких, де присутні вогненебезпечні рідини, газу або пил. Електроінструменти створюють іскри, які можуть призвести до займання пилу або пару.

Тримайте дітей та сторонніх осіб на безпечній відстані від працюючих електроінструментів.

Не відволікайтеся - це може викликати втрату контролю при роботі і стати причиною травми.

Електробезпека

Перед включенням перевірте, чи відповідає напруга живлення електроінструменту напрузі мережі : перевірте справність кабелю, вилки та розетки. У разі несправності цих частин подальша експлуатація забороняється .

Електроінструменти з подвійною ізоляцією не вимагають підключення через розетку з третім заземленим проводом. Для електроінструментів без подвійної ізоляції підключення через розетку із заземленим проводом обов'язково .

Уникайте контакту тіла з заземленими поверхнями типу труб, радіаторів, печей і холодильників. Ризик удару струмом різко зростає, якщо ваше тіло стикається з заземленим об'єктом. Якщо використання електроінструменту у вологих місцях неминуче, струм до електроінструменту повинен подаватися через спеціальний пристрій - переривник, що відключає електроінструмент при витоку. Гумові рукавички електрика та спеціальне взуття далі збільшать вашу особисту безпеку.

Не піддавайте електроінструменти впливу дощу, або вологи. Вода, що потрапила в електроінструмент значно збільшує ризик удару струмом.

Обережно поведіться з електрошнуром. Ніколи не використовуйте шнур, щоб нести електроінструменти, або витягувати вилку з розетки. Тримайте шнур подалі від високої температури, масляних рідин, гострих граней, або рухомих частин. Замініть пошкоджений шнур негайно. Пошкоджений шнур збільшують ризик удару електричним струмом. При роботі електроінструментом поза приміщеннями, використовуйте подовжувачі призначені для застосування поза приміщенням.

Особиста безпека

Будьте уважні, постійно стежте за тим, що Ви робите при роботі з електроінструментом. Не використовуйте електроінструмент у той час, коли Ви стомлені, або знаходитесь під впливом ліків або засобів, що уповільнюють реакцію, а також алкоголю, або наркотичних речовин. Це може призвести до серйозної травми .

Носіть відповідний одяг. Занадто вільний одяг, коштовності, або довге розпущене волосся можуть потрапити в рухомі частини працюючого електроінструменту. Тримайте ваше волосся, одяг і рукавички далеко від рухомих частин. Руки повинні бути сухими, чистими і вільними від слідів маслянистих речовин.

Уникайте раптового включення. Переконайтеся , що клавіша включення / виключення знаходиться в положенні «виключено» (« OFF ») до включення електроінструменту в розетку .

Видаліть регулювальні та/або настановні ключі/викрутки перед включенням електроінструменту. Залишений ключ/викрутка, потрапивши в деталі, що рухаються, може призвести до поломки електроінструменту, або серйозної травми .

Тримайте надійно рівновагу. Використовуйте хорошу опору і завжди тримайте рівновагу. Належна опора і рівновага дозволяють забезпечити надійний контроль над електроінструментом у несподіваних ситуаціях.

Використовуйте обладнання, що забезпечує вашу безпеку. Завжди носіть захисні окуляри. Респіратор, нековзні безпечні черевики, каска, навушники повинні використовуватися для відповідних умов.

Використання та обслуговування електрообладнання

Використовуйте затискачі, струбцини, лещата або інший спосіб надійного кріплення оброблюваної деталі. Утримання деталі рукою, або тілом ненадійне і може привести до втрати контролю і до поломки інструменту або травмування.

Не перевантажуйте електрообладнання. Використовуйте електрообладнання, відповідне вашій роботі. Правильно підібране електрообладнання дозволяє більш якісно виконати роботу і забезпечує більшу безпеку. Не використовуйте електрообладнання, якщо не працює клавіша «включення / вимикання» («ON / OFF»). Будь-яке електрообладнання, в якому несправна кнопка включення / виключення, являє ПІДВИЩЕНУ небезпеку і має бути відремонтовано до початку роботи.

Від'єднайте штепсель від джерела живлення перед проведенням будь-яких регулювань, заміни аксесуарів, або приладдя, або для зберігання електрообладнання. Такі профілактичні заходи щодо забезпечення безпеки зменшують ризик випадкового включення електрообладнання.

Зберігайте електрообладнання поза межами досяжності дітей та інших людей, які не мають навичок роботи з ним. Електрообладнання небезпечно в руках користувачів, які не мають відповідних навичок.

Вчасно проводьте необхідне обслуговування електроустаткування. Належним чином обслужене електрообладнання, з гострими лезами дозволяє більш легко і якісно виконувати роботу та підвищує безпеку. Будь-яка зміна, або модифікація забороняється, так як це може привести до поломки електрообладнання та / або травм.

Регулярно перевіряйте регулювання інструменту. Також перевіряйте інструмент на предмет відсутності деформацій робочих частин, поломки, і на загальний стан електрообладнання, яке може впливати на його неправильну роботу. Якщо є ушкодження, відремонтуйте обладнання перед початком робіт. Багато нещасних випадків пов'язано з погано обслужених електрообладнанням. Складіть графік періодичного сервісного обслуговування вашого електрообладнання.

Використовуйте тільки те приладдя, яке рекомендоване виробником для Вашої моделі. Приладдя, яке підходить для одного електрообладнання, можуть стати небезпечними, коли використовуються на іншому.

Правила безпеки при роботі з мийкою високого тиску

Мийка високого тиску обладнана високоякісною алюмінієвою/латунною помпою, шланги сертифіковані, конектори шлангів виготовлені з високоякісного металу, що забезпечує надійне з'єднання пістолета з мийкою

- Забороняється вклучати мийку без води - це призводить до швидкого зносу гумових ущільнювачів помпи мийки.
- Забороняється використання мийки при температурі води на вході вище 40 ° C
- Ніколи не використовуйте мийку при включеному двигуні (при працюючій помпі) без використання пістолета (без миття) протягом більш ніж 20 секунд - за рахунок високого тиску, що циркулює вода в помпі швидко розігрівається і призводить до виходу з ладу гумових ущільнювачів помпи.
- Використовуйте електричні подовжувачі, призначені для роботи поза приміщеннями. Після роботи зберігайте подовжувачі всередині приміщень. Подовжувачі повинні бути розраховані на не меншу потужність ніж потужність мийки. Забороняється використання подовжувачів з пошкодженою ізоляцією. Всі з'єднання тримайте сухими і не залишайте на землі.
- Рекомендується підключати мийку через ПЗВ (Пристрій захисного відключення) з струмом відключення 30 мА і часом відключення 30мсек.
- Завжди використовуйте засіб, рекомендовані для миття машин з РН 6-8. Використання інших миючих засобів може привести до збільшення ризику удару електричним струмом. Забороняється використовувати з мийкою агресивні рідини, такі як кислоти, бензин, гас, і т.д.
- Не наводьте пістолет в сторону людей, тварин, або на себе - вода виходить під великим тиском, і може привести до серйозних пошкоджень.
- Не використовуйте мийку для миття одягу і взуття, що знаходиться на людях.
- При проведенні обслуговування вимкніть мийку від джерела електроенергії.
- Забороняється від'єднувати миючий пістолет від мийки, коли система знаходиться під тиском.

- Забороняється направляти струмінь води на джерела електроживлення, або на електропроводку.
- Не користуйтеся мийкою з самозаймистими чи токсичними рідинами, або іншими предметами, які несуть небезпеку вибуху чи отруєння.
- Не направляйте водяний струмінь на людей чи тварин. Є можливість отримати травму.
- Не користуйтеся мийкою на вулиці під час дощу. Є небезпека ураження струмом!
- Не направляйте водяний струмінь на електричні частини автомобіля, чи на інше електричне обладнання. Є небезпека електричного ураження.
- Не дозволяйте дітям чи некомпетентним людям використовувати виріб.
- Не торкатися штепсельної вилки, чи розетки мокрими руками. Є небезпека електричного ураження.
- Не користуйтеся виробом, якщо мережевий кабель пошкоджений. Небезпека електричного ураження, і короткого замикання.
- Не користуйтеся виробом якщо шланг пошкоджений.
- Слідкуйте за технічним станом муючого пістолета. Перевіряйте клавішу пуску на предмет заїдання в увімкненому положенні. Є небезпека нещасного випадку.
- Не змінюйте заводські діаметри випускного отвору розпилювача сопла.
- Не залишайте увімкнену мийку без нагляду.
- Не переміщайте мийку за електричний кабель.
- Всі дроти мають бути захищені від струменю води.
- Мийка повинна бути під'єднана до заземленого джерела живлення.
- Високий тиск рідини може бути причиною відлітання різноманітних предметів з великою швидкістю, тому необхідно одягати засоби індивідуального захисту (одяг, рукавички, окуляри).
- Перед технічним обслуговуванням мийки, від'єднайте штепсель вилки від мережі.
- Перед натисканням кнопки увімкнення тримайте пістолет міцно, щоб уникнути віддачі.
- Ремонт має проводитись тільки в спеціалізованому сервісному центрі, не намагайтесь полагодити виріб самостійно, це може привести до зняття з гарантійного терміну обслуговування.
- Перед тим, як від'єднати шланг мийки, треба знизити надмірний тиск натиснувши клавішу на пістолеті.
- Перед кожною експлуатацією переконайтесь, що всі з'єднання герметичні та відсутні візуальні пошкодження мийки.
- Використовуйте тільки ті муючі засоби, які не пошкодять шланг високого тиску та вузли мийки високого тиску.

- Перед початком роботи мийкою, переконайтесь що люди і тварини знаходяться на безпечній відстані (мінімум 15 метрів).



Слідкуйте за справністю виробу. У разі відмови в роботі, появи сильного стуку, шуму, іскор, запаху, характерного для горілої ізоляції, негайно вимкніть двигун та зверніться до сервісного центру.



Даний посібник не може врахувати всіх випадків, які можуть виникнути в реальних умовах експлуатації електропили. Тому, при роботі з інструментом керуйтеся здоровим глуздом, будьте максимально уважними та обережними.

Правила експлуатації обладнання.

Розпакуйте виріб та всі комплектуючі. Обов'язково перевірте виріб на предмет відсутності пошкоджень. Завжди розмотуйте на всю довжину шланг високого тиску та подовжувачі електромережі. Подовжувач розміщуйте на безпечній відстані від робочого місця, таким чином, щоб нічого не заважало комфортній роботі.

Перед вмиканням

- Переконайтесь, що електромережа справна та всі параметри мережі відповідають рекомендаціям, зазначеним в інструкції.

- Переконайтеся, що інструмент, а також всі комплектуючі не мають зовнішніх механічних пошкоджень.
- Під'єднайте шланг високого тиску до миючого пістолета.
- Під'єднайте шланг подачі води до вхідного отвору для води.



Перед здійсненням збирання, складання, обслуговування, чи будь-яких інших дій із встановленням, чи регулюванням обладнання, обов'язково відключайте прилад від джерела живлення.

Складання мийки високого тиску

1. Встановіть транспортувальну рукоятку у відповідні пази на корпусі мийки. Потім прикладіть фіксуючі пластикові щитки по обидва боки мийки до різьбових з'єднань на рукоятці. Впевніться, що різьбові з'єднання на корпусі, рукоятці та фіксуючих щитках розташовані на відповідних місцях, і ніщо не заважає безперешкодно закрутити саморізи у різьбові отвори. Закрутіть саморізи за годинникову стрілку (Рис. 1).
2. Встановіть трубку розпилювача в миючий пістолет і повертайте за годинникову стрілку до тих пір, поки дві частини не з'єднаються. Встановіть необхідну насадку на трубку (в комплекті 3шт), за допомогою її з'єднання Fast Connection (Рис.2).
3. Під'єднайте шланг високого тиску до миючого пістолета та закрутіть за годинникову стрілку (Рис.3), а інший кінець шлангу – до випускного роз'єму (Рис.4).
4. Встановіть садовий шланг для забору води (Рис.5).

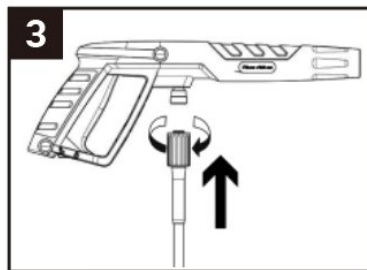
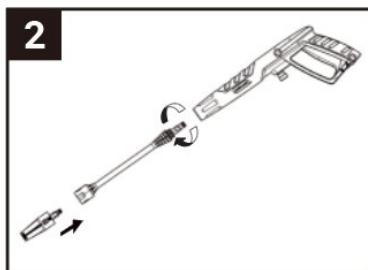
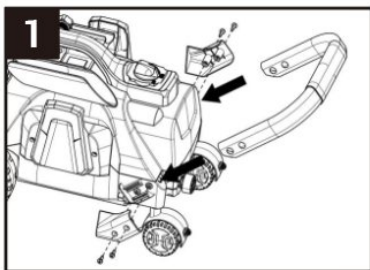
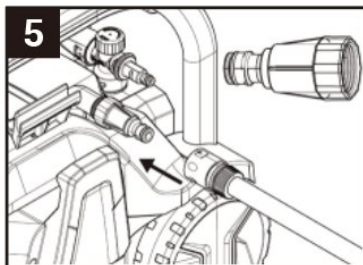
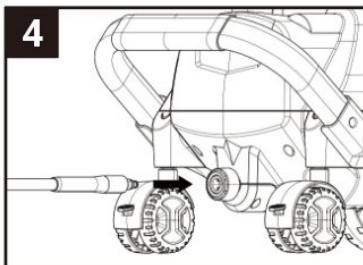

Використання мийки високого тиску

- Мийка - проста у використанні машина, для використання в побутових цілях.
- Вхідна температура води повинна

бути в межах +5 - +40°C.

- Забороняється модифікація мийного пістолета. Діаметр форсунки 1,1 мм.
 - Через мийку повинна постійно проходити вода з мінімальним об'ємом 11-12 л / хв. Використання без води призводить до пошкодження гумових ущільнювачів.
 - Вода, яка подається в мийку не повинна бути брудною, містити пісок, або хімічні речовини, які призводять до корозії.
 - Мийка використовується для миття дверей, дахів, автомобілів, фургонів і т.д.
- При роботі з мийкою ми рекомендуємо тримати миючий пістолет як зазначено на рисунку.

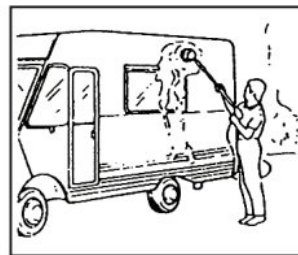
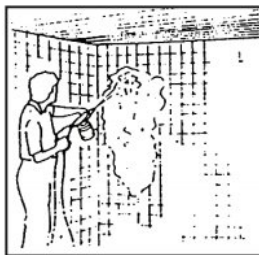
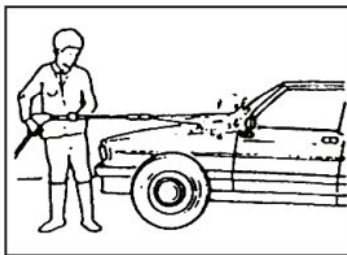

Не витягуйте штепсель із розетки, смикаючи за мережевий кабель.

Не закривайте вентиляційні отвори під час експлуатації.
Для переміщення мийки користуйтеся тільки рукояткою для транспортування.

Не підтягуйте мийку за шланг високого тиску.

Мийку можна використовувати тільки з чистою водою.

Використовуючи брудну воду, чи з корозійними домішками, можна забруднити фільтр, чи пошкодити насос.

Максимальна температура води 40°C

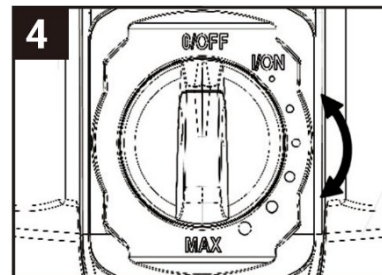

Використання бачка для миючих засобів

1. Штовхніть направ- ляючу трубку і повер- нить її. Вийміть направляючу трубку. (Мал. 1)

2. Вставте бачок для миючої речовини та поверніть його.(Мал.2)

3. Для того щоб додати засіб для чищення, поверніть бачок і витягніть його. Потім додайте засіб для чищення, вставте і поверніть бачок. (Мал.3)

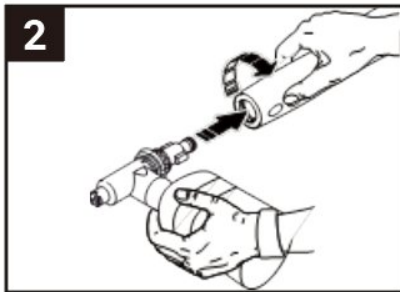
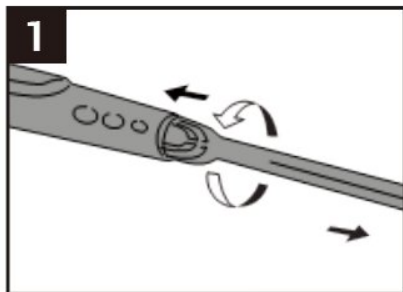

ання потоку миючого засобу

Регулюв

На корпусі мийки встановлений переми- кач регулювання прання (Мал.4). Поверніть вузол вимикача від максимального значення, щоб відрегулювати потужність мийки за стрілкою.

УВІМКНЕННЯ /ВИМКНЕННЯ живлення

Перемкніть важіль на позицію “ON” Для включення, або на позицію “OFF” для вимкнення (Мал.4)

Робота з ручним пістолетом-розпилювачем

Для того, щоб почати роботу миючим пістолетом, необхідно натиснути на курок пістолета.

Для того, щоб припинити роботу - відпустіть курок пістолета (Мал.5)

Настройка розпилюючого наконечника

Обертаючи наконечник направляючої трубки,можна регулювати товщину струї розпилюємої води (від тонкої струї до розпилення). (Мал.6)

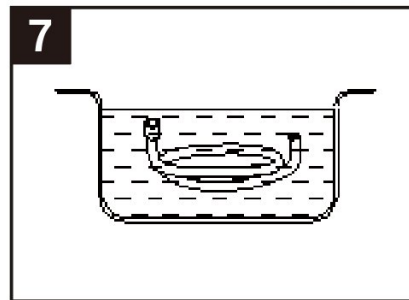
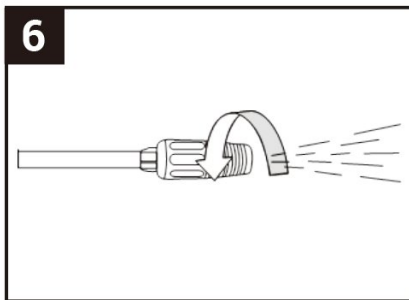
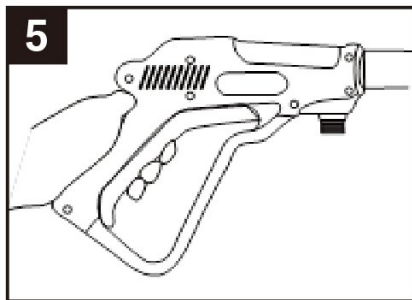

**Викор
істан**

ня функції самовсмоктування:

1. Занурте водозабірний шланг у воду та дозвольте шлангу наповнитись водою (Мал.7).

2. Підключіть водозабірний шланг до з'єднувального впускного патрубку мийки (Мал.8). Налийте трохи води в з'єднувальний впускний патрубок мийки через водозабірний шланг. Переведіть перемикач живлення в положення «ON» приблизно на 2 хвилини. Якщо через 2 хвилини після включення з'єднувального випускного патрубку мийки не піде вода, необхідно вимкнути мийку, щоб уникнути її пошкодження. Повторіть крок 1, поки вода не потече.
3. З'єднайте пістолет-розпилювач зі з'єднувальним випускним патрубком мийки (Мал.9).

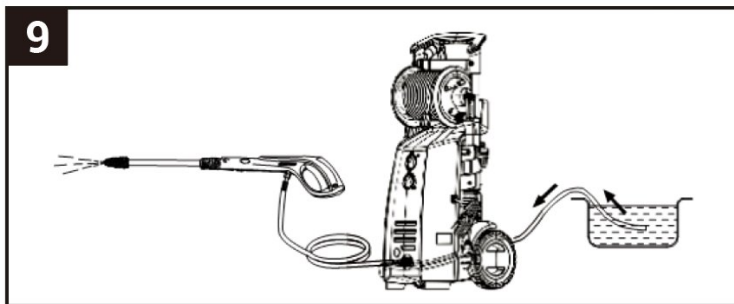
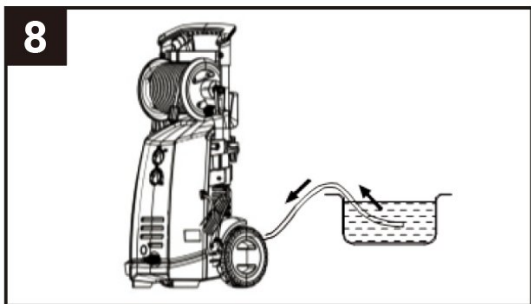

Ніколи не спрямовуйте струю високого тиску на людей, тварин, на сам пристрій, або електричні деталі!



Під час використання функції самовсмоктування кінець водозабірної шланга повинен бути занурений у воду.



Довжина водозабірної шланга не повинна перевищувати 2,5 м. В іншому випадку на всмоктування води буде потрібно більше часу (більше 2 хвилин)

Захист насоса з електродвигуном

Двигун оснащений розмикачем ланцюга. Коли двигун починає перегріватись, ланцюг розмикається цим пристроєм. Вимкніть мийку.

Зачекайте 5 ~ 10 хвилин перед повторним включенням пристрою.

Спробуйте визначити причину. У випадку повторення проблеми зв'яжіться з сервісним центром.

Завершення роботи

1. Натисніть на вимикач
2. Витягніть штепсельну вилку шнура живлення з розетки.
3. Відключіть подачу води та активуйте рукоятку пістолета-розпилювача, щоб знизити тиск в машині.

Транспортування та зберігання.

Транспортування

Транспортування мийки високого тиску допускається всіма видами транспорту, які забезпечують її збереження, відповідно до загальних правил перевезень. Подбайте про те, щоб не пошкодити мийки під час транспортування. Не розміщуйте на виробі важкі предмети. Під час вантажно-розвантажувальних робіт та транспортування мийка не повинна підлягати ударам і впливу атмосферних опадів.

Розміщення і кріплення мийки в транспортних засобах повинні забезпечувати стійке положення виробу та відсутність можливості його переміщення під час транспортування.

Зберігання

Насос, шланг і додаткові деталі перед їх зберіганням завжди слід звільняти від води наступним чином:

1. Зупиніть мийку: натисніть вимикач живлення і від'єднайте водопровідний шланг та приладдя.
2. Перезапустіть мийку і натисніть курок. Залиште мийку у включеному стані до тих пір, поки не припиниться рух води через рукоять розпилувача.
3. Зупиніть мийку, від'єднайте шнур живлення і від'єднайте шланг високого тиску.
4. У разі невикористання протягом довгого періоду часу: якщо мийка повинна зберігатися протягом більш тривалих періодів часу (тобто більше трьох місяців) в приміщенні, де температура може опускатися до нульової позначки і нижче, рекомендується наповнювати машину розчином антифризу (ідентичним розчинів антифризу, використовуваним в автотранспортних засобах).

Утилізація.

Не викидайте електроінструменти разом з побутовими відходами!

Електроінструменти, які були виведені з експлуатації, підлягають окремому збиранню та утилізації відповідно до природоохоронного законодавства

Технічне обслуговування обладнання.



Завжди виймайте шнур живлення з розетки перед обслуговуванням, або чищенням.

Щоб забезпечити довгу і безперебійну службу мийки, дотримуйтесь наступних правил: промивайте водозабірний шланг, шланг високого тиску, трубку розпилювача і додаткові деталі перед установкою.

Очищайте з'єднувальні патрубки від пилу і піску. Ополіскуйте пристосування для розпилення миючого засобу після його використання.

Чищення розпилюючого наконечника направляючої трубки Виявлення та усунення несправностей

1. Засмічення наконечника служить причиною надмірного підвищення тиску в насосі. Саме з цієї причини чистку рекомендується проводити невідкладно.
2. Вимкніть мийку і від'єднайте наконечник.
3. Очистіть наконечник. Вставте голку для прочищення в наконечник

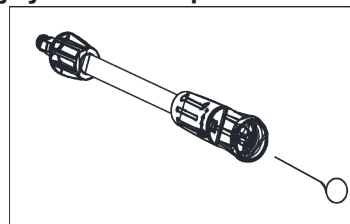

Інструмент для чищення можна використовувати тільки в тому випадку, якщо направляюча трубка розпилювача від'єднана!

Перевірка впускного водного фільтра

Проводьте регулярне чищення впускних водних фільтрів один раз на місяць, або частіше, відповідно до частоти використання. Періодично перевіряйте фільтри для запобігання засміченню, яке може погіршити

роботу насоса. Для цього необхідно відкрутити сполучну втулку водозабірною шланга від пристрою і очистити відкритий вхідний сітчастий фільтр, помістивши його під проточну воду.

Очищення клапанів мийки

Мийка повинна утримуватись в чистоті, щоб забезпечити вільне проходження охолоджуючого повітря через клапани машини.

Виявлення та усунення несправностей

Несправність	Причина	Спосіб усунення
Насос не працює при натисканні на вимикач.	Пошкоджена штепсельна вилка Недостатня напруга Насос заблокований Спрацювало термореле	Перевірте штепсельну вилку та запобіжники на наявність пошкоджень. Вручну проверніть двигун Дайте двигуну охолонути.
Насос працює, але тиск відсутній	Впускний фільтр засмічений. Повітря всмоктується в з'єднувальні патрубки Впускний та випускний клапани засмічені або зношені Діаметр отвору розпилюючого наконечника занадто великий.	Очистіть фільтр. Перевірте установку впускного патрубка та шлангові з'єднувачі Очистіть або замініть. Перевірте та замініть
Робочий тиск не відповідає нормі	Всмоктується повітря. Клапани засмічені та зношені. Сальники зношені.	Перевірте впускні з'єднувальні патрубки Очистіть або замініть. Перевірте та замініть
Двигун несподівано зупиняється	По причині перегріву спрацювало термореле.	Перевірте напругу. Вимкніть машину і дайте двигуну охолонути протягом декількох хвилин.
Насос протікає	Сальники зношені.	Перевірте та замініть (в сервісному

		центрі)
Тиск падає	Наконечник зношений. Клапани забруднені або засмічені. Сальники клапанів зношені. Сальники зношені. Фільтр засмічений.	Замініть наконечник. Перевірте, очистіть, замініть. Перевірте та/або замініть. Перевірте та/або замініть. Перевірте та/або замініть.
Надмірний шум.	Всмоктується повітря. Клапани зношені, забруднені або засмічені. Підшипники зношені. Температура води занадто висока. Фільтр забруднений.	Перевірте впускні патрубки. Перевірте, очистіть, замініть. Перевірте та/або замініть. Зменшить температуру до відмітки нижче 60. Перевірте та/або замініть.
Вихідна вода змішується з маслом.	Сальники (вода + масло) зношені.	Перевірте та/або замініть.
Протікає вихідний патрубок насоса.	Сальники зношені. Ущільнюоче кільце в блоці сальників зношене	Замініть сальник. Замініть ущільнюоче кільце.
При натисканні на вимикач, двигун гуде але не запускається	Напруга мережі нижче встановленої норми. Насос заблокований або замерз Розмір кабеля-подовжувача нижче норми (занадто малий перетин або кабель занадто довгий)	Перевірте кабель-подовжувач на відповідність розмірам. Замініть кабель-подовжувач на такий, що має відповідні нормі розміри.

Після закінчення роботи очистіть м'якою щіткою та протріть ганчіркою всі зовнішні частини інструмента. Видаліть налипли траву, бруд за допомогою дерев'яного або пластикового скребка. Очистіть вентиляційні отвори.

Обслуговування мийки може бути виконане лише кваліфікованим персоналом уповноважених сервісних центрів **SturmaxD**. Обслуговування виконане некваліфікованим персоналом може стати причиною поломки мийки.

При обслуговуванні мийки використовуйте тільки рекомендовані змінні витратні частини, насадки, аксесуари. Використання не рекомендованих витратних частин, насадок та аксесуарів може привести до поломки мийки. Використання деяких засобів для чищення, таких як бензин, аміак і т.і. може привести до пошкодження пластмасових частин.

Гарантійне зобов'язання

На електроінструмент розповсюджується гарантія згідно терміну вказаному в гарантійному талоні. Ви можете ознайомитись з правилами гарантійного обслуговування в гарантійному талоні, що додається до інструкції по експлуатації.

Відповідність вимогам нормативних документів

Мийка високого тиску PWM9204 Sturmax за своєю конструкцією та експлуатаційними характеристиками відповідає вимогам нормативних документів України, а саме:

- електромагнітної сумісності обладнання, постанова КМУ №1077 від 16.12.2015р ;
 - тех. регламент низьковольтного електричного обладнання (Постанова КМУ № 1067 від 16.12.2015);
 - технічному регламенту безпеки машин, постанова КМУ №62 від 30.01.2013р.;
- ДСТУ EN 60745-1:2014;
ДСТУ EN 60335-1:2017

Декларація відповідності розташована на офіційному сайті www.sturmax.com.ua

Виготовлено в КНР.

Дата виробництва вказана на упаковці та на приладі.

ГАРАНТІЙНИЙ ТАЛОН

Справжній гарантійний талон складений з урахуванням вимог чинного в Україні ЗУ «Про захист прав споживачів»

Гарантія поширюється на



Термін гарантії	Опис товару
36 місяців	Sturmax професійна серія
24 місяця	Sturmax
12 місяців	Акумулятори

Гарантійний талон додається тільки до товарів, які підпадають під визначення технічно складних побутових товарів, згідно Закону України «Про захист прав споживачів» (стаття 1, пункт 25 -1).

Найменування виробу і модель _____

PWM9204 Мийка високого тиску

Заводський номер _____

Назва торгової організації _____

Дата продажу (рік,міс.,число) _____

Підпис продавця _____

Підпис покупця _____

Штмпл торгової організації _____

Умови гарантії

Шановний Покупцю! Продукція повністю відповідає усім стандартам якості.

Гарантійні терміни експлуатації складає кількість місяців, відведеного виробу (див.табл.) від дня придбання при наявності правильно заповненого гарантійного талона та підпису покупця про прийняття ним гарантійних умов. При не виконанні цих умов претензії по якості виробу не приймаються. Протягом гарантійного терміну власник має право на безкоштовний ремонт виробу, якщо він виїшов з ладу через дефекти виготовлення або матеріалів*.

Гарантійний ремонт не виконується:

1. При наявності в гарантійному талоні виправлень, нерозбірливих записів. Якщо на інструменті відлучена або пошкоджена ідентифікаційна етикетка, нерозбірливі або змінені серійний номер.
2. При несправності виробу викликаними ушкодженнями надбутими при транспортуванні, неправильним збереженням, недбалим застосуванням, поганим доглядом. Якщо виріб має надмірне збодурданення інструмента, як внутрішнє, так і зовнішнє, іржавий.
3. При несправності, що виникли у результаті неправильної експлуатації (порушеннях правил інструкції з експлуатації, включаючи перевагтаження і використання не за призначенням). Експлуатація з непризначеною або тупою різальною основою, непризначеними насадками або додатковими пристосуваннями.
4. Якщо інструмент піддавався конструктивним змінам не утвореноваженими особами.*
5. При наданні виробу в гарантійний ремонт після спроб самостійного ремонту і/або змачення виробу під час гарантійного терміну, якщо це не передбачено Інструкцією з експлуатації (сліді розкриття інструмента, з'яванні шліци гвинтів, редуктора голівка встановлена невротно і т.і.).*
6. При виявленні експлуатації інструменту після прояви несправності і робота якого не була зупинена продовжевальсь*.
7. При виявленні несправностей викликаних незалежними від виробника причинами, такими, як перепадади напруги електричного струму, вплива природи, стихійних лиха.
8. Якщо експлуатація інструменту відбувалася без захисної осадки, що входить у їхній комплект (захисні кожухи, відбірні щитки і т.і.), що служать для безпеки працівника і перешкоджають проникненню оброблюваного матеріалу у середдину виробу*.
9. При наявності в середдині виробу сторонніх речовин, рідин і предметів, залишків будівельних матеріалів, абразивів, металева та інші стружки і т.і.*
10. При наявності механічних зовнішніх ушкоджень (тріщини, вм'ятини корпуса, пластикових захисних кожухів), а також механічних ушкоджень стопорів редукторів, перемикачів режимів роботи.*
11. При наявності ушкодження шнурів живлення або штепсельної вижки, що виникли в результаті багаторазового перегину, механічного ушкодження або при підключенні до розетки з поганим контактом. Сліді дії вогню.
12. Якщо були заміннені не своєчасно швидкозношувані витратні деталі. Наприклад – щітки, фільтри, мастило, ремінь, ланпи і т.п., внаслідок чого виникли несправності виробу.
13. При нормальному зносі інструмента в результаті тривалого використання. Рівномірного зносу деталей при відсутності на них заводських дефектів не дає право на їх заміну по гарантії.*
14. Гарантія не поширюється на осадчення інструмента, витратне приладдя та матеріали (наприклад – патрони для дримів, гайки для абразивних і відірвних дисків, цапки бруди, свердла, пильні диски, фрези, ножі, пили, шпурл, абразивні стрічки і т.п.), що було в експлуатації.
15. Гарантія не поширюється на мастило, гумові амортизатори й ущільнювачі, повтрянний масляний фільтри, щітки, пружинні ремінь, які разом називаються «елементи, що швидко зношуються».
16. Одночасний вихід з ладу термозащобляжника та високочастотних транзисторів на інвенторних зарядовальних апаратах, що пов'язане з експлуатацією виробу при температурі нижче -5С.
17. При перервіві інструмента чи не виконання вимог до складу та якості паливної суміші та мастила, що призвели до виходу з ладу поршневої групи, до безумовного оняк яких відносяться залягання поршневих кілець і/або наявності подтрянні та потертості на внутрішній поверхні циліндра та поршні, руйнування та оплавлення опорних підшипників шатуна та поршневого пальця*.
18. Гарантія не поширюється на регулювання, чистення та інші роботи по догляді інструмента.

* - е авторизованим сервісним центром.

Адреси сервісних центрів

№	місто	сервісний центр	адреса	телефон
1	Київ	ФОП Олександрійський	Петропавлівська Борщівська вуля Соломка, 7-Б	(068) 374-38-38/(04127) 45-55; (068) 93-88-84
2	Київ	ФОП «Белоросія»	вулиця Ющенка, вул. С. М. 48	(068) 871-48-48
3	Київ	ФОП Укробор	вул.Миропільська291	(044) 544-17-28/(044) 531-55-99
4	Київ	ФОП Укробор	вул.П.Корбуса, 17	(044) 271-87-85/(044) 271-49-28
5	Київ	ФОП Митченко В.В.	м.Київ,проспект С.Бандері, 16	(068) 671-71-74 / (068) 530-86-84/(068) 528-68-90
6	Біла Церква	ФОП Карпушко	м.Київ,проспект "Г" м.Київ, "Вороб'їв" д	(067) 239-23-29
7	Біла Церква	ФОП Сидіш	вул.Фрунзівська, 3	(04563) 546-79, 507-594-79-69
8	Бердичів	ФОП Курілово	вул.Степана Бандері, 15/11 Поблизу ЗСД, в районі ЗСД, по вулиці	(044) 332-04-02 (067) 547-945-067, (068) 96-96-90
9	Бердичів	ФОП Митченко	м.Бердичів,вул.Тришківа,Б.51 уч. «ІНТЕРПІЛІК»	(050) 266-437, 201(067) 513-14-14
10	Білозір	ФОП Митченко	вул.Шумка 45	(0452) 262278, (97) 205533-88
11	Винява	ФОП Попова	вул. Кірилюк, 12	(067) 734-7344 (063) 702-94-95
12	Житомир	ФОП Веліа М.В.	вул.Митченська, 10	(067) 232-44-16
13	Закарпаття	ТОВ "Закарпатстудіо" Інтернет-сф	вул.Курчупова, 34, с.пав. 44	(066) 278-77-85, (060) 50-55-048
14	Закарпаття	ТОВ "Закарпатстудіо" Інтернет-сф	м.Івано-Франківськ,вул.Сторожуцька,23,корт.3	(066) 133-05-78
15	Івано-Франківськ	ФОП Пиливо Р.Г.	вул. Євгена Коновальця, 42/А	(068) 008-34-88 (066) 451-04-03
16	Іршавський р-н	ТОВ "Іршавський інструментальний завод"	вул. Демиківська, вулиця Демиківська, вул. Замки, Центр	(066) 158-88-21, (060) 46-67-56
17	Кіровоград	НАП "Інструментальний завод"	вул.Червоної калини,2	(067) 268-02-28
18	Кіровоградська обл.	ФОП Курілово П.С.	вул.Тавричана, 12	(050) 330-48-87
19	Кіровоградська обл., м.Ружичка	ФОП "Інструментальний завод"	пр-кт Меркуля, 25	(050) 314-87-83
20	Кіровоградська обл., м.Ружичка	ФОП Богдан	Заводинський район, вул.Курілово-Митченко, вул.П.Митченка, вул.М.М.18	(068) 402-38-70
21	Кіровоградська обл., м.Ружичка	ФОП Пиливо	вул.Курчупова, 2	(050) 545-84-43
22	Львів	ФОП Стівія Б.І.	вулиця «Відстріли» "Тавричани"	(097) 829 87-73
23	Львів	ФОП "Промисловий завод"	вул. Замки, 238	(067) 440-55-22
24	Львівська обл.	ФОП Гураш	пр.Відстріли, 2	(067) 271-07-42, (067) 6529-71-44
25	Львівська обл.	ФОП Бевес Г.І.	м.Обрив, вул.Пиливо, 1	(068) 091-55-91
26	Львівська обл.	СІУ ДАБ "Інструментальний завод"	вул.Навеса, м.Львів, вул.Табірська, 62	(051) 709-823-088; 733-21-87
27	Львівська обл.	СІУ ДАБ "Інструментальний завод"	вул.Тришківа, вул.Митченська, 42, уч. "Юнітар"	(067) 468-28-58
28	Львівська обл., Самборський р-н	ФОП Митченко І.І.	м.Білий Бір, вулиця вул.Митченська, 42, уч. "Юнітар"	(067) 351-89-87
29	Львівська обл., Чортківський р-н	ФОП Стрибицький В.В.	м.Чортківський р-н, Сатківка, вул.Коломийська, 26	(067) 558-32-78 (068) 988-90-47
30	Львівська обл., Чортківський р-н	ФОП Пиливо	Центральний р-н, с.пав.№7, п.2	(067) 530-37-54
31	Львівська обл.	ФОП Боднар	вул. Вил, 16	(0682) 40-65-56; (068) 323-86-76
32	Львівська обл.	ФОП Курчупова А.С.	ЗСДІА м.Ружичка, вул.Білицька, 29	(067) 468-28-58
33	Львівська обл., Золочівський р-н	ФОП Кошчиця Я.В.	м. Золочів, вул.Митченська, 12	(066) 708-03-87
34	Львівська обл.	СІУ Зінь - ФОП Лявченко	вул. Інтернаціоналістів, 5, оф. 23	(0542) 77-40-96
35	Львівська обл.	ФОП Гривач Ю.Александр	м.Суми, вул.Митченська, 12	(0542) 69-42-45; 16-49
36	Львівська обл.	ТОВ ТР "РС-Корпорація"	м.Троїцький, вул.Богородицька, 44	(067) 47-52-18, (068) 548-46-17
37	Львівська обл.	ФОП Пиливо Р.Г.	м.Митченський, вулиця Промислова, 4-й поверх, 20 с.пав.№ 25	(067) 35-40-15
38	Львівська обл.	ФОП Митченко	вул.Богородицька, 289	(068) 733-83-83
39	Львівська обл.	ТОВ "Полікар"	вул.Ружичка, 16/10	(0417) 251-05-43
40	Львівська обл.	ФОП Ружич	пр-кт Меркуля, 233	(0682) 83-64-83, (064) 88-83-88; 83
41	Львівська обл.	ФОП Векличко І.М.	вул. Стрибицького, 73	(067) 411-17-02, (068) 276-83-79
42	Львівська обл.	ФОП Митченко О.В.	пр.Фрунзівський, 19а	(068) 514-8880, (03) 454-2000
43	Львівська обл., м.Київ	ФОП Карпушко П.М.	вул.Фрунзівська, 3/4/2	(068) 218-43-31
44	Львівська обл., м.Київ	ФОП Пиливо О.П.	вул.Шумківська, 1, с.пав. "СТЕК"	(068) 111-88-88, (067) 187-62-44
45	Львівська обл., м.Київ	ФОП Сидіш К.Г.	вул.Шумківська, 5, м.Київ,проспект	(068) 404-25-71
46	Львівська обл.	ФОП Митченко О.А.	м.Чернівці, вул.Михайлівська, 33	(0462) 729-088, (067) 46-44-12, (03) 414-04-33
47	Львівська обл.	ФОП Митченко	пр-кт Меркуля, 25	(093) 449 94 94, (068) 338 82 82, (095) 165 42 12
48	Хмельницька обл.	ФОП "Там Іл"	м.Хмельницький, вулиця 83, заставний "Shop Tools"	(066) 484-87-59

Sturmax



Термін придатності: 5 років з дати виробництва.

Не містить шкідливих речовин.

Зберігати в сухому місці.

Виробник: AWLOP TRADING CO LTD. Адреса: Китай, м. Нінгбо, Модерн таймз А2, блок 16/Ф.

Імпортер:

Україна, ТОВ "БЕСТВОРК" 04128, м. Київ, вул. Стеценка, 19/54, (044) 495-52-46.

Україна, ТОВ "ПРО-ЛАЙТ" 04128, м. Київ, вул. Стеценка, 19/54, (044) 451-89-67.

ТОВ "ПРОФІТТУЛС" 04128, місто Київ, вул. Стеценка, буд. 19/54, (044) 451-89-67.

Уповноважений представник виробника: ТОВ "БЕСТВОРК" 04128, м. Київ, вул. Стеценка, 19/54.



Телефон гарячої лінії

080 033 25 23

(безкоштовно по Україні)

**ГАРАНТІЙНИЙ ТАЛОН
ВСЕРЕДИНІ КОРОБКИ**