

Einhell

GC-RS 60 CB

UKR Оригінальна інструкція з
експлуатації
Садовий подрібнювач



Art.-Nr.: 34.306.35

I.-Nr.: 11019

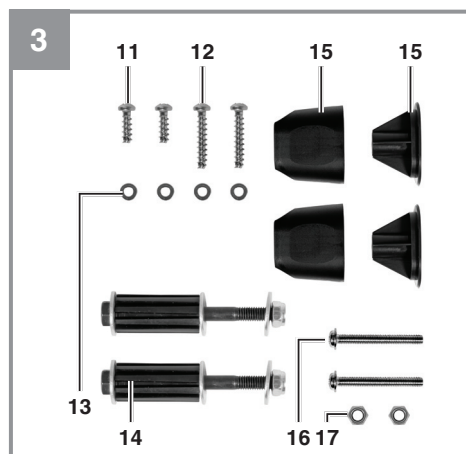
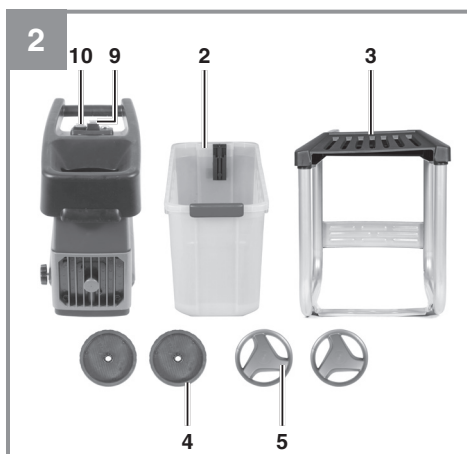
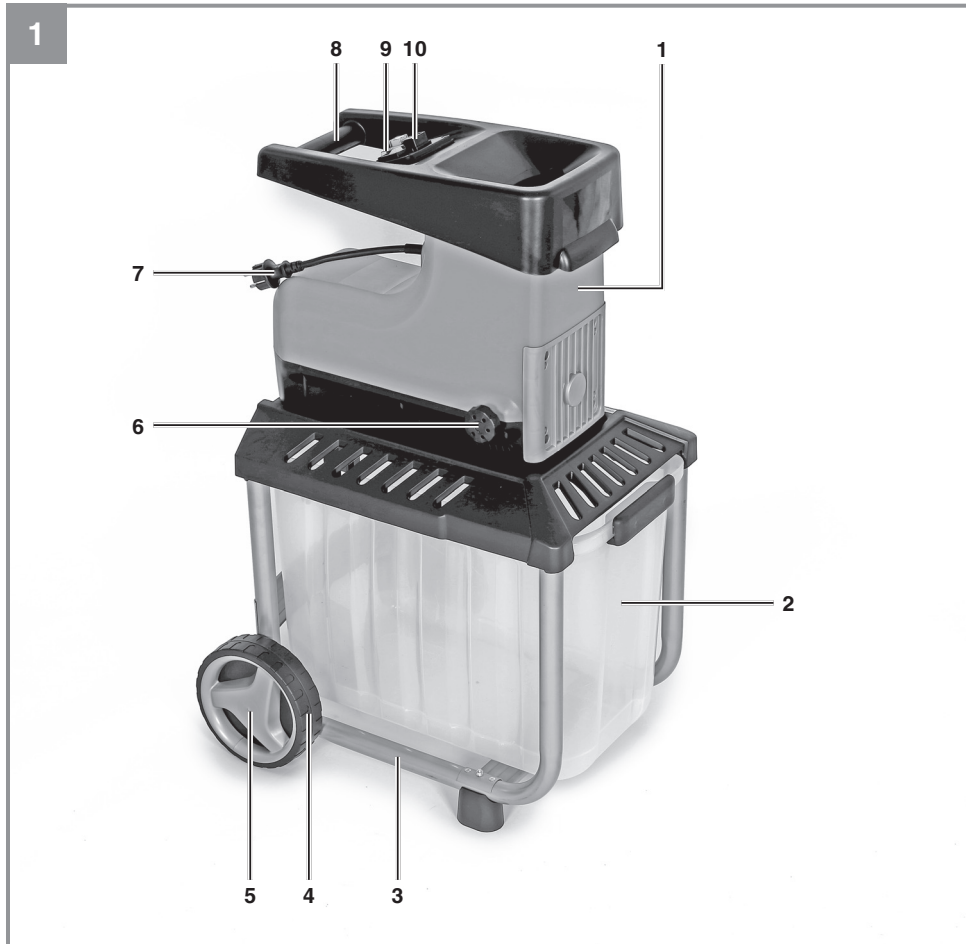

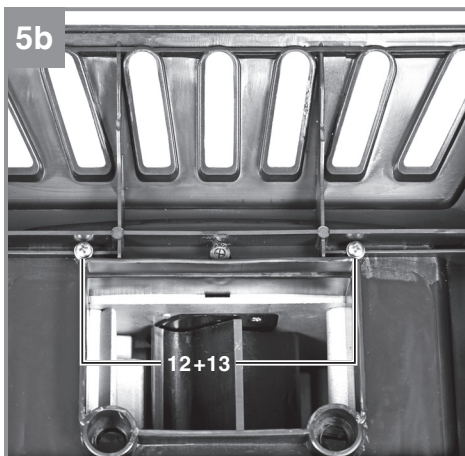
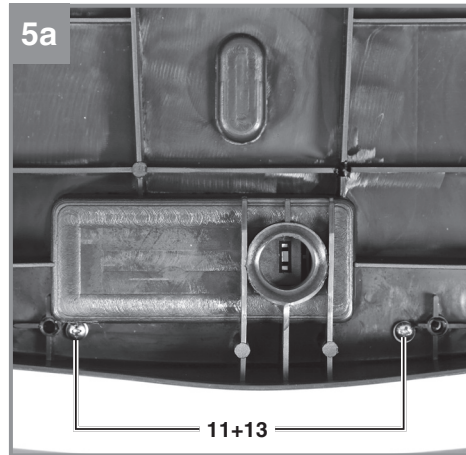

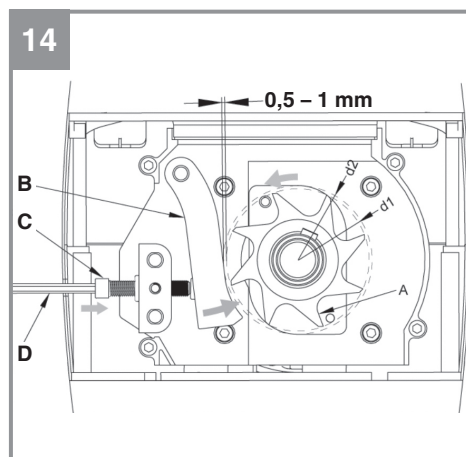
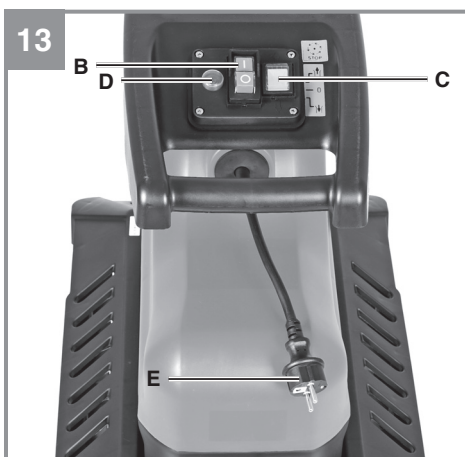
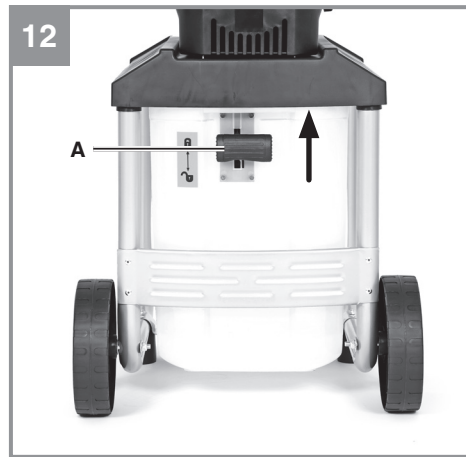
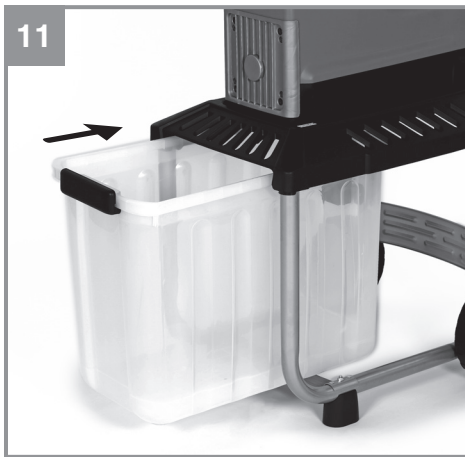
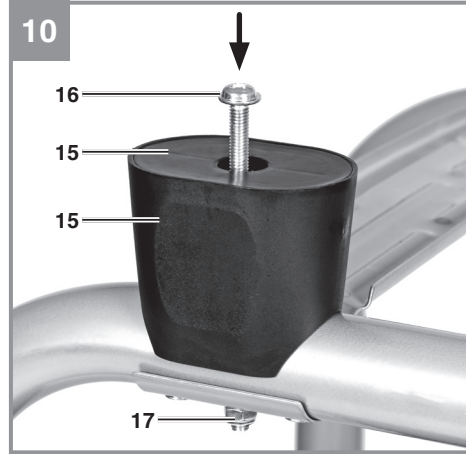

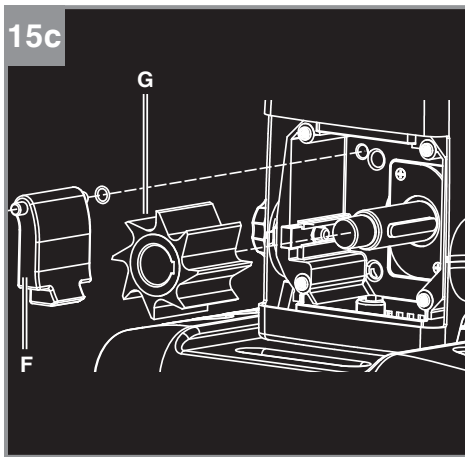
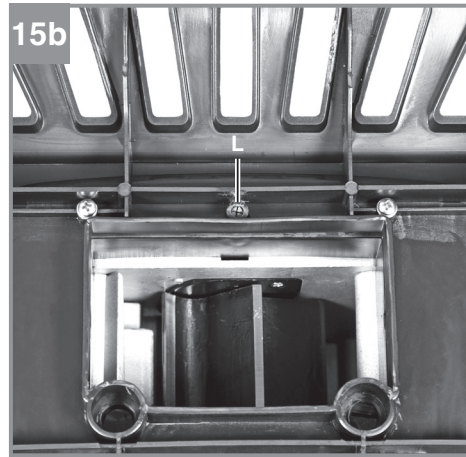
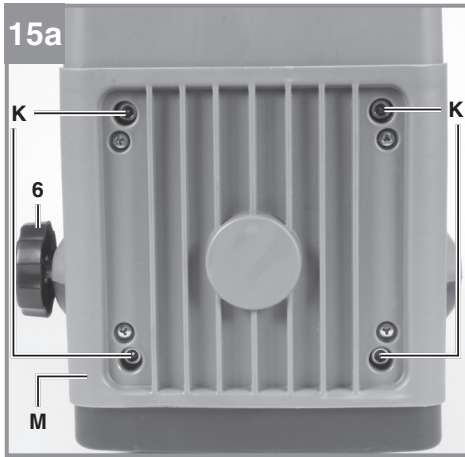

16

1		2		3		4		5		7		9
										8		
		6				10	Vor Arbeiten am Schneidwerkzeug, Netzstecker ziehen!					

Небезпека!

ватися певних заходів безпеки, щоб запобігти травмуванню і пошкодженням. Тому уважно прочитайте цю інструкцію з експлуатації. Надійно зберігайте її, щоб викладена в ній інформація була у вас постійно під руками. У випадку, якщо ви повинні передати прилад іншим особам, передайте їм, також і цю інструкцію з експлуатації. Ми не несемо відповідальності за нещасні випадки, або пошкодження, які виникли внаслідок недотримання цієї інструкції.

1. Вказівки по техніці безпеки**Попередження!**

Прочитайте всі вказівки та інструкції з техніки безпеки. Недотримання вказівок та інструкцій з техніки безпеки може стати причиною виникнення електричного удару, пожежі, та/або важкого травмування. **Зберігайте вказівки та інструкції з техніки безпеки на майбутнє.**

Пояснення попереджувальних знаків на приладі (Мал. 16)

1. Важливо! Прочитайте інструкцію з експлуатації і виконуйте її вимоги.
2. Будьте уважними під час обертання леза. Не засовуйте руки і ноги у отвори пристрою під час його роботи.
3. Важливо! Тримайте інших людей і тварин подалі від небезпечної зони.
4. Важливо! Захищайте пристрій від вологи і не використовуйте пристрій у дощ.
5. Важливо! Завжди одягайте захисні окуляри, навушники, захисні рукавички і робочий одяг.
6. Завжди вимикайте пристрій і відключайте його від мережі живлення перед тим, як виконувати будь-які роботи з налаштування чи обслуговування подрібнювача.

7. Пояснення до запобіжного вимикача на баку для відходів: Вимикач в положенні «Замок закритий»: бак для відходів зафіксований. Подрібнювач можна включати. Вимикач в положенні «Замок відкритий»: бак для відходів не зафіксований, його можна виймати. Не можна включати подрібнювач.
8. Пояснення до важіля регулювання контрножа: Поворот вправо зменшує відстань між валом ножа і контрножем. Поворот вліво збільшує відстань між валом ножа і контрножем.
9. Перемикач напряму обертання ріжучого валу: дивіться пункт 6.4.
10. Дочекайтеся повної зупинки всіх деталей пристрою, перш ніж до них доторкнутися.

2. Опис пристрою і об'єм поставки**2.1 Опис пристрою (Мал. 1-3)**

1. Двигун
2. Бак для відходів
3. Підставка
4. Колеса
5. Ковпаки колес
6. Регулятор контрножа
7. Штекер
8. Рукоятка для транспортування
9. Перемикач напряму обертання
10. Перемикач ВКЛ/ВИКЛ
11. 2 коротких гвинта для монтажу двигуна
12. 2 довгих гвинта для монтажу двигуна
13. 4 ущільнювальні шайби для монтажу двигуна
14. 2 комплекта гвинтів для монтажу колес (включаючи колесну втулку, ущільнювальні шайби і гайку)
15. Опорні ніжки
16. 2 гвинта для монтажу опорних ніжок
17. 2 гайки для монтажу опорних ніжок

2.2 Об'єм поставки

Будь ласка, перевірте комплектність виробу відповідно до описаного об'єму поставки. Зверніть увагу на умови гарантійного обслуговування, які викладені в гарантійному талоні.

- Відкрийте опакування та обережно дістаньте прилад.
- Зніміть пакувальний матеріал, а також запобіжні та захисні пристрої, використовувани під час транспортування (якщо такі є).
- Перевірте комплектність поставки.
- Перевірте, чи немає пошкоджень на приладі та комплектуючих.
- Якщо можливо, зберігайте опакування протягом всього гарантійного строку.

Небезпека!

Прилад та опакування не є іграшками для дітей! Дітям заборонено гратись пластиковими торбинками, плівкою та дрібними деталями! Існує небезпека їх проковтування та небезпека задуснення!

3. Використання за призначенням

Цей електричний садовий подрібнювач призначений тільки для подрібнення органічних садових відходів. Помістіть біологічні матеріали, що розкладаються, напр. листя, гілки, мертві квіти, у вхідний отвір завантажувальної воронки.

Прилад можна використовувати тільки за його призначенням. Забороняється використовувати прилад для будь-яких інших цілей. Користувач, а не виробник, несе відповідальність за травми та пошкодження, що виникли в результаті використання даного приладу не за призначенням.

Наше обладнання не призначене для використання на комерційних, торгових або промислових підприємствах, або для еквівалентних цілей. Нашу гарантію буде анульовано, якщо прилад буде використовуватись на комерційних, торгових або промислових підприємствах, або для еквівалентних цілей.

4. Технічні параметри

Напруга живлення230–240 В ~ 50 Гц
Потужність 2800 Вт (P40)2300 Вт
Ступінь захистуIP24
Число обертів холостого ходу валу з ножем40 об/хв
Діаметр гілокмакс. 45 мм
Рівень звукового тиску L_{pA} 81,3 дБ(A)
Похибка K0,99 дБ(A)
Гарантований рівень звукової потужності L_{WA} 92 дБ (A)
Вага 31 кг
Клас захисту I

Режим роботи P40: Безперервний режим роботи з переривчастим навантаженням (тривалість циклу 10 хвлин). Для запобігання перегріву двигуна його можна експлуатувати зі вказаною номінальною потужністю 40 % тривалості циклу, а потім 60 % тривалості циклу він повинен працювати без навантаження.

Мінімізуйте рівень шуму і вібрацій!

- Використовуйте тільки бездоганно працюючий пристрій.
- Обслуговуйте і чистіть пристрій регулярно.
- Пристосуйте свій стиль роботи до режиму роботи пристрою.
- Не перевантажуйте пристрій.
- Ремонтні роботи повинні виконуватися вчасно.
- Вимикайте прилад, якщо не користуєтесь.
- Носіть захисні рукавички.

Обережно!**Залишкові ризики**

Незважаючи на використання приладу в межах його призначення, неможливо повністю виключити деякі фактори ризику. У зв'язку з конструкцією і структурою приладу можуть виникнути наступні небезпеки:

1. Захворювання легень при відсутності використання респіратора.
2. Пошкодження слуху при відсутності необхідних засобів захисту органів слуху.
3. Шкода здоров'ю, заподіяна вібраціями рукоятки, якщо довго працювати пристроєм, або якщо пристрій обслуговувати неналежним чином.

5. Перед введенням в експлуатацію

Перед під'єднанням до електромережі переконайтеся в тому, що параметри, вказані на пристрої, співпадають з параметрами електромережі.

Попередження!

Перед початком регулювання пристрою завжди виймайте штекер з розетки.

1. З'єднайте гвинтами корпус з двигуном (Мал. 4/ поз.1) з підставкою (Мал. 4/ поз. 3). Для цього використовуйте гвинти (Мал. 3/ поз. 11+12+13) і ущільнюючі шайби (Мал. 5a-5b/ поз. 13).
2. Змонтуйте колеса на підставці. Для цього вставте по одній втулці у отвори кожного колеса (Мал. 6). Потім вставте 1 гвинт з ущільнюючою шайбою в кожен втулку (Мал. 7) і з'єднайте гвинтами колеса з підставкою (Мал. 8). Для цього покладіть по одній ущільнюючій шайбі перед трубчатою тягою і після неї. Притисніть ковпаки колес до колес (Мал. 9).

3. Змонтуйте опорні ніжки (Мал. 10/ поз. 15+16+17) на підставці, як показано на Мал. 10.
4. Вставте бак для сміття з запобіжним вимикачем (Мал. 12/ поз. А), як показано на Мал. 11. При цьому слідкуйте за тим, щоб бак для сміття переміщувався поверх напрямних шин (Мал. 4/поз. А).
5. Переведіть крізь бак для сміття догори запобіжний вимикач (Мал. 12/ поз. А).

6. Експлуатація

Обов'язково дотримуйтеся під час роботи законодавчих норм, постанов щодо захисту від шуму, які можуть відрізнятися в різних регіонах.

6.1 Живлення від мережі

З'єднайте пристрій з мережевим штекером за допомогою подовжувача (Мал.13/ поз. Е). При цьому враховуйте дані, наведені у вказівках з техніки безпеки.

6.2 Переминач ВКЛ/ВИКЛ (Мал. 13/поз. В)

- Для включення подрібнювача натисніть на зелену кнопку.
- Для виключення натисніть на червону кнопку.

Вказівка: Пристрій оснащено автоматичним нульовим вимикачем. Він запобігає випадковому включенню пристрою після припинення подачі струму.

6.3 Запобіжний вимикач (Мал. 12/ поз. А)

Для роботи бак для сміття повинен знаходитись на своєму місці на пристрої, а запобіжний вимикач повинен бути заблокований у верхньому положенні, як показано на мал.12.

6.4 Перемикач напрямку обертання (Мал.13/ поз. С)

Увага! Перемикач напрямку обертання можна приводити в дію тільки після виключення подрібнювача.

Положення «↓»

Матеріал автоматично втягується ножем і подрібнюється.

Положення «↑»

Ніж обертається в протилежному напрямі, вивільнюючи затиснутий матеріал. Після переведення перемикача напрямку обертання у позицію «↑» тримайте натиснутою зелену кнопку перемикача ВКЛ/ВИКЛ. Напрямок обертання ножа буде змінено на протилежний. Якщо відпустити перемикач ВКЛ/ВИКЛ, подрібнювач автоматично зупиниться.

Увага! Необхідно обов'язково дочекатись повного зупинення подрібнювача, і тільки потім включати його знову.

Вказівка: Якщо перемикач напрямку обертання знаходиться в середньому положенні, двигун не працює.

Великі предмети чи куски деревини видаляються після багаторазового приведення в дію як в напрямку подрібнення, так і в напрямку розблокування.

6.5 Захист двигуна (Мал. 13 / поз. D)

За декілька секунд після настання перевантаження (наприклад, у випадку блокування ножів) виконується зупинення пристрою. Для захисту двигуна від пошкодження вимикач захисту двигуна автоматично вимикає подачу струму. Необхідно почекати як мінімум 1 хвилину, перш ніж натиснути кнопку повернення (Мал. 13/ поз. D) для повторного пуску.

В заклученні натисніть перемикач ВКЛ/ВИКЛ.

У випадку блокування ножа необхідно перевести перемикач напрямку обертання в положення «↑» і тільки після цього знову включати подрібнювач.

6.6 Вказівки з експлуатації

- Виконуйте вказівки з техніки безпеки.
- Одягайте робочі рукавички, захисні окуляри і навушники.
- Матеріал для подрібнення треба завантажувати збоку крізь великий отвір у воронці (Мал. 1/поз. 15).
- Матеріал засмоктується у подрібнювач автоматично. **УВАГА!** Довгі шматки матеріалу, що виступають з вхідного отвору воронки можуть спричинити травмування при засмоктуванні – тримайте безпечну дистанцію між вами і подрібнювачем.
- Не допускайте засмічення приймальної воронки при подачі матеріалу, що подрібнюється.
- М'яві, вологі садові відходи, що пролежали вже кілька днів, слід чергувати з сучками. Таким чином можна уникнути скупчування матеріалу, що подрібнюється в приймальній воронці.
- М'ягкі (наприклад, харчові) відходи не можна подрібнювати, їх необхідно одразу компостувати.
- Дуже гіллястий матеріал з листям необхідно повністю подрібнити, перш ніж додавати нові порції матеріалу, що подрібнюється.
- Отвір викиду на повинен бути забитий подрібненим матеріалом - небезпека зворотного підпору.
- Заборонено закривати вентиляційні отвори.
- Не завантажуйте важкі предмети або товсті гілки в машину безперервно. Це може викликати заклинення валу.
- Використовуйте штовхач (із деревини) для видалення предметів, які заблокували отвір завантажувальної воронки, а також гак для видалення предметів, які заблокували вихідний отвір.

Вказівка: Подрібнювальний матеріал стискається, розпушується і розрізається валом з ножем, що сприяє процесу розпаду при компостуванні.

6.7 Випорожнення баку для сміття

Рівень заповнення баку для сміття можна проконтролювати крізь бічний отвір у кожусі. Своєчасно спорожнюйте бак для сміття, не допускаючи його переповнення.

Для випорожнення виконуйте наступне:

- Виключіть пристрій за допомогою перемикача ВКЛ/ВИКЛ.
- Розблокуйте бак для сміття. Для цього сдвиньте вниз запобіжний вимикач (Мал. 12/ поз. А).
- Вийміть бак для сміття вперед.

6.8 Регулювання контрножа (Мал. 14)

Контрніж і вал з ножем оптимально відрегульовані на заводі-виробнику. Додаткове регулювання контрножа потрібна тільки у разі його зношення (для цього потрібно включити пристрій).

Для оптимальної роботи відставь між контрножем (Мал. 14 / поз. В) і подрібнюючим ножем (Мал. 14 / поз. А) повинна дорівнювати близько 0,50 мм.

На правій стороні пластикового корпусу є регулюючий пристрій. Поверніть регулятор вправо, щоб гвинт (Мал. 14 / поз. С) переміщувався до подрібнюючого ножа.

За пів-оберта контрніж наблизиться до подрібнюючого ножа на 0,50 мм. Після регулювання проконтролюйте, чи ріже ніж так, як потрібно.

УВАГА: Якщо подрібнюючий ніж торкається контрножа, то він буде підрізатися і з вихідного отвору може випадати невелика кількість металевої тирси. Це не є дефектом, але потребує додаткового регулювання, так як в іншому випадку можливе завчасне зношення контрножа.

Неможливість подальшого регулювання контрножа свідчить о досягненні максимально допустимого зношення та о необхідності його заміни.

Увага: Одягайте перчатки!

- Виключіть пристрій і вийміть штекер електроживлення.
- Розблокуйте і зніміть бак для сміття.
- Відкрутіть регулятор (Мал. 15а / поз. 6) приблизно на 5 обертів.
- Повністю відкрутіть 4 гвинта (Мал. 15а / поз. К). Гвинти слід тільки відкрутити, але не виймати їх.
- Відкрутіть фіксуючий гвинт на нижній стороні пристрою (Мал. 15b / поз. L) до упору. Гвинт слід тільки відкрутити, але не виймати його.
- Після цього можна зняти кришку (Мал. 15а / поз. М).
- Потім вийміть і перевірте подрібнюючий ніж (Мал. 16 / поз. G) і контрніж (Мал. 16 / поз. F). Зношені та пошкоджені деталі слід замінити. Слід використовувати тільки спеціально призначені запчастини від компанії-виробника (див. «Замовлення запчастин»).
- Монтаж виконуйте у зворотній послідовності. При цьому необхідно проконтролювати правильність вирівнювання подрібнюючого ножа (не допускати викривлення зубів ножа). Також слід звернути увагу на надійність кріплення гвинтів.
- Останнім етапом є додаткове регулювання контрножа, описана вище.

7. Заміна кабелю живлення**Небезпека!**

Якщо провід для під'єднання цього приладу до електромережі пошкоджений, то для запобігання виникнення нещасних випадків його повинен замінити виробник або його сертифікована сервісна служба чи інший кваліфікований спеціаліст.

8. Техобслуговування, чистка і замовлення запчастин

Небезпека!

Перед початком всіх робіт по чистці від'єднайте мережевий штекер приладу від мереж.

8.1 Техобслуговування і зберігання

- Регулярно чистіть пристрій. Це є запорукою для належної роботи і довгої тривалості життя пристрою.
- Під час роботи вентиляційні отвори повинні бути чистими.
- Пластиковий корпус і пластикові деталі чистіть за допомогою легкого побутового м'якого засоба і вологої ганчірки. Не використовуйте ніяких агресивних очищувачів або розчинників.
- Заборонено мити подрібнювач струменем води.
- Слідкуйте за тим, щоби всередину приладу не могла попасти вода.
- Періодично необхідно перевіряти надійність кріплення гвинтів у ходовій частині.
- Якщо ви не користуєтеся подрібнювачем тривалий час, необхідно захистити його від корозії екологічно чистим мастилом.
- Зберігайте пристрій у сухому приміщенні.
- Зберігайте пристрій подалі від дітей.

В кінці сезону необхідно виконати очистку та консервування пристрою.

Увага: Одягайте рукавички!

Повністю викрутіть 4 гвинта (Мал. 15a / поз. K). Гвинти треба тільки викрутити, але не виймати. Відкрутіть фіксуючий гвинт на нижній стороні пристрою (Мал. 15b / поз. L) до упору. Фіксуючий гвинт треба тільки викрутити, але не виймати. Після цього можна зняти кришку (Мал. 15a / поз. M). Очистіть ріжучу камеру, контрніж і вал з ножем і нанесіть на них тонкий шар рослинного масла, потім знову соберіть всі компоненти у зворотній послідовності. Перед початком нового сезону необхідно правильно відрегулювати контрніж, як описано у пункті 6.8.

8.2 Замовлення запчастин:

При замовленні запчастин необхідно вказувати наступне:

- Тип пристрою
- Номер артикула пристрою
- Ідентифікаційний номер пристрою
- Номер необхідної запчастини

Актуальні ціни і інформація знаходиться на сайті www.isc-gmbh.info. Замовлення можна зробити на сайті www.einhell.ua чи у авторизованому сервісному центрі.

9. Утилізація і переробка

Прилад знаходиться в упаковці, яка служить для запобігання пошкодженню при транспортуванні. Ця упаковка є сировиною і тому може бути застосована повторно або може бути знову повернута в сировинний кругообіг. Прилад і супутні товари до нього складаються з різних матеріалів, як наприклад, із металу і пластмас. Несправні деталі віддайте на утилізацію спеціального сміття.

10. Зберігання

Зберігайте прилад та супутні товари в темному та сухому, недоступному для дітей приміщенні, при температурі вище нуля. Ідеальна температура зберігання від 5 до 30 °C. Зберігайте електроінструмент в оригінальній упаковці.

11. Таблиця пошуку несправностей

Несправність	Причина	Усунення
Не працює двигун	<ul style="list-style-type: none"> - Прекращение подачи тока. - Сработала защита двигателя. - Отсутствует контакт предохранительного выключателя. - Переключатель направления вращения находится в среднем положении. 	<ul style="list-style-type: none"> - Перевірте кабель живлення і запобіжник. - Натисніть на кнопку повернення (Мал. 13/ поз. D) (див. пункт 6.5). - Правильно встановіть бак для сміття і сдвиньте запобіжний вимикач догори, щоб заблокувати його. - Відрегулюйте напрям руху за допомогою перемикача напряму обертання.
Подрібнювальний матеріал не втягується	<ul style="list-style-type: none"> - Подрібнючий ніж обертається у зворотньому напрямку. - Затормозив матеріал у приймальній воронці. - Подрібнючий ніж заблокований. 	<ul style="list-style-type: none"> - Переключіть напрям обертання. - Переключіть напрям обертання і вийміть матеріал з приймальної воронки. Знову вставте товсті гілки, щоб ніж не одразу увійшов у попередньо вирізанні насічки. - Переключіть напрям обертання. Ніж вивільнить затиснутий матеріал.
Подрібнювальний матеріал неправильно подрібнюється	<ul style="list-style-type: none"> - Неправильно відрегульований контрніж. 	<ul style="list-style-type: none"> - Відрегулюйте контрніж. Див. розділ 6.8.

- D** erkl rt folgende Konformit t gem B EU-Richtlinie und Normen f r Artikel
- GB** explains the following conformity according to EU directives and norms for the following product
- F** d clare la conformit  suivante selon la directive CE et les normes concernant l'article
- I** dichiara la seguente conformit  secondo la direttiva UE e le norme per l'articolo
- NL** verklaart de volgende overeenstemming conform EU richtlijn en normen voor het product
- E** declara la siguiente conformidad a tenor de la directiva y normas de la UE para el art culo
- P** declara a seguinte conformidade, de acordo com as diretiva CE e normas para o artigo
- DK** attesterer f lgende overensstemmelse i medf r af EU-direktiv samt standarder for artikel
- S** f rklarar f ljande  verensst mmelse enl. EU-direktiv och standarder f r artikeln
- FIN** vakuuttaa, ett  tuote t ytt t  EU-direktiivin ja standardien vaatimukset
- EE** t endab toote vastavust EL direktiivile ja standarditele
- CZ** vyd v  n sleduj ci prohl sen  o shod  podle sm rnice EU a norem pro v robek
- SLO** potrjuje slede o skladnost s smernico EU in standardi za izdelek
- SK** vyd v  nasleduj ce prehl senie o zhode podl'a smernice EU a norem pre v robok
- H** a cikkekhez az EU-ir nyvonal  s Norm k szerint a k vetkez  konformit st jelenti ki
- PL** deklaruje zgodno c wymienionego poniżej artykułu z nast puj cymi normami na podstawie dyrektywy WE.
- BG** декларира съответното съответствие съгласно Директива на ЕС и норми за артикул
- LV** paskaidro š du atbilst bu ES direkt vai un standartiem
- LT** apib dina š  atitikim  EU reikalavimams ir prek s normoms
- RO** declar  urm toarea conformitate conform directivei UE  i normelor pentru articolul
- GR** δηλώνει την ακόλουθη συμμόρφωση σύμφωνα με την Οδηγία ΕΚ και τα πρότυπα για το προϊόν
- HR** potvrđuje sljedeću usklađenost prema smjernicama EU i normama za artikl
- BIH** potvrđuje sljedeću usklađenost prema smjernicama EU i normama za artikl
- RS** potvrđuje sledeću usklađenost prema smernicama EZ i normama za artikal
- RUS** следующим удостоверяется, что следующие продукты соответствуют директивам и нормам ЕС
- UKR** проголошує про зазначену нижче відповідність виробу директивам та стандартам ЄС на виріб
- MK** ja izjavuva slednata soobrznost согласно EU-директивата и нормите за артикли
- TR**  r n  ile ilgili AB direktifleri ve normları gereğince a ağında a ıklanan uygunluęu belirtir
- N** erkl rer f lgende samsvar i henhold til EU-direktivet og standarder for artikkel
- IS** L syr uppt llingu EU-reglna og annarra sta la v ru

Gartenh cksler GC-RS 60 CB (Einhell)

- | | |
|---|---|
| <input type="checkbox"/> 2014/29/EU | <input type="checkbox"/> 2006/42/EC |
| <input type="checkbox"/> 2005/32/EC_2009/125/EC | <input type="checkbox"/> Annex IV
Notified Body:
Reg. No.: |
| <input type="checkbox"/> 2014/35/EU | |
| <input type="checkbox"/> 2006/28/EC | <input checked="" type="checkbox"/> 2000/14/EC_2005/88/EC |
| <input checked="" type="checkbox"/> 2014/30/EU | <input checked="" type="checkbox"/> Annex V |
| <input type="checkbox"/> 2014/32/EU | <input type="checkbox"/> Annex VI
Noise: measured $L_{WA} = 89,37$ dB (A); guaranteed $L_{WA} = 92$ dB (A)
P = 2,8 kW; (P40) KW; L/  = cm
Notified Body: |
| <input type="checkbox"/> 2014/53/EU | |
| <input type="checkbox"/> 2014/68/EU | <input type="checkbox"/> 2012/46/EU_(EU)2016/1628
Emission No.: |
| <input type="checkbox"/> (EU)2016/426
Notified Body: | |
| <input type="checkbox"/> (EU)2016/425 | |
| <input checked="" type="checkbox"/> 2011/65/EU_(EU)2015/863 | |

Standard references: EN 50434; EN 60335-1; EN 62233; EN 55014-1;
EN 55014-2; EN 61000-3-2; EN 61000-3-11

Landau/Isar, den 31.10.2019

Andreas Weichselgartner/General-Manager

Liu/Product-Management

First CE: 19
Art.-No.: 34.306.35 I.-No.: 11019
Subject to change without notice

Archive-File/Record: NAPR021198
Documents registrar: Thomas Fischer
Wiesenweg 22, D-94405 Landau/Isar

**Декларація про відповідність продукції вимогам
Технічних регламентів**

Найменування та адреса виробника або його уповноваженого представника (Декларант): ТОВ "ХАНС АЙНХЕЛЬ УКРАЇНА" (юридична адреса: Україна, 08135, Київська обл., Києво-Святошинський район, село Чайки, вул. Чайки, 16), код за ЄДРПОУ 38275500 в особі уповноваженого представника Кузьмич М.Л. на підставі Довіреності від 18/02/2021 року.

підтверджує, що продукція торгової марки "EINHELL": Шредери електричні та запасні частини до них моделей GH-KS **, GC-RS **, GC-KS **, GE-KS **, GE-RS **, де * (зірочки) – літери та (або) цифри, які визначають параметри продукції, що не впливають на показники безпеки і електромагнітної сумісності

код УКТ ЗЕД 8465

виробництва компанії «Айнхель Джермані АГ», індекс 94405, 22, Візенберг, 94405 Ландау на Ізарі, Федеративна Республіка Німеччина; на підприємстві «Hansi Anhai Far East Ltd.», 77 Gloucester Road, 12/F, Fortis Bank Tower, Hong Kong, Китай;

яка виготовляється серійно

відповідає вимогам Технічних регламентів:

Назва технічного регламенту	Нормативні документи
Технічний регламент безпеки машин	ДСТУ EN 50434:2015 (EN 50434:2014, IDT)
Технічний регламент з електромагнітної сумісності обладнання	ДСТУ EN 61000-3-2:2019 (EN IEC 61000-3-2:2019, IDT; IEC 61000-3-2:2018, IDT), ДСТУ EN 61000-3-3:2017 (EN 61000-3-3:2013, IDT; IEC 61000-3-3:2013, IDT), ДСТУ EN 55014-1:2016 (EN 55014-1:2006; EN 55014-1:2006/A1:2009; EN 55014-1:2006/A1:2011, IDT), ДСТУ EN 55014-2:2015 (EN 55014-2:1997, IDT)
Технічний регламент обмеження використання деяких небезпечних речовин в електричному та електронному обладнанні	ДСТУ EN 50581:2014

Останні дві цифри року, в якому було нанесено маркування знаком відповідності вимогам Технічних регламентів: 21.

Декларація складена під відповідальністю декларанта.

Директор



Кузьмич М.Л.

Зареєстровано «03» березня 2021 р.

Достовірність зазначеної інформації та дійсність реєстрації декларації про відповідність можна перевірити за телефоном +38 044 384 28 90