

DNIPRO^M

ІНСТРУКЦІЯ З ЕКСПЛУАТАЦІЇ

ВЕРСТАТ ДЛЯ ЗАТОЧУВАННЯ ЛАНЦЮГІВ

SG-60P



ЗМІСТ

1. ТЕХНІКА БЕЗПЕКИ ТА ЗАПОБІЖНІ ЗАХОДИ	2
2. ТЕХНІЧНІ ХАРАКТЕРИСТИКИ.....	4
3. ПІДГОТОВКА ПРИСТРОЮ ДО РОБОТИ.....	5
4. ЕКСПЛУАТАЦІЯ	6
5. ЗАТОЧУВАННЯ ЛАНЦЮГІВ	7
6. ТЕХНІЧНЕ ОБСЛУГОВУВАННЯ	8
7. СХЕМА БУДОВИ МОДЕЛІ SG-60P	9
8. ПЕРЕЛІК СКЛАДОВИХ ЧАСТИН МОДЕЛІ SG-60P.....	10
9. ГАРАНТІЙНІ ЗОБОВ'ЯЗАННЯ.....	11

ВСТУП

Шановний Покупець!

Посібник необхідний для отримання інструкцій з техніки безпеки і запобіжних заходів, збирання, способів експлуатації та обслуговування, він містить перелік деталей і схеми. З метою подальшого використання зберігайте цей посібник у безпечному та сухому місці.

1. ТЕХНІКА БЕЗПЕКИ ТА ЗАПОБІЖНІ ЗАХОДИ

Увага! Під час використання верстатів для заточування ланцюгів необхідно дотримуватися елементарних запобіжних заходів, щоб уникнути ризику отримання тілесних ушкоджень та пошкодження обладнання.

Прочитайте дані інструкції перед використанням обладнання.

1. Дотримуйтеся порядку та чистоти на Вашому робочому місці. Захаращення робочої поверхні призводить до тілесних ушкоджень.

2. Дотримуйтеся всіх умов роботи в робочій зоні. Не використовуйте верстати в місцях з підвищеною вологістю. Слідкуйте за тим, щоб пристрій не зазнав впливу дощу. Не використовуйте верстати в зоні, де присутні вибухонебезпечні гази або рідини. Слідкуйте за тим, щоб робоча зона була належним чином освітлена.

3. Не дозволяйте стороннім людям (особливо дітям) доторкатися до верстата та подовжувального шнура.

4. Якщо ви не використовуєте верстат протягом довгого часу, зберігайте його в сухому приміщенні, в місцях, не доступних для дітей.

5. Не намагайтесь примусити дані верстати робити роботу, яка призначена для більшого верстата. Існують певні види завдань, для яких вони призначені. Верстат виконає роботу краще і з більшим ступенем безпеки в тому випадку, для якого він був призначений. Не модифікуйте цей механізм і не використовуйте його в цілях, для яких він не призначений.

6. Не надягайте для роботи широкий, просторий одяг або прикраси – вони можуть потрапити в рухомі частини обладнання, що може призвести до серйозної травми. При роботі на вулиці рекомендується використовувати гумові рукавички та неслизьке взуття. Довге волосся краще захистити спеціальним головним убором.

7. Використовуйте захист для очей і вух. Завжди надягайте захисні протиударні окуляри. При виконанні робіт, пов'язаних з виникненням пилу, рекомендується також надягати на обличчя маску, що захищає від пилу та бруду.

8. Працюйте обережно. Завжди правильно ставте ноги та не переступайте і не протягуйте руки через працюючі верстати. В процесі роботи постійно стежте за тим, щоб Ви стояли на твердій, рівній поверхні та не ризикували втратити рівновагу.

9. Для забезпечення якісної та надійної роботи верстата, дотримуйтеся інструкції з технічного обслуговування. Утримуйте поверхню обладнання в сухому та чистому стані для забезпечення кращої і безпечнішої роботи. Дотримуйтеся інструкцій зі

змащення та заміни деталей обладнання.

10. Регулярно перевіряйте стан шнурів живлення та подовжувачів, а при необхідності їх заміни зверніться в спеціалізовані майстерні.

11. Уникайте випадкового запуску. Переконайтесь, що коли Ви не використовуєте верстат та перед самим вмиканням, вимикач знаходиться в положенні ВИКЛ.

12. Будьте зосередженими. Не працюйте з обладнанням, якщо Ви втомились.

13. Слідкуйте за технічним станом вузлів електроустаткування. Перед початком роботи переконайтесь, що всі частини знаходяться в робочому стані та здатні виконувати всі необхідні функції. Будь-яка пошкоджена деталь повинна бути негайно замінена в спеціалізованій сервісній майстерні. Не намагайтеся працювати з обладнанням із несправним вимикачем живлення.

14. Уникайте контакту тіла з заземленими поверхнями труб, батарей, а також побутовими електричними машинами та приладами, щоб уникнути ураження електричним струмом.

15. Під час технічного обслуговування використовуйте тільки оригінальні деталі. Використання будь-яких інших деталей зробить гарантію недійсною.

16. Не працюйте з обладнанням, якщо Ви перебуваєте під впливом алкоголю або ліків.

17. Використовуйте подовжувальний шнур відповідного розміру і типу. Якщо потрібен подовжувальний шнур, то він повинен мати відповідну площу і бути відповідного типу для подачі струму. Інакше, подовжувальний шнур може розплавитися і спалахнути або стати причиною електричного пошкодження верстата. Довші подовжувальні шнури вимагають більшого розміру дроту. Якщо Ви використовуєте верстат на відкритому повітрі, то використовуйте подовжувальний шнур, призначений для використання на відкритому повітрі.

18. Ремонт верстата повинен проводитися тільки кваліфікованими майстрами в спеціалізованих майстернях, в іншому випадку верстат може становити серйозну небезпеку для користувача.

Примітка! Потужність даного обладнання (під час живлення від лінійної напруги) може варіюватися залежно від змін напруги в місцевій мережі.

Використання подовжувального шнура може також впливати на продуктивність верстата.

Увага! Попередження та вказівки, що розглядаються в даній інструкції, не охоплюють всі можливі стани та ситуації, які можуть виникнути.

Попередження щодо заточувальних дисків.

1. Не використовуйте заточувальний диск, якщо він має відколи, тріщини або потертості. Ви можете перевірити, чи має він невидимі тріщини, підвісивши його за центральний отвір і постукавши по ньому неметалевим предметом (наприклад, ручкою викрутки). Якщо диск у хорошому стані, то звук буде металевим. Глухий звук вказує на наявність тріщини або зламу.

2. Використовуйте тільки ті заточувальні диски, які підходять для валу з діаметром

23 мм. Не намагайтеся змінити або модифікувати внутрішній діаметр диска.

3. Не затягуйте надмірно верхню притиску гайку (№3). Закрутіть її тільки руками. Надмірне затягування може призвести до того, що диск зламається або розпадеться.

4. Ніколи не використовуйте заточувальний верстат без встановленого кожуха для заточувального диску (№2).

5. Завжди перевіряйте заточувальний диск (№5), запустивши його в роботу, за хвилину до роботи з ланцюгом.

6. Тримайтесь подалі від диску, коли він обертається, а також переконайтесь, що ніхто не знаходиться поруч на лінії траєкторії обертання диску.

7. Якщо заточувальний диск вібрує, негайно вимкніть пристрій та перевірте надійність його установки та відсутність пошкоджень.

8. Ніколи не намагайтеся зупинити заточувальний диск руками, навіть якщо Ви в захисних рукавицях. Диск може порізати руки крізь рукавиці, заподіявши серйозну травму.

9. Ніколи не працюйте з обладнанням без встановленого кожуха для заточувального диску.

10. Швидкість заточувального диску повинна відповідати або перевищувати розрахункову величину оборотів верстата за хвилину.

! *Увага! Дане обладнання розроблене для заточування ланцюгів бензо – та електропил. Не намагайтесь заточувати та шліфувати інші предмети.*

2. ТЕХНІЧНІ ХАРАКТЕРИСТИКИ

Потужність	600 Вт
Напруга	230 В
Частота	50 Гц
Швидкість обертання	6300 об/хв
Діаметр валу	10мм
Розмір диску	100x10x3,2/4,5мм
Кут повороту вліво-вправо	30°
Клас захисту	IP20
Вага нетто/брутто	1,8/2,0 кг

3. ПІДГОТОВКА ПРИСТРОЮ ДО РОБОТИ

1. Встановлюючи заточувальний верстат на робоче місце, переконайтеся в тому, що затиск (№46) доступний для огляду та обслуговування як показано на мал. 1.

2. Прикріпіть гвинтами пристрій (гвинти не входять в комплект) безпосередньо до робочого місця, встановивши їх у два отвори з розміром 1/4» на основі (№40). Робоче місце повинно мати тверду поверхню, здатну витримувати вагу заточувального верстата, ланцюга та всіх необхідних інструментів, мал. 2.



мал. 1

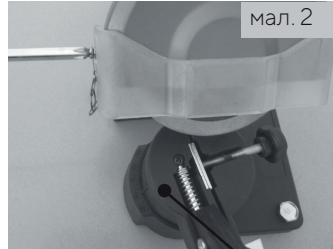

мал. 2

Основа (№40)

1/4" отвір
для гвинтів

! *Попередження! Завжди відключайте пристрій перед заміною заточувальних дисків або під час виконання будь-яких налаштувань заточувального верстата.*

Встановлення заточувальних дисків

Дивіться інформацію, яка представлена на мал. 3 та 4.

Лівий та правий кожух двигуна (№12+24)

Заточувальний диск (№5)

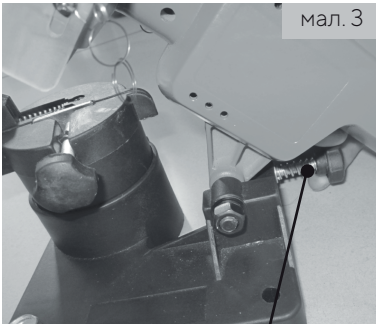

мал. 3

Гвинт (№45)

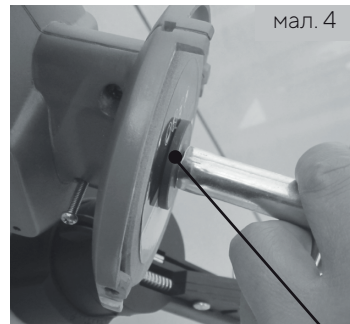

мал. 4

Притискна пластина(№4)

1. Підніміть кожух двигуна (№12 + 24) і зафіксуйте його у верхньому положенні, закручуючи гвинт (№45).

2. Відкрутіть два гвинти, що кріплять кожух заточувального диску (№2), відставте кожух в сторону.

3. Відкрутіть гайку (№3), яка тримає заточувальний диск (№5).

4. Встановіть новий диск на притискній пластині (№4), переконавшись, що вона встановлена належним чином.

Примітка: Не використовуйте заточувальний диск, якщо він має відколи або тріщини. Ви можете перевірити, чи має він невидимі людському оку тріщини, підвісивши його за центральний отвір і постукавши по ньому неметалевим предметом (наприклад, ручкою викрутки). Якщо диск у хорошому стані, то звук буде металевим. Глухий звук вказує на наявність тріщини або зламу.

4. ЕКСПЛУАТАЦІЯ

Попередження! Завжди відключайте пристрій під час налаштування ланцюга для заточування.

Примітка. Підніміть верхній корпус під час регулювання ланцюга.

1. Очистіть ланцюг перед його заточуванням. Протріть його незаймистим розчинником. Не використовуйте бензин для сушіння ланцюга.

2. Підніміть фіксатор ланцюга (№53) та закріпіть його на станині (№50), мал. 6.

3. Опустіть фіксатор для ланцюга (№53) так, щоб він знаходився в положенні на зубці, з якого Ви хочете почати, мал. 5.

4. Дивіться мал. 5 та 6. Послабте затиск (№46), щоб дати можливість корпусу повертатися. Повертайте корпус так, щоб встановити необхідний Вам градус кута на кутімірі. Існують ланцюги різних розмірів з різними градусами кутів заточування. Дивіться інформацію у Керівництві з використання ланцюгів, щоб визначити, який градус необхідний Вам для заточування. Коли градус встановлено, затягніть затиск (№46).

5. Опустіть кожух двигуна (№12+24) так, щоб заточувальний диск (№5) плавно рухався по поверхні зубця ланцюга.

6. Утримуйте його в такому положенні до тих пір, поки Ви не затягнете гвинт (№45), так щоб диск рухався тільки вниз до точки, мал. 7.

7. В залежності від кількості матеріалу, який Ви хочете видалити, затягніть або послабте гвинт (№58) і встановіть фіксатор для ланцюга, мал. 5. Гвинт (№58) має стопорну гайку, яка буде визначати, скільки матеріалу видаляється. Якщо Ви встановили стопорну гайку, затягніть гвинт (№58) повністю.

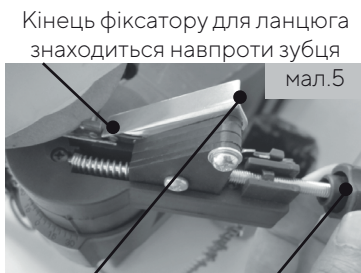

Фіксатору для ланцюга (№53)

Гвинт (№58)



Фіксатор для ланцюга (№53)

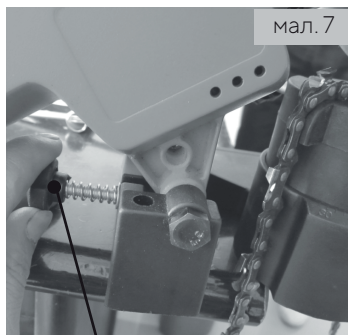

Гвинт (№45)

8. Зафіксуйте ланцюг в станині (№50), повернувши гвинт (№52), мал. 8. Гвинт (№52) повинен знаходитися в такому місці, щоб Ви мали змогу легко послабити або затягнути його. Вам необхідно буде послабляти його кожного разу при переході до наступної ланки та затягувати – при заточуванні кожної ланки.

9. Якщо ланцюг постійно заточувався, то, можливо, буде необхідно зняти обмежувальні пристрої глибини ланцюга за допомогою плоского гостроного напилка (не входить в комплект), мал. 8 та 9. Обробіть напилком кожний пристрій, так щоб він знаходився на рівні більш низькому, ніж зубці.

5. ЗАТОЧУВАННЯ ЛАНЦЮГІВ

1. Надягніть захисний одяг та впевніться в тому, що в робочій зоні немає сторонніх осіб.

2. Підключіть мережевий шнур (№23) до мережі та натисніть кнопку вмикання (№25), щоб включити пристрій.

3. Повільно опускайте заточувальний диск, як вказано на мал. 10. Якщо Ви помітите незначні відхилення в установках, вимкніть пристрій та від'єднайте шнур до того, як виконати налаштування.

Примітка:

Хороше заточування є результатом поступового та плавного контакту диску та зубців. Не зупиняйтесь довго на одному зубці.

4. Після заточування одного зубця вимкніть пристрій. Підніміть кожух двигуна (№12+24), ослабте гвинт (№52) і рухайте ланцюг так, щоб наступна ланка попала у фіксатор для ланцюга (№53). Затягніть гвинт (№52). Знову ввімкніть пристрій та продовжуйте заточування наступного зубця. Повторюйте цю процедуру до тих пір, поки Ви не заточите всі ланки, встановлені під цим кутом.

5. Після того, як Ви заточили всі зубці ланцюга, вимкніть пристрій, натиснувши на кнопку вимикання (№25) та вимкніть пристрій.

6. Послабте затиск (№46) і знову встановіть кут так, щоб перший зубець, який не був заточений, знаходився напроти фіксатора для ланцюга (№53) і був зафіксований, як вказано на мал. 11.

7. Після закінчення роботи з першою половиною ланцюга, переконайтеся в тому, що Ви понизили кожух двигуна (№12+24) так, щоб заточувальний диск (№5) плавно рухався по поверхні зубця ланцюга, і зафіксували його, мал. 6.

8. Перевіряйте все двічі перед під'єднанням пристрою та його підключенням.



мал. 8



мал. 9



мал. 10



мал. 11

! *Не забувайте вимкати верстат та відключати його від мережі, щоб виконати будь-які налаштування.*

! *Перш ніж увімкнути верстат, завжди перевіряйте, що він зібраний та закріплений належним чином.*

6. ТЕХНІЧНЕ ОБСЛУГОВУВАННЯ

1. Перед початком обслуговування верстата, відключіть його від мережі. Ніколи не використовуйте воду або розчинники для чищення верстата. Очищуйте верстат тільки за допомогою щітки та ганчірки.

2. Утримуйте заточувальний верстат у чистоті, стежте за тим, щоб не було пилу, металевих часток та забруднень.

3. Перевіряйте заточувальний диск перед кожним використанням, щоб переконатися у відсутності пошкоджень. Не використовуйте заточувальний диск, якщо він має відколи або тріщини.

4. Замініть заточувальний диск, якщо він виконує заточування ланцюга з кроком 3 дюйми.

7. СХЕМА БУДОВИ МОДЕЛІ SG-60P

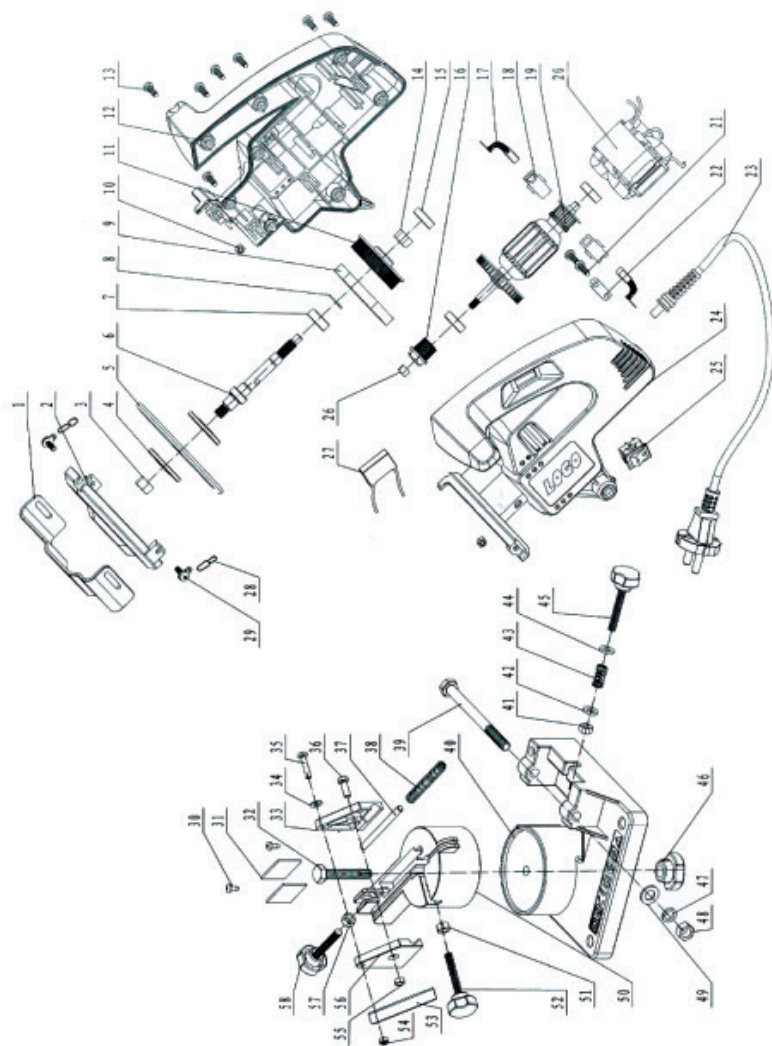

8. ПЕРЕЛІК СКЛАДОВИХ ЧАСТИН МОДЕЛІ SG-60P

1	Захисна панель	30	Гвинт
2	Кожух заточувального диска	31	Пластина
3	Гайка	32	Гвинт
4	Притискна пластина	33	Ліва кришка
5	Заточувальний диск	34	Шайба
6	Вісь	35	Гвинт
7	Підшипник	36	Гвинт
8	Стопорне кільце валу	37	Важіль
9	Зубчатий ремінь	38	Пружина
10	Гайка	39	Гвинт
11	Зубчате колесо велике	40	Основа
12	Лівий кожух двигуна	41	Гайка
13	Гвинт	42	Шайба
14	Гайка	43	Пружина
15	Підшипник	44	Шайба
16	Зубчате колесо мале	45	Гвинт
17	Графітова щітка	46	Затиск
18	Щіткотримач	47	Гровер
19	Ротор	48	Гайка
20	Статор	49	Шайба
21	Гвинт	50	Станина
22	Притискна пластина	51	Гайка
23	Мережевий шнур	52	Гвинт
24	Правий кожух двигуна	53	Фіксатор ланцюга
25	Кнопка вмикання	54	Гайка
26	Гайка	55	Гайка
27	Конденсатор	56	Права кришка
28	Хомут	57	Гайка
29	Гвинт	58	Гвинт

9. ГАРАНТІЙНІ ЗОБОВ'ЯЗАННЯ

Шановний Покупець!

Перед початком експлуатації виробу уважно вивчіть умови гарантійного обслуговування, вказані в гарантійному талоні і даному керівництві. Гарантія надається на термін не менше 12 (дванадцять) місяців з дня продажу виробу і поширюється на матеріальні дефекти, події з вини Виробника при виконанні наступних умов:

1. Гарантія поширюється на виріб, на який при продажі було належним чином оформлено гарантійний талон встановленого зразка. Гарантійний талон має бути заповнений повністю і розбірливо. Ваші вимоги по гарантійному ремонту приймаються при пред'явленні касового чека, справжнього гарантійного талону, оформленого належним чином, керівництва з експлуатації, виробу в чистому вигляді і повному комплекті.

2. Покупець протягом терміну експлуатації повністю дотримувався правил експлуатації виробу, описані в керівництві з експлуатації, що входить до комплекту постачання виробу.

Увага! Простежте за правильністю заповнення гарантійного талону (мають бути вказані: виробник, торговельна організація, дата продажу, штамп торговельної організації, а також ВАШ ОСОБИСТИЙ ПІДПИС).

Протягом гарантійного терміну Ви маєте право безкоштовно усувати заводські дефекти, виявлені вами при експлуатації вказаного в гарантійному талоні виробу.

Виключенням є випадок, коли:

- Дефект є результатом природного зносу виробу;
- Дефект (поломка) викликаний сильним забрудненням, як внутрішнім, так і зовнішнім;
- Несправності або поломка сталися в результаті механічних пошкоджень або недбалості експлуатації;
- Виріб експлуатувався з порушенням правил керівництва по експлуатації, що додається до даного виробу;
- Побутовий виріб експлуатувався як професійний;
- Виріб обслуговувався, поза гарантійною майстернею, очевидні спроби самостійного розбору інструмента;
- Гарантійний талон втрачений або в його тексті внесені зміни.

Увага! При покупці складних технічних виробів і наявності в комплекті складових частин у вигляді змінного приладдя, гарантія надається лише на основний виріб в зборі.

Негарантійні випадки:

• Щоб уникнути незрозуміння, яке може виникнути між продавцем і покупцем, наведемо деякі приклади неправильної експлуатації, яка призводить до виникнення негарантійних випадків:

- Ремонт з використанням запасних частин, що не є оригінальними частинами;
- Недотримання правил зберігання, транспортування, установки і експлуатації, встановлених справжнім паспортом;
- Непред'явлення оригіналу гарантійного талону, підтверджуючий факт продажу;
- Ремонт виробу не уповноваженими на те особами і організаціями, його розбирання та інші, не передбачені даним керівництвом втручання;
- Механічні пошкодження, сліди хімічних речовин і попадання всередину чужорідних предметів;
- Збиток унаслідок непереборної сили (стихії, пожежі, блискавки, нещасних випадків і тому подібне);
- Використання виробу не за призначенням.

! При виникненні несправностей або проблем в роботі виробу необхідно проконсультуватися з продавцем. Гарантія знімається за наявності слідів втручання у виріб. Гарантія не поширюється на дефекти, викликані природним зносом.

! Увага! Інструкції, зазначені в даному керівництві, не відносяться до абсолютно всіх ситуацій, які можуть виникнути. Оператор повинен усвідомлювати, що контроль над практичною експлуатацією й дотримання всіх обережностей відноситься до його безпосередніх обов'язків.



dnipro-m.ua
0 800 200 500*

*Всі дзвінки в межах України безкоштовні

Виробник: Йонгканг Джіагонг Тулс Манюфактюре Ко. Лтд, КНР
Постачальник: ТОВ «КТ Україна», Україна, 01010, м. Київ, вул. Івана Мазепи, буд. 10.

