

Sturmaxo

MSM5212

ІНСТРУКЦІЯ ПО ЕКСПЛУАТАЦІЇ
ТА ТЕХНІЧНОМУ ОБСЛУГОВУВАННЮ.

Пила торцювальна



Зміст

Галузь застосування і призначення	3
Зовнішній вигляд	5
Комплектність поставки.....	11
Технічні характеристики	11
Правила техніки безпеки.....	12
Правила експлуатації.....	17
Робота з інструментом.....	17
Установка і експлуатація.....	18
Технічне обслуговування обладнання.....	28
Гарантійне зобов'язання.....	29

Увага!

Відсутність гарантійного талону та серійного номера на інструменті не дає можливості його гарантійного ремонту!

Шановний покупець!

Компанія *SturmaxD* висловлює Вам свою глибоку вдячність за придбання торцювальної пили. Вироби під торговою маркою *SturmaxD* постійно вдосконалюються і поліпшуються. Завдяки постійній програмі досліджень і розробок, зазначені тут технічні характеристики і дизайн можуть бути змінені без попереднього повідомлення. Приносимо Вам наші найглибші вибачення за можливі завдані цим незручності.



УВАГА! Уважно вивчіть цю інструкцію по експлуатації та технічному обслуговуванню. Зберігайте її в захищеному місці.

Галузь застосування та призначення.**Призначення.**

Торцювальна пила спроектована для торцювання дерева та аналогічних матеріалів, які підходять під розмір пили.

ЗАБОРОНЕНО! Застосування інструменту не за призначенням не допускається!

Режими використання.

УВАГА! Дотримуйтеся наступного режиму роботи з інструментом!

Побутова серія: Після безперервної роботи протягом 15-20 хвилин необхідно вимкнути інструмент, відновити роботу можна через 5 хвилин. Рекомендується працювати з інструментом не більше 20 годин на тиждень.

Професійна серія: Час роботи в тиждень - 42 години, в день - 6 годин.

Зовнішній вигляд.

1

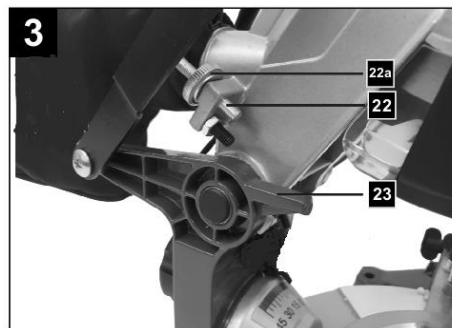
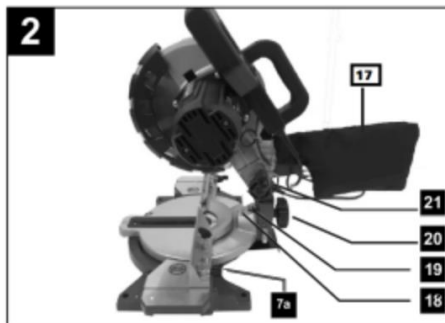
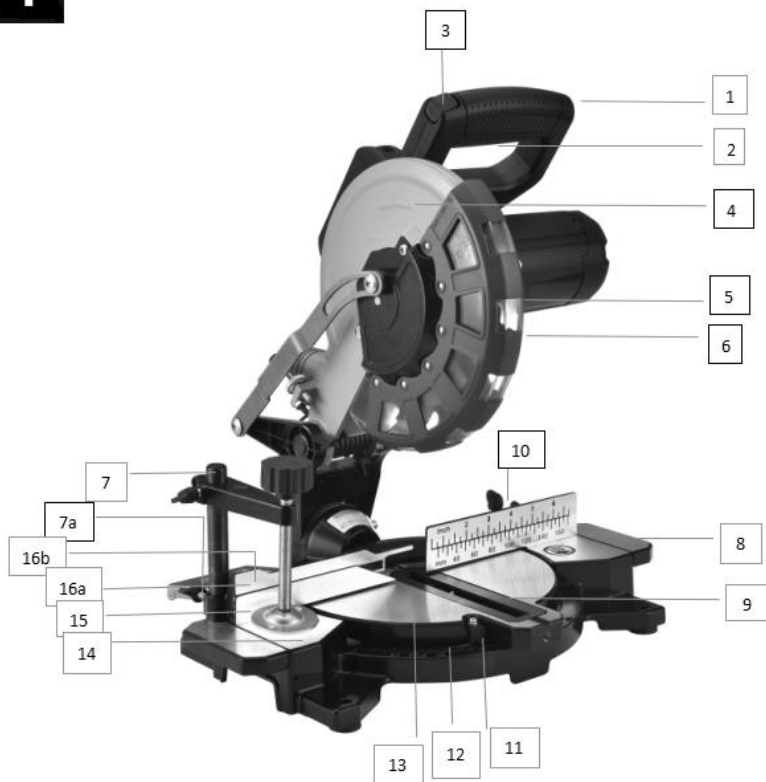

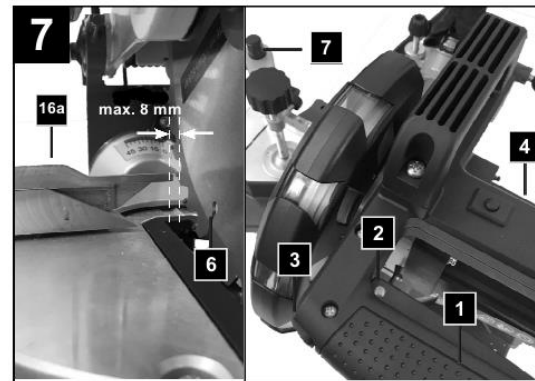
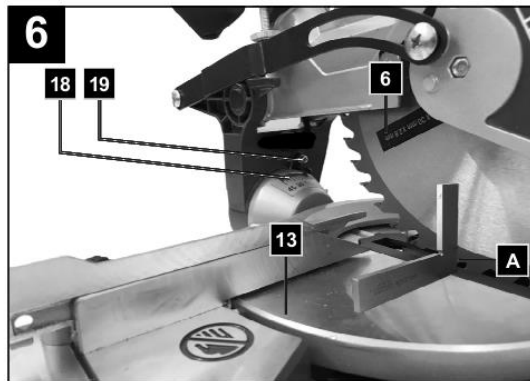
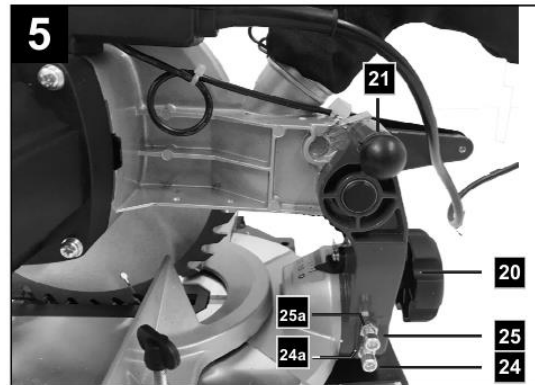
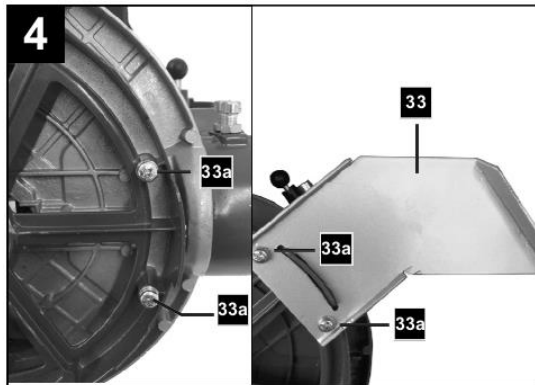

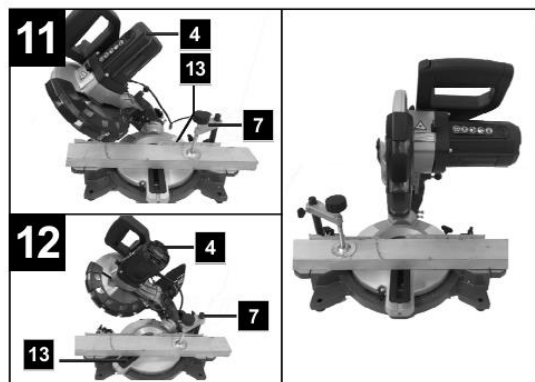
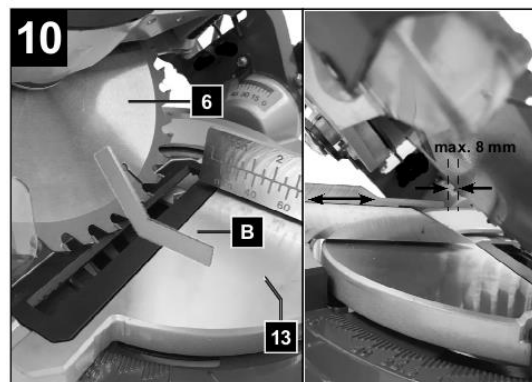
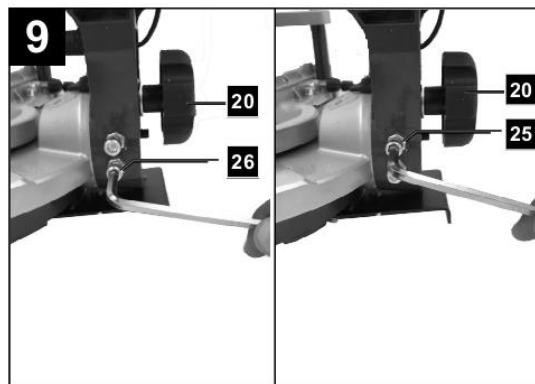
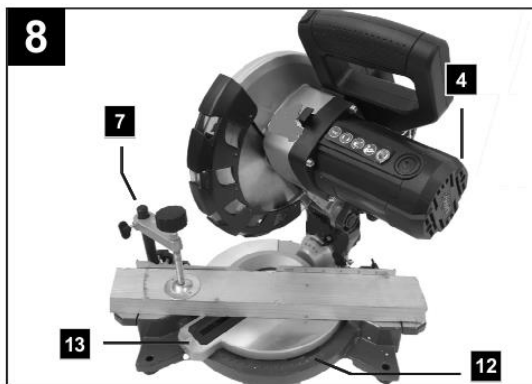

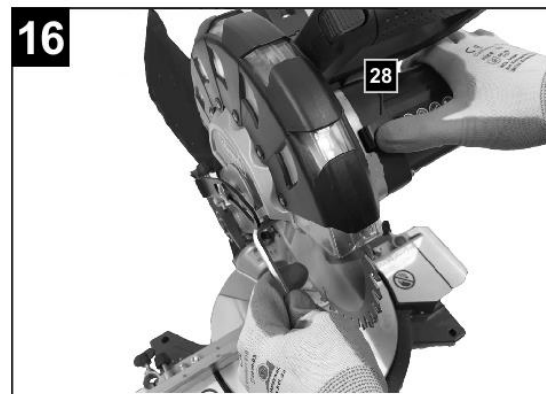
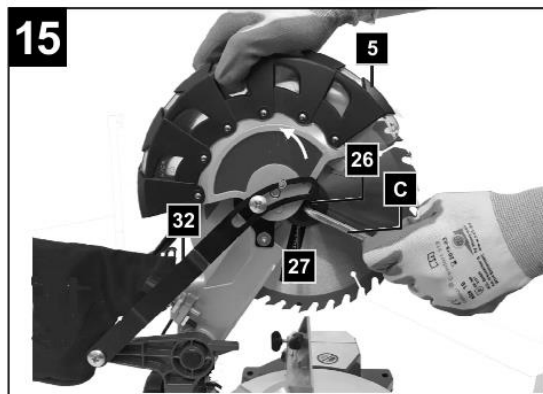
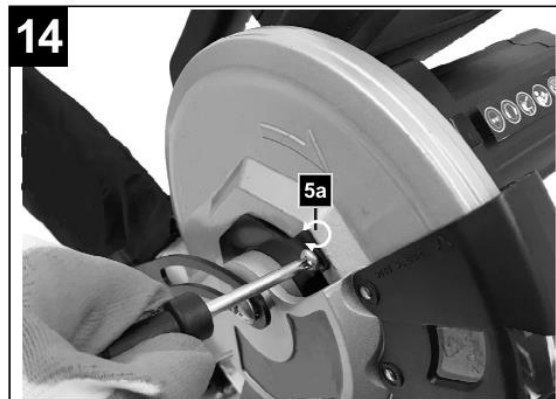
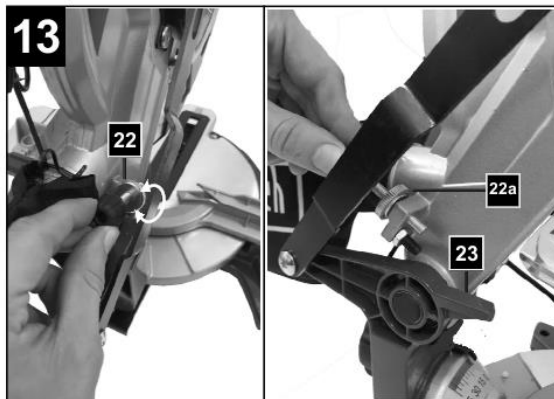

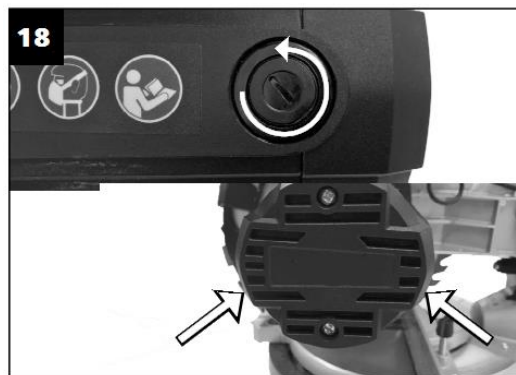
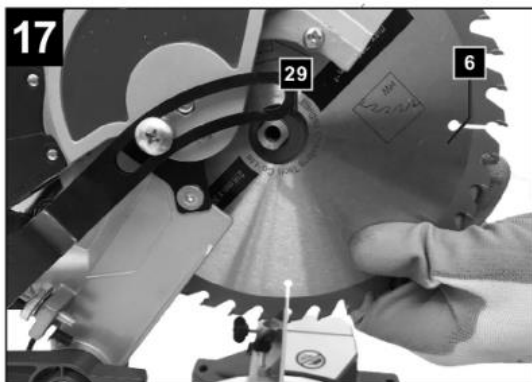

1. Рукоятка

2. Перемикач вкл/викл

3. Кнопка блокування

4. Корпус двигуна	5. Захисний кожух	6. Диск
7. Затискна ручка	8. Розширювачі стола	9. Шкала
10. Гвинт для струбцини	11. Шкала обертання основи	12. Шкала
13. Поворотний стіл	14. Платформа	15. Упор
16а. Пересувний упор	16б. Гвинт	17. Пилозбірник
18. Шкала	19. Показчик	20. Фіксуєчий гвинт
21. Фіксуєчий гвинт	22. Гвинт для обмеження глибини різання	23. Стопор для обмежувача глибини різання
24. Регулювальний гвинт (90°)	25. Регулювальний гвинт (45°)	26. Фланцевий гвинт
27. Зовнішній фланець	28. Блокування вала	29. Внутрішній фланець
32. Направляюча скоба	33. Захист від нахилу	

Комплектність поставки.



- Затискний пристрій 1 шт
- Стабілізаційний стенд 1 шт
- Мішок для пилу 1шт
- Шестигранний ключ 1шт

Технічні характеристики моделі

Параметри моделі	MSM55212
Споживана потужність, Вт	1600
Напруга /Частота, В/Гц	220/50
Число обертів на холостому ході, об / хв	5000
Дискv	210 x 30 x 24 Т
Кут нахилу столу	-45°, 0°, 45°
Глибина пропилу	90°/90°: 115*60мм 90°/45°: 25*115мм 45°/45°: 25*80мм 45°/90°: 60*80мм
Маса, кг	6.7

Lpa (рівень звукового тиску) 98,5 дБ(А)

Lwa (рівень звукової потужності) 111 дБ(А)

Kpa, Kwa (похибка для даного рівня гучності) 3 дБ(А)

Сумарна вібрація ah (векторна сума трьох напрямків) 1,6 м/с

K Похибка 1,5 м/с





Відповідність вимогам нормативних документів Інструменти, вказані у даній інструкції відповідають вимогам наступних нормативних документів:

- ДСТУ EN 62841-1:2017 Інструменти ручні електромеханічні, переносні інструменти і машини для газонів та садів. Безпека. Частина 1. Загальні вимоги (EN 62841-1:2015; AC:2015, IDT; IEC 62841-1:2014, MOD; Cor 2:2015, IDT)
SL-31L 13
- ДСТУ EN 62841-3-9:2018 Інструменти ручні електромеханічні, переносні інструменти й машини для газонів та садів. Безпека. Частина 3-9. Додаткові вимоги до переносних торцювальних пилок (EN 62841-3-9:2015; AC:2016, IDT; IEC 62841-3-9:2014, MOD; Cor 2:2016, IDT)
- ДСТУ EN 60825-1:2016 Безпечність лазерних виробів. Частина 1. Класифікація обладнання та вимоги (EN 60825-1:2014, IDT)
- ДСТУ EN 61029-2-11:2014 Інструменти пересувні з електроприводом. Частина 2-11. Додаткові вимоги до пильних верстатів, які здійснюють косий зріз (EN 61029-2-11:2012, EN 61029-2-11:2012/A11:2013, IDT)
- Тех. Регламент електромагнітної сумісності обладнання (Постанова КМУ № 1077, від 16.12.2015),
- Тех. Регламент низьковольтного електричного обладнання (Постанова КМУ № 1067, від 16.12.2015),
- Тех. Регламент безпеки машин (Постанова КМУ № 62, від 30.01.2013),
- Тех. Регламент обмеження використання деяких небезпечних речовин в електричному та електронному обладнанні (Постанова КМУ № 139, від 10.03.2017)

Діапазон температур при роботі з електроінструментом: від -9°C до + 35°C. При інших температурах використання інструменту не рекомендується.

Правила по техніці безпеки.

Увага! Електроінструменти є обладнанням підвищеної небезпеки. Користуючись приладом, щоб не наразитися на небезпеку ураження струмом, травми або виникнення пожежі, слід суворо дотримуватися таких основних правил техніки безпеки. Прочитайте і запам'ятайте ці вказівки до того, як приступите до роботи з електроприладами. Зберігайте вказівки по техніці безпеки в надійному місці.

	<p>Щоб уникнути травми від стружки, що летить направляйте ріжучу головку вниз по закінченню різання, до повної зупинки.</p>
	<p>Тримайте руки і пальці якомога далі від диска.</p>
	<p>Для Вашої безпеки, видаліть обрізки, невеликі шматочки матеріалу і т.д. зі столу перед початком роботи.</p>
	<p>Відключити верстат від мережі перед переведенням з режиму різання під кутом в режим різання на столі.</p>
	<p>Не піднімати верхню частину напрямної планки при її встановленню або знятті.</p>

Робоче місце.

Тримайте робоче місце чистим і добре освітленим.

Захаращені погано освітлені робочі місця є причиною травматизму.

Не використовуйте електроінструменти у вибухонебезпечних приміщеннях, таких де присутні легкозаймисті рідини, газу, або пил. Електроінструменти створюють іскри, які можуть стати причиною пожежі.

Тримайте дітей, і відвідувачів на безпечній відстані від працюючих електроінструментів.

Не відволікайтеся - це може викликати втрату контролю при роботі і стати причиною травми.

Електробезпека.

Перед включенням перевірте чи відповідає напруга живлення Вашого електроінструменту мережеві напрузі; перевірте справність кабелю, штепселя і розетки, в разі несправності цих частин подальша експлуатація забороняється.

Електроінструменти з подвійною ізоляцією не вимагають підключення через розетку з третім заземленим проводом. Для електроінструментів без подвійної ізоляції підключення через розетку із заземленим проводом обов'язково.

Уникайте контакту тіла з заземленими поверхнями типу труб, радіаторів, печей і холодильників. Ризик удару струмом різко зростає, якщо ваше тіло стикається з заземленим об'єктом. Якщо використання електроінструменту у вологих місцях неминуче, струм до електроінструменту повинен подаватися через спеціальний пристрій-запобіжник який відключає електроінструмент при короткому замиканні. Гумові рукавички електрика і спеціальне взуття збільшать вашу особисту безпеку.

Не піддавайте електроінструменти впливу дощової води або вологи. Вода, що потрапила в електроінструмент, значно збільшує ризик удару струмом.

Обережно поводьтеся з електрошнуром. Ніколи не використовуйте шнур, щоб нести електроінструменти або тягнути штепсель з розетки. Тримайте шнур подалі від високої температури, масляних рідин, гострих граней або рухомих частин. Замініть пошкоджені шнури негайно. Пошкоджені шнури збільшують ризик ураження електричним струмом.

При використанні електроінструменту поза приміщеннями, використовуйте електричні подовжувачі, спеціально призначені для застосування поза приміщенням.

Особиста безпека.

Будьте уважні, постійно стежте за тим що ви робите, і використовуйте здоровий глузд при роботі з електроприладами. Не використовуйте електроінструмент в той час як Ви стомлені або знаходитесь під впливом ліків або засобів, що уповільнюють реакцію, а також алкоголю або наркотичних речовин. Це може привести до серйозної травми.

Носіть відповідний одяг. Занадто вільний одяг, коштовності або довге розпущене волосся можуть потрапити в рухомі частини працюючого електроінструменту. Тримайте ваші волосся, одяг, і рукавички далеко від рухаються частин. Руки повинні бути сухими, чистими і вільними від слідів маслянистих речовин.

Уникайте раптового включення. Переконайтеся, що кнопка включення / виключення знаходиться в положенні «вимкнено» («OFF») до запуску електричного в розетку. Забороняється перенесення електроінструментів на вашому пальці, вміщеному на клавіші включення / виключення.

Видаліть регульовальні або установчі ключі перед включенням електроінструменту. Залишений ключ, потрапивши в деталі, що рухаються, може привести до поломки електроінструменту або серйозної травми.

Тримайте надійно рівновагу. Використовуйте гарну опору і завжди тримайте надійно баланс тіла. Наложна опора і баланс дозволяють забезпечити надійний контроль над електроінструментом в несподіваних ситуаціях.

Використовуйте обладнання що забезпечує Вашу безпеку. Завжди носіть захисні окуляри. Респіратор, неслизькі безпечні черевики, каска, або навушники повинні використовуватися для відповідних умов.

Використання електроприладів та обслуговування.

Використовуйте затискачі, струбцини, лецата або інший спосіб надійного кріплення оброблюваної деталі. Утримання деталі рукою або тілом ненадійно та може привести до втрати контролю і до поломки інструменту або травм.

Не перевантажуйте електроінструмент. Використовуйте електроінструмент, відповідний вашій роботі.

Не використовуйте електроінструмент, якщо не працює клавіша «включення / виключення» («ON / OFF»). Будь-який електроінструмент, в якому несправна кнопка включення / виключення, являє ПІДВИЩЕНУ небезпеку і повинен бути відремонтований до початку роботи.

Від'єднайте штепсель від джерела електроживлення перед проведенням будь-яких регулювань, заміни аксесуарів або приладдя, або при зберіганні електроінструменту.

Зберігайте електроінструменти поза досяжністю дітей та інших людей що не мають навичок роботи з електроприладами. Електроінструменти небезпечні в руках користувачів які не мають навичок.

Вчасно проводьте необхідне обслуговування електроінструментів. Забороняється будь-яка зміна або модифікація електроінструменту, так як це може привести до поломки або травм.

Регулярно перевіряйте регулювання інструменту, а також на відсутність деформацій робочих частин, поломки частин, а також стану електроінструменту, які можуть впливати на неправильну роботу електроінструменту. Якщо є ушкодження, відремонтуйте електроінструмент перед початком робіт.

Використовуйте тільки аксесуари, які рекомендуються виробником для вашої моделі. Аксесуари, які можуть підходити для одного електроінструменту, можуть стати небезпечними, коли використовуються на іншому інструменті.

Правила по експлуатації.

Використовуйте протишумні навушники при використанні електроінструменту протягом тривалої роботи. Тривале піддавання шуму високої інтенсивності може призвести до втрати слуху.

Завжди використовуйте додаткову ручку для максимального контролю над можливою віддачею від електроінструменту.

Завжди носіть захисні окуляри при використанні цього електроінструменту. Використовуйте респіратор для роботи, при якій утворюється пил.

Ніколи не залишайте клавішу включення / виключення зафіксованою в положенні «ON» («Включено»). Перед включенням переконайтеся, що кнопка включення / виключення знаходиться в положенні «OFF» ("Виключено"). Випадкові запуски можуть стати причиною травми.

Розташовуйтеся під час роботи так, щоб не бути затиснутим між інструментом або допоміжною ручкою і стінами або стовпами. Якщо заклинить диск, то це призведе до віддачі від електроінструменту і може стати причиною травми.

Переконайтеся, що максимальна швидкість обертання, зазначена на шліфувальному або відрізні диску, відповідає максимальній швидкості, зазначеній на даній пилці.

Робота з електроінструментом.

Перед введенням пили в експлуатацію

Встановіть машину на міцній горизонтальній поверхні. Всі чотири опори машини повинні торкатися цієї поверхні.

Всі кришки і кожухи повинні бути міцно закріплені перед включенням. Пильний диск повинен обертатися вільно.

Перед включенням переконайтеся, що пильний диск надійно закріплений і всі рухомі частини пилки

вільно пересуваються.

Установка і експлуатація

Встановлення торцювальної пилки (мал. 1/2/4/5)

- Для установки поворотного столу (13), відверніть фіксуючий важіль (10) приблизно в 2 оберти.
- Поверніть поворотний стіл (13 з покажчиком (11) на необхідний кут, поєднавши покажчик з відповідним розподілом на шкалі (12) Заблокуйте фіксуючим важелем (10) .
- Натисніть без зусилля на голову пилки (4 зверху вниз і одночасно витягніть висувний штифт (21) , це викличе опускання пили вниз в робоче положення...
- Підніміть голову машини (4) вгору.
- Затискачі кріплення заготовки (7)) і розширення столу можуть бути змонтовані справа і зліва на базовій станини
- Голова пилки (4) може бути нахилена на 45 ° вліво по вертикалі

Точність регулювання упору для поперечного перерізу 90° (мал. 1/2/5/6)

- Опустіть голову машини (4) і закріпіть його за допомогою стопорного гвинта (21).

- Послабте гвинт (20).
- Розташуйте кутовий упор (А) між пилкою (6) та поворотним столом (13).
- Відпустіть стопорну гайку (24а).
- Налаштуйте регулювальний гвинт (24) поки кут між пилкою (6) та поворотним столом (13) буде дорівнювати 90°.
- Повторно затягніть контргайку (24а).
- Потім перевірте положення індикатора кута. При необхідності ослабте вказівник (19) за допомогою викрутки , встановіть положення 0 ° на шкалі кутів (18) і знову затягніть фіксуючий гвинт.

Поперечний розпил 90 ° та поворот стола на 0 ° (мал. 1/2/7)

Увага! Для поперечних зрізів 90 ° рухома упорна рейка (16а) повинна бути зафіксована у внутрішньому положенні.

- Відкрийте регулювальний гвинт (16b) для рухомої упорної рейки (16а) і просуньте рухома упорну рейку (16а) всередину.
- Відстань між упорною рейкою (16а) та пильним диском (6) повинна становити не більше 8 мм..

- Перш ніж робити розріз, переконайтесь, що стопорна рейка (16a) та пильний диск (6) не можуть зіткнутися.
- Повторно затягніть регулювальний гвинт (16b)
- Перемістіть голову машини (4) у верхнє положення.
- Використовуйте ручку (1) для зворотного переміщення голови пили (4) і фіксації в даному положенні при необхідності (в залежності від ширини пропила).
- Розмістіть розпилюваний дерев'яний матеріал на опорну планку (15) а також на поворотний стіл (13).
- Зафіксуйте матеріал за допомогою затискачів (7) на нерухомому столу пилки (14) щоб запобігти переміщенню матеріалу під час операції різання.
- Відпустіть перемикач блокування (3)) і натисніть перемикач вкл / викл (2) щоб запустити двигун.
- Після завершення операції різання поверніть голову верстата у верхнє (домашнє) положення та відпустіть кнопку УВІМК. / ВИМК. (2).

Увага! Верстат автоматично виконує хід вгору завдяки зворотній пружині, тобто не відпускайте рукоятку (1) після завершення різання; замість цього дозволяйте голові машини рухатися вгору повільно, одночасно застосовуючи легкий зустрічний тиск.

Поперечний пропил 90° та поворот стола 0° - 45° (мал. 1/7/8)

За допомогою торцювальної пилки можна зробити поперечні перерізи 0° -45° ліворуч та 0° -45° праворуч відносно упорної рейки.

Важливо! Для поперечних перерізів 90° рухома зупинна рейка (16а) повинна бути зафіксована у внутрішньому положенні.

- Відпустіть поворотний стіл, послабивши стопорний гвинт (16b)
- Зупинна рейка (16а) повинна бути закріплена досить далеко, щоб відстань між упорною рейкою (16а) та диском (6) становила мінімум 8 мм.
- Перш ніж робити розріз, переконайтесь, що стопорна рейка (16а) та пильний диск (6) не можуть зіткнутися.
- Знову закріпіть регульовальний гвинт (16b).
- Послабте гвинт (10).
- За допомогою ручки (1) відрегулюйте поворотний стіл до потрібного кута.

- Показчик (11) на поворотному столі повинен відповідати бажаному куту на шкалі (12) на нерухомому пильному столі (14).

- Повторно затягніть регулювальний гвинт (10), щоб закріпити поворотний стіл (13).

- Виконайте розпил

Різка під кутом 0 ° - 45 ° і поворот столу на 0 ° (мал. 1/2/11)

Торцювальна пилка може виконувати різання на 0 ° - 45 ° по відношенню до робочої поверхні

- Підніміть голову пилки (4) у верхнє положення.

- Зафіксуйте поворотний стіл (14) в положенні 0 °.

- Ослабте регулювальний гвинт (20) і за допомогою ручки (1) нахиліть голову верстата (4) вліво, поки вказівник (19) не покаже бажане вимірювання кута на шкалі (18).

- Повторно затягніть регулювальний гвинт (20).

- Виконайте різання заготовки

Різка під кутом 0 ° - 45 ° і поворот столу на 0 ° - 45 ° (мал. 2/4/12)

- Пила торцювання може застосовуватися для косою різання під кутом $0^\circ - 45^\circ$ по відношенню до лицьової поверхні матеріалу, з одночасним встановленням поворотного столу на кут $0^\circ - 45^\circ$ вправо або вліво по відношенню до опорної планки (подвійна коса різка)
- Підніміть голову пилки (4) у верхнє положення.
- Відпустіть поворотний стіл (13) послабивши стопорний гвинт (10).
- Використовуйте рукоять (1), для встановлення бажаного кута столу (13)
- Повторно затягніть гвинт (10), щоб закріпити поворотний стіл (13)
- Відкрутіть гвинт (20).
- За допомогою ручки (1) нахиліть голову машини (4) вліво, доки вона не збігнеться з необхідним значенням кута
- Повторно затягніть гвинт (20).
- Виконайте різання заготовки

Обмеження глибини різання (мал. 3/13)

- Глибину різання можна регулювати за допомогою гвинта (22). Для цього відкрутіть гайку гвинта (22a) . Поверніть гвинт (22) всередину або назовні для того, щоб встановити необхідну глибину

різання, потім

знову затягніть гайку гвинта (22a).

- Перевірте регулювання за допомогою пробного різання

Мішок для опилок (мал. 1/20)

- Пила обладнана мішком для сміття (17). Стисніть металеве кільце на мішку для пилу і прикріпіть його до вихідного отвору в зоні двигуна. Сміттевий мішок (17) можна спорожнити за допомогою блискавки внизу.

Підключення до пилососа

- Підключіть вакуумний шланг до отвору відводу пилу.

Увага! Мішок для збору пилу можна використовувати тільки при різанні деревини !

Заміна диска пилки (мал. 1/2/14-17)

Увага! Виконайте наступну дію перед заміною диска пилки: Вимкніть мережевий кабель!

Обережно! Щоб уникнути травм виконуйте заміну диска пилки в рукавицях.

- Поверніть голову машини (4) вгору та зафіксуйте болтом (21).
- Ослабте фіксуючий гвинт (5а) кришки за допомогою викрутки

УВАГА! Не виймайте повністю цей гвинт.

- Підніміть кожух пильного диска (5) вгору, доки кожух пильного диска (5) не буде вище гвинта фланця (26).
- Одною рукою вставте шестигранний ключ у гвинт фланця (27).
- Тримайте шестигранний ключ і повільно закривайте захисний кожух пильного диска (5), доки він не торкнеться шестигранного ключа .
- Натисніть на фіксатор вала пилки (28) і повільно поверніть гвинт фланця (26) за годинниковою стрілкою. Фіксатор вала пилки (28) замикається після не більше одного обертання.
- Тепер, застосувавши трохи більше зусилля, ослабте гвинт фланця (27) за годинниковою стрілкою.
- Поверніть гвинт фланця (26) праворуч і зніміть зовнішній фланець (27).
- Зніміть лезо (6) з внутрішнього фланця (29) і витягніть його.
- Обережно очистіть гвинт фланця (26), зовнішній фланець (27) і внутрішній фланець (29).

- Встановіть і закріпіть новий пильний диск (6) у зворотному порядку.

Важливо! Кут різання зубів, іншими словами напрямок обертання пильного диска (6) повинен збігатися з напрямком стрілки на корпусі.

- Перш ніж продовжувати роботу, переконайтесь, що всі запобіжні пристрої справні.

Перелік критичних відмов і помилкові дії персоналу або користувача.

Не використовувати з пошкодженої ручкою або не використовувати при появі диму безпосередньо з корпусу виробу.

Не використовувати з перебитим або оголеним електричним кабелем.

Не використовувати на відкритому просторі під час дощу.

Не вмикати при попаданні води в корпус.

Не використовувати при сильному іскрінні.

Не використовувати при появі сильної вібрації.

Критерії граничних станів.

Перетертий або пошкоджений електричний кабель.

Корпус пошкоджений.

Можливі несправності і дії по їх усуненню.

НЕСПРАВНІСТЬ	ПРИЧИНА	ДІЇ З УСУНЕННЯ
Двигун не вмикається	Немає напруги в мережі живлення.	Перевірити наявність напруги в мережі живлення.
	Несправний вимикач.	Звернутися в спеціалізований Сервісний центр для ремонту.
	Пошкоджений кабель.	
Підвищений іскріння щіток на колекторі	Зношені щітки.	Звернутися в спеціалізований Сервісний центр для ремонту.
	забруднений колектор	
	Несправні обмотки якоря.	
Підвищена вібрація, шум.	Робочий інструмент погано закріплений.	Закріпити правильно робочий інструмент.
Поява диму і запаху горілої ізоляції.	несправні підшипники	Звернутися в спеціалізований Сервісний центр для ремонту.
	Знос зубів якоря або шестерні	
	Несправність обмоток якоря або статора.	
Двигун перегрівається.	Забруднені вікна	Прочистити вікна

	охолодження електродвигуна.	охолодження електродвигуна
	Електродвигун перевантажений.	зняти навантаження
	Несправний якір.	Звернутися в спеціалізований Сервісний центр для ремонту.

Технічне обслуговування обладнання

Ви придбали довговічний і надійний електричний інструмент побутового класу.

Правильне використання і постійне технічне обслуговування продовжують термін служби виробу.

Регулярно очищуйте вентиляційні отвори на корпусі електричного інструменту від бруду і пилу.

Регулярно протирайте корпусні деталі м'якою х / б тканиною.

Забороняється використовувати різні види розчинників для очищення пластикових корпусних деталей електроінструменту.

Оберігайте інструмент від ударів і підвищеної вібрації, а також потрапляння на корпусні деталі масла і мастил. Періодично перевіряйте кріплення. Якщо болти ослабли - затягніть їх негайно, щоб уникнути серйозного пошкодження інструменту та отримання травми.

Періодично перевіряйте шнур електроживлення. Якщо кабель пошкоджений - відремонтуйте в найближчому авторизованому сервісному центрі.

При обслуговуванні електроінструменту, використовуйте тільки рекомендовані змінні витратні частини, насадки, аксесуари. Використання не рекомендованих витратних частин, насадок і аксесуарів може привести до поломки електроінструменту або травмування.

Обслуговування електроінструмента повинно виконуватись тільки кваліфікованим персоналом уповноважених сервісних центрів **SturmaxD**. Обслуговування, виконане некваліфікованим персоналом, може стати причиною поломки інструмента і травмування.

Гарантійне зобов'язання.

На електроінструмент **SturmaxD** поширюється гарантія відповідно до терміну, зазначеному в гарантійному талоні.

Термін придатності: 5 років з дати виробництва

Ви можете ознайомитися з правилами гарантійного обслуговування в гарантійному талоні, що додається до інструкції з експлуатації.

Виготовлено в КНР.

Дата виготовлення вказана на упаковці.

ГАРАНТІЙНИЙ ТАЛОН

Справжній гарантійний талон складений з урахуванням вимог чинного в Україні ЗУ «Про захист прав споживачів»

Гарантія поширюється на



Термін гарантії	Опис товару
36 місяців	Sturmax професійна серія
24 місяця	Sturmax
12 місяців	Акумулятори

Гарантійний талон додається тільки до товарів, які підпадають під визначення технічно складних побутових товарів, згідно Закону України «Про захист прав споживачів» (стаття 1, пункт 25 -Г).

Найменування виробу і модель _____

MSM55212 Пила торцювальна

Заводський номер _____

Назва торгової організації _____

Дата продажу (рік,міс.,число) _____

Підпис продавця _____

Підпис покупця _____

Штамп торгової організації _____

Умови гарантії

Шановний Покупце! Продукція повністю відповідає усім стандартам якості. Гарантійний термін експлуатації складає кількість місяців, відповідно виробу (див.табл.), від дня придбання при наявності правильно заповненого гарантійного талона та підпису покупця про прийняття ним гарантійних умов. При не виконанні цих умов претензії по якості виробу не приймаються. Протягом гарантійного терміну власник має право на безкоштовний ремонт виробу, якщо він вийшов з ладу через дефекти виготовлення або матеріалів*.

Гарантійний ремонт не виконується:

1. При наявності в гарантійному талоні виправлень, нерозбірливих записів. Якщо на інструменті вилучена або пошкоджена ідентифікаційна етикетка, нерозбірливий або змінений серійний номер.
2. При несправностях виробу викликаних uszkodженнями набутими при транспортуванні, неправильним збереженням, недбалим застосуванням, поганим доглядом. Якщо виріб має надмірне забруднення інструмента, як внутрішнє, так і зовнішнє, іржавий.
3. При несправностях, що виникли у результаті неправильної експлуатації (порушеннях правил інструкції з експлуатації, включаючи переважання і використання не за призначенням). Експлуатація з непризначеною або тулою різальною оснасткою, непризначеними насадками або додатковими пристосуваннями.
4. Якщо інструмент піддавався конструктивним змінам не уповноваженими особами.*
5. При наданні виробу в гарантійний ремонт після спроб самостійного ремонту і/або змачення виробу під час гарантійного терміну, якщо це не передбачено інструкцією з експлуатації (сліді розкриття інструмента, зріванні шліпці гвинтів, редукторна голівка встановлена неввірно і т.і.).*
6. При виявленні експлуатації інструменту після прояви несправності і робота якого не була зупинена і продовжувалась.*
7. При виявленні несправностей викликаних незалежними від виробника причинами, такими, як переплади напруги електричного струму, явища природи, стихійні лиха.
8. Якщо експлуатація інструменту відбувалася без захисної оснастки, що входить у їхній комплект (захисні кожухи, відбійні щитки і т.і.), що служить для безпеки працівника і перешкоджають проникненню оброблюваного матеріалу у середину виробу.*
9. При наявності у середині виробу сторонніх речовин, рідин і предметів, залишків будівельних матеріалів, абразивів, металева та інші стружки і т.і.*
10. При наявності механічних зовнішніх uszkodжень (тріщини, вм'ятини корпусу, пластикових захисних кожухів), а також механічних uszkodжень статорів редукторів, перемикачів режимів роботи.*
11. При наявності uszkodження шнур живлення або штепсельної вилки, що виникли в результаті багатаразового перегину, механічного uszkodження або при підключенні до розетки з поганим контактом. Сліді дії вогню.
12. Якщо були замінені не своєчасно швидкозшнувані витратні деталі. Наприклад – щітки, фільтри, мастило, ремені, лампи і т.п., внаслідок чого виникли несправності виробу.
13. При нормальності знос інструмента в результаті тривалого використання. Рівномірного зносу деталей при відсутності на них заводських дефектів не дає право на їх заміну по гарантії.*
14. Гарантія не поширюється на оснащення інструмента, витратне приладдя та матеріали (наприклад – патрони для дрелів, гайки для абразивних і відрізних дисків, цаги, бури, свердла, пильні диски, фрези, ножі, шлулі, абразивні стрічки і т.п.), що було в експлуатації.
15. Гарантія не поширюється на мастило, гумові амортизатори й ущільнювачі, повітряний і масляний фільтри, щітки, приводні ремені, які разом називаються «елементи, що швидко зношуються».
16. Одностакний вихід з ладу термозапобіжника та високовольтних трансисторів на інвекторних зварювальних апаратах, що пов'язане з експлуатацією виробу при температурах нижче -5С.
17. При перегріві інструмента чи не виконання вимог до складу та якості паливної суміші та мастила, що призвели до виходу з ладу поршневої групи, до безумовних ознак яких відносяться залягання поршневих кілець і/або наявність подраптин та потертості на внутрішній поверхні циліндра та поршня, руйнування та оплавлення опорних підшипників шатуна та поршневого пальця.*
18. Гарантія не поширюється на регулювання, чищення та інші роботи по догляду інструмента.

* - є авторизованим сервісним центром.

Клієнтський талон

Клієнтський

Модель **MSM55212** Пила торцювальна

Дата продажу (рік,міс.,число) _____

Заводський номер _____

Дата прийому _____

Дата повернення _____

вид ремонту _____

Назва ремонтної організації _____

П.І.Б. майстра _____

Штамп майстерні _____

Відривний талон

Відривний талон

Модель **MSM55212** Пила торцювальна

Дата продажу (рік,міс.,число) _____

Заводський номер _____

Дата прийому _____

Дата повернення _____

вид ремонту _____

Назва ремонтної організації _____

П.І.Б. майстра _____

Штамп майстерні _____

Клієнтський

Модель **MSM55212** Пила торцювальна

Дата продажу (рік,міс.,число) _____

Заводський номер _____

Дата прийому _____

Дата повернення _____

вид ремонту _____

Назва ремонтної організації _____

П.І.Б. майстра _____

Штамп майстерні _____

Відривний талон

Модель **MSM55212** Пила торцювальна

Дата продажу (рік,міс.,число) _____

Заводський номер _____

Дата прийому _____

Дата повернення _____

вид ремонту _____

Назва ремонтної організації _____

П.І.Б. майстра _____

Штамп майстерні _____

Клієнтський

Модель **MSM55212** Пила торцювальна

Дата продажу (рік,міс.,число) _____

Заводський номер _____

Дата прийому _____

Дата повернення _____

вид ремонту _____

Назва ремонтної організації _____

П.І.Б. майстра _____

Штамп майстерні _____

Відривний талон

Модель **MSM55212** Пила торцювальна

Дата продажу (рік,міс.,число) _____

Заводський номер _____

Дата прийому _____

Дата повернення _____

вид ремонту _____

Назва ремонтної організації _____

П.І.Б. майстра _____

Штамп майстерні _____

Адреси сервісних центрів

№	МІСТО	сервісний центр	адреса	телефон
1	Київ	ООП Ореховський	Петропавлівська Борщаківка,вул.Соборна, 7-5	(066) 374-39-39,(044)221-8535,(098)938-88-64
2	Київ	ООП Заболотний	ринок Юність, р/д С. м. 49	(068) 811-86-46
3	Київ	ООП Худольний	вул.Миропільська29	(044)-544-17-29,(044)-331-56-99
4	Київ	ООП Худольний	вул.Л.Курбаса,17	(044)-274-97-95,(044)-274-97-96
5	Київ	ООП Малько В.В.	м.Київ,проспект С.Бандеры,16	068-870-70-74, 093-8300-86-84/066-239-08-60,
6	Біла Церква	ООП Карпуко	вул.Павлоченко ,17 маг."Волю-Буд"	067-289-22-09
7	Біла Церква	ООП Федин	вул.Яричова, 3	(04585) 5-96-79, 067-594-79-69
8	Бровари	ООП Чирва	м.Бровари,Б/р. Незалежності,5/4/4, теф.р/д.ЗАО Бровар-5/д.пл.маса/	044-362-04-02,097-946-7-945,097-106-90-90
9	Бердичів	ООП Матвієно	м.Бердичів,вул.Італійська.6.51 маг.ФІОПЕНТИК	(050)-964-57-29,(06153)-41-84
10	Вінниця	ООП Марченко	вул. Шидста 45	(0432) 264278, 097-405-33-88
11	Віншава	ООП Поверха	вул. Кієвська, 12	067-784-79-94,065-702-29-95
12	Житомир	ООП Лебга М.В.	вул.Малицька,10	067-292-41-16
13	Запоріжжя	ТОВ" Запоріжінструмент"	вул. Кузнецова 34, склад 4а	(067)79-77-65, 060-90-55-048
14	Івано-Франківськ	Інструмент-ФВ	м.Івано-Франківськ,вул.Суєса,б/д.28,корп.3	096-103-40-78
15	Івано-Франківськ	ООП Пшанов Р.Г.	вул. Євгена Коновальця 425А	068-066-34-46,066-431-08-03
16	Кривий Ріг	ТОВ "Вакула інструмент"	вул. Олександрів Поля (Октябрьська) 28а, маг."Хмарі Центр"	096-158-88-73; 050-546-57-56
17	Конотоп	Маг.Планета-Інструмент- ФІОП Ігитин	вул.Червоної калини,2	(067)428-82-28
18	Кременчук,Полтав.обл.	ООП Кириленко П.С.	вул.Тиченка,12	(050)530-98-87
19	Луганська обл. м. Рубіне	ООП Титаренко	пр-т Миру,36	(050)214 87 83
20	Луцьк	ООП Форостян	Закошальний ринок,вул.Карпенка-Карого,б/д.1,маг.№18	(099) 402-389-70
21	Луцьк	ООП Пиманов	вул.Коробишева,2	(065)545-94-43
22	Львів	ООП Статів Б.І.	Магазин-мастерня "Гадар"	(097) 1629 97 73
23	Львів	ООП Троцько	вул. Зелена, 238	(067)-840-52-22
24	Миколаїв	ООП Кузьмін	пр.Центральний, 2.	(05127)-07-12, (097)623-71-44
25	Обува	ООП Білоєв Г.І	м.Обува,вул.Піщана,1	(068)901-55-01
26	Миколаїв	СІД/DAS-Інструмент	Ф.ОП Нозиків,м.Миколаїв,вул.1,аСлобдська,82	05127-09-925,068-733-27-97
27	Одеса	Сервіс-STURM	вул.Тарасівське шосе, 15А	(067)-468-26-56
28	Одеська обл. Белгород-Дністр	ООП Магнов І.І.	м.Білогірський,вул.Михайлівська,43,маг. "Супілка"	(067)136-99-97
29	Одеська обл. м. Черноморськ	ООП Стрельбицький В.В.	м.Черноморськ р-к "Світанок" вул.Комсомольська,2а	067-558-32-19,093-988-90-67
30	Полтава	ООП Панащенко	Центральний р-к, пав.№7 гр. 2	(067) 530-25-54
31	Рівне	ООП Балащук	вул. Біла, 16	(0362) 40-06-56,093-323-86-76
32	Рівне	ООП Журковський А.С.	33018,м.Рівне,вул.Відрська,29	096-527-12-62
33	Рівнен.обл.м.Здолбунів	ООП Хомча Я.В.	м.Здолбунів,вул.Незалежності,42.	096-709-03-37
34	Суми	СІД Зліс - Ф.ОПАверьянов	вул. Інтернаціоналістів, 5, оф. 25	(0542) 78-00-96
35	Суми	ООП Горюхов Ю.А.(сын)	м.Суми,вул.Харківська ,12	(0542) 659-942,36-10-49
36	Тернопіль	ТОВ ТТ АРС-Керміла	м. Тернопіль, вул. Бродівська, 44	(0542) 47-52-78, 096-549-66-17.
37	Хмельницький	ООП Пшанов Р.Г.	м.Хмельницький, Процулок 1-й Мирний, 20 склад № 25	(067)35-40-515
38	Черкаси	ООП Медведенко	вул.Благовісна,289	093-723-83-83
39	Черкаси	ТОВ"Полікор"	вул.Громова 146/10	(0472)54-05-63
40	Чернігів	ООП Рудик	пр-кт Миру, 233	0462 93-06-63, 094-98-87-663
41	Чернігів	ООП Воєтєрєва К.М.	вул. Старобілоуська, 73	(0462) 614-900, 050 846 14 89, 093 91 1 17, 02, 093 578 88 47,
42	Чернігів	ООП Надточий О.В.	пр.Лермонтов 118а	0462-614-989, 093-454-3990
43	Чернігівська обл.м.Ічня	ООП Кириченко П.М.	16700,м.Ічня,вул.Востокська, 34/2	096-219-43-31
44	Чернігівська обл.м.Білозач	ООП Козька О.П.	вул.Шевченка,11,маг."СТЕР"	093-148-18-47,маг.ІЗМІН, 093 137 35 80, (097) 812 52-44
45	Чернігівська обл.м.Городня	ООП Сторо К.П.	вул.Шевченка 5, м-н Дошовичок	(098)-540-82-01.
46	Чернігів	ООП Апанко	м.Чернігів,вул.Івана Мазепи,33	(0462) 729-068, 066-745-44-12, 073-481-08-33
47	Чернігів	ООП Вишньовська О.А.	пр-т Миру,95	(093) 440 94 42, (068) 338 82 12, (095) 165 42 12
48	Чернігів	ООП Німетанко	м.Чернігів,ПД Ліга,вул.Промислова 7,аб.№3	
49	Хуст,Закарпат.обл.	ООП Тома М.	м. Хуст, вул. Львівська 83 магазин "Shop Tools"	(096)488-87-59

телефон технічної підтримки (067) 218-19-19

Sturmaxo