

Sturmako

GBEM2240CR

**ІНСТРУКЦІЯ З ЕКСПЛУАТАЦІЇ
ТА ТЕХНІЧНОГО ОБСЛУГОВУВАННЯ**

ПОВІТРОДУВКА АКУМУЛЯТОРНА



Зміст

Опис	3
Зовнішній вигляд	4
Комплект поставки	4
Технічні характеристики	5
Правила техніки безпеки	6
Правила експлуатації обладнання	11
Транспортування та зберігання.....	15
Утилізація.....	15
Технічне обслуговування обладнання	16
Гарантійні зобов'язання	16



Відсутність гарантійного талона, або серійного номера на інструменті виключає можливість його гарантійного ремонту!

ОПИС

Шановний покупець!

Дякуємо Вам за покупку інструменту торговельної марки **Sturmaxo**. Наші продукти відрізняються прогресивним дизайном та сучасними конструкторськими рішеннями. Ми приділяємо значну увагу якості виконання наших виробів. Сподіваємося, що наша продукція стане надійним помічником для Вас на довгі роки.

Повітродувка акумуляторна призначена для прибирання садового сміття, включаючи траву, листя та дрібні гілки. Основна перевага акумуляторних повітродувок в тому, що вони комфортні у використанні, завдяки низькому рівню шуму та відсутності вихлопних газів та не мають мережевого кабелю.

В акумуляторних повітродувках **Sturmaxo** ми удосконалили конструкцію та використовуємо тільки перевірені рішення.

Наші переваги:

- Багатофункціональна панель управління.
- Ергономічна прогумована рукоятка
- ABS пластик корпусу.
- Плавний пуск.
- Захист від перевантаження.
- 4 швидкості та турборежим.
- Індикація заряду батарей.



Уважно вивчіть дану інструкцію з експлуатації та технічного обслуговування. Зберігайте її у захищеному місці.



Інструменти побутової серії не призначені для роботи з перевантаженнями. Після безперервної роботи протягом 15-20хв., необхідно вимкнути двигун та дати охолонути 5-10хв. Рекомендована робота з

електроінструментом - 20 годин на тиждень.

ЗОВНІШНІЙ ВИГЛЯД

1. Патрубок
2. Фіксатор патрубкa
3. Прогумована рукоятка
4. Акумуляторна батарея (не входить у комплект)
5. Акумуляторна батарея (не входить у комплект)
6. Багатофункціональна панель управління

КОМПЛЕКТ ПОСТАВКИ

Патрубок – 1шт

Ремінь – 1шт



Акумуляторні батареї та зарядні пристрої не входять у комплект поставки. Ви можете придбати їх окремо.



Ні в якому разі не слід вносити зміни в початкову конструкцію інструмента. Завжди використовуйте оригінальні запасні частини. Несанкціонована зміна конструкції виробу, або використання недозволених насадок, може стати причиною серйозної, або смертельної травми.

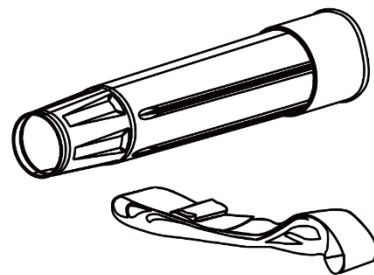
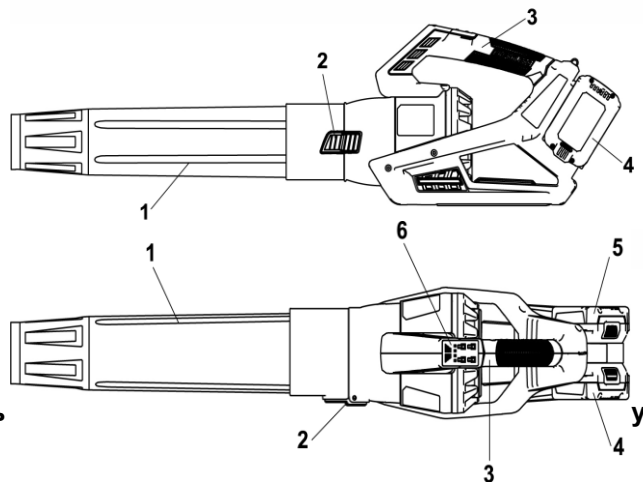

ТЕХНІЧНІ ХАРАКТЕРИСТИКИ

Модель	GBEM2240CR
Тип двигуна	Безщітковий
Акумуляторна батарея	Li-ion
Напруга	40 В (20В+20В)
Максимальна частота обертів	9000 – 24500 об/хв
Максимальна швидкість потоку повітря	205 км/год
Максимальний об'єм потоку повітря	820 м³/год
Режими роботи	видув 4 швидкості та турборежим
Багатофункціональна панель управління	✓
Ергономічна прогумована рукоятка	✓
Індикатор заряду батареї	✓
Захист від перевантаження	✓
Звуковий тиск LpA дБ(A) (dB(A))	82,1
Невизначеність вимірювання звукового тиску KpA дБ(A) (dB(A))	3
Акустична потужність LwA дБ(A) (dB(A))	96
Невизначеність вимірювання акустичної потужності KwA дБ(A) (dB(A))	3
Рівень вібрації ah м/с2 (m/s2)	2,54
Невизначеність вимірювання показників вібрації Kb м/с2 (m/s2)	1,5
Вага нетто/брутто	1,85/2,3 Кг



Передача вібрації та випромінювання шуму під час використання електроінструмента може відрізнятись від задекларованих величин залежно від того, як електроінструмент використовують, особливо від того, який вид матеріалу обробляють.



TM *SturmaxD* постійно працює над удосконаленням своєї продукції, в зв'язку з цим, залишає за собою право на внесення змін, що не порушують основних принципів управління. Таких, як зовнішній вигляд, конструкція і оснащення виробу, так і вміст цього посібника, без попереднього повідомлення споживачів. Всі можливі зміни будуть спрямовані тільки на поліпшення і модернізацію виробу.



Рекомендуємо використовувати лише оригінальні запасні частини, деталі та аксесуари TM *SturmaxD*. Виробник не несе відповідальності за поломки, несправності, чи нещасні випадки, викликані використанням будь-якого неоригінального спорядження, аксесуарів, частин, деталей.



Рекомендовано використовувати батареї *SturmaxD* CRM2002B, CRM2004B, CRM2006B та зарядні пристрої CRM2002C, CRM2004DC, чи CRM2045C.

ПРАВИЛА ТЕХНІКИ БЕЗПЕКИ



Електроінструменти являють собою обладнання підвищеної небезпеки. При користуванні електроінструментом, щоб не наражатися ризику ураження електричним струмом, травм, або пожежі

слід суворо дотримуватись наступних правил техніки безпеки. Прочитайте та запам'ятайте ці вказівки перед початком роботи. Зберігайте вказівки з техніки безпеки в надійному місці.

3 метою безпечного використання:

1. Підтримуйте порядок на робочому місці. Будь яка перешкода на робочому місці може стати причиною травми.
2. Беріть до уваги обставини у зоні проведення робіт. Підтримуйте хороше освітлення під час роботи. Не працюйте виробом поблизу легкозаймистих рідин або газів.
3. Не працюйте виробом під дощем або снігом. Не використовуйте його в приміщеннях з підвищеною вологістю. Захищайте виріб від дощу та вологи. Проникнення води в корпус виробу може вивести його з ладу.
4. Під час роботи з виробом не дозволяйте дітям або стороннім особам перебувати поблизу.
5. Закінчивши роботу, зберігайте виріб в спеціально відведеному місці для зберігання електроінструменту. Місце для зберігання електроінструменту має бути сухим, недоступним для сторонніх осіб і замикатися на замок. Діти не повинні мати доступ до виробу.
6. Не втручайтеся в роботу механізмів, докладаючи зайві зусилля. Робота виконується якісніше і безпечніше, якщо виріб експлуатується згідно з передбаченими нормами, навантаженнями, зусиллями й швидкостями.
7. Адекватно обирайте інструмент для кожної конкретної роботи. Не намагайтеся виконати малопотужним побутовим приладом роботу, яка призначена для високопотужного професійного електроінструменту. Не використовуйте виріб в цілях, для яких він не призначений.
8. Зверніть увагу на вибір робочого одягу. Не надягайте просторий одяг або прикраси, тому що їх можуть зачепити частини що рухаються. На час роботи поза приміщенням рекомендується надягати черевики з неслизькою підошвою. Приховуйте довге волосся головним убором.
9. Користуйтеся захисними окулярами та протишумовими навушниками. Одягайте респіраторну маску проти пилу, якщо під час роботи виділяється пил.
10. Від'єднайте акумуляторні батареї (продаються окремо!) від виробу, якщо він не використовується, перед початком техобслуговування, а також перед заміною аксесуарів.
11. Будьте уважні. Постійно майте хорошу точку опори і не втрачайте рівноваги.

12. Уважно і відповідально ставтеся до технічного обслуговування виробу та його ремонту. Для досягнення кращих робочих характеристик і забезпечення більшої безпеки під час роботи, обережно поведіться з виробом і підтримуйте його в чистоті. При заміні аксесуарів дотримуйтеся відповідних вказівок даної інструкції з експлуатації.
13. Рукоятка виробу повинна бути сухою та чистою, не допускайте її забруднення мастильними матеріалами.
14. Уникайте несподіваного запуску двигуна. Не переносьте виріб з під'єднаними акумуляторними батареями, тримаючи палець на вимикачі. Перед тим як під'єднати акумуляторні батареї, переконайтеся, що вимикач знаходиться в положенні «Вимк».
15. Будьте пильні. Слідкуйте за тим, що робите. Не працюйте з виробом якщо Ви втомилися, прийняли ліки, які можуть викликати сонливість, а також алкоголь і будь-які інші засоби і продукти, що погіршують увагу і зосередженість.
16. Підтримуйте в чистоті вентиляційні отвори, ніколи не вставляйте туди пальці та сторонні предмети. Постійне надходження достатньої кількості повітря необхідно для нормальної роботи двигуна.
17. Перевіряйте пошкоджені деталі. Перш ніж продовжити експлуатацію виробу, слід ретельно перевірити деталі, які мають пошкодження з метою встановити що вони в робочому стані та виконують призначену їм функцію. Перевірте надійність кріплення рухомих деталей, їх справність, правильність складання та будь-які інші параметри, які можуть вплинути на їх роботу. Пошкоджені деталі, перемикачі необхідно відремонтувати або замінити в уповноваженому сервісному центрі. Не працюйте виробом з несправним перемикачем.
18. Завжди використовуйте зарядний пристрій або адаптер (продаються окремо!) тільки в електромережі з напругою, яка зазначена на їх табличках.
19. Не використовуйте будь-які трансформатори, оснащені додатковим пристроєм, випрямлячем. Не заряджайте батареї від джерела живлення постійного струму або від електрогенератора, який працює від двигуна. Завжди заряджайте батареї в приміщенні. Так як зарядний пристрій (адаптер) та батарея злегка нагріваються під час підзарядки, заряджайте батареї в місцях, де відсутній вплив прямих сонячних променів, низька вологість і гарна вентиляція.
20. Ремонт виробу має здійснюватися виключно в уповноваженому сервісному центрі з використанням тільки

оригінальних запасних частин. В іншому випадку можливе нанесення серйозної шкоди здоров'ю користувача.

Особливі вимоги експлуатації виробу

Застосовувати виріб дозволяється тільки у відповідності з призначенням, наведеним в даній інструкції з експлуатації.

Щоб уникнути ненавмисного ввімкнення виробу, завжди від'єднуйте від нього акумуляторні батареї (продаються окремо!) відразу після закінчення роботи.

-Забороняється використовувати виріб з пошкодженими елементами керування.

-Забороняється використання виробу, якщо пошкоджена хоча б одна з акумуляторних батарей.

-Не здувайте тліючий попіл, свіжозрізану металеву стружку, шурупи, цвяхи тощо.

-Ніколи не блокуйте всмоктувальні отвори.

-Не направляйте працюючий виріб на гравійні доріжки.

-Не направляйте виріб отвором випускного каналу в напрямку очей або вух під час роботи. Ніколи не видуйте сміття в напрямку перехожих.

-Переконайтеся, що всі отвори для охолодження двигуна не засмічені.

-Не використовуйте виріб поблизу легкозаймистих матеріалів.

-Надягайте закриті взуття та довгі брюки.

Завжди від'єднуйте акумуляторні батареї від виробу в наступних випадках:

•якщо не працюєте з виробом;

•якщо переміщуєте виріб на інший робочий майданчик;

•якщо залишаєте виріб без нагляду;

•якщо виявлено будь-яке пошкодження (рукоятки, насадки, перемикача тощо).

-Забороняється використовувати виріб без насадки або якщо вона пошкоджена.

-Не демонтуйте і не змінюйте деталі цього виробу. Це може призвести до травми та (або) пошкодження виробу з порушенням гарантійних умов виробника.

-Для зменшення ризику отримання травм внаслідок ураження предметами, що вилітають з-під випускного каналу, не дозволяйте стороннім особам, дітям, а також домашнім тваринам перебувати на відстані ближче

15 метрів до місця роботи. Стороннім особам варто використовувати захисні окуляри. При наближенні сторонніх осіб зупиніть двигун і припиніть роботу.

Забороняється:

- працювати босоніж та у відкритому взутті. Слід надягати міцне взуття на гумовій підшві. Рекомендується використовувати рукавички, довгі брюки з щільної тканини, а також засоби захисту очей та органів слуху;
- експлуатувати і зберігати виріб у приміщеннях з вибухонебезпечним, а також хімічно активним середовищем, що руйнує метали та ізоляцію;
- експлуатувати виріб в умовах впливу крапель і бризок, на відкритих майданчиках під час снігопаду або дощу;
- залишати без нагляду виріб зі встановленою акумуляторною батареєю (продається окремо!);
- передавати виріб особам, які не мають права користування ним;
- експлуатувати виріб, якщо під час роботи виникла хоча б одна з таких несправностей:
 - 1) Пошкодження хоча б однієї акумуляторної батареї (продаються окремо!);
 - 2) Несправний вимикач або його нечітка робота;
 - 3) Корпус двигуна перегрівається;
 - 4) Поява диму або запаху, характерного для ізоляції, що горить;
 - 5) Полонка або поява тріщин в корпусних деталях або рукоятці.

Вимоги безпеки в аварійних ситуаціях

У разі виникнення аварійних ситуацій (несподівана відмова виробу, або кінцевих змінних насадок під час виконання роботи, появи диму на агрегатах, займання виробу, припинення електропостачання, отримання сигналу про можливе наближення природних, або техногенних катаклізмів):

- припинити роботи;
- повідомити за необхідності спецпідрозділи (пожежний, медичний, екологічний, спеціальний аварійний);
- вжити заходів до евакуації людей і матеріальних цінностей (за необхідності);
- почати ліквідацію наслідків аварії первинними засобами до прибуття спецпідрозділів, якщо такі отримали виклик, і до їхнього прибуття виставити пости, що обмежують доступ сторонніх у небезпечну зону;
- надати долікарську допомогу постраждалим.

У разі нещасного випадку з травмуванням постраждалих перемістити в безпечне місце, викликати швидку медичну допомогу й надати долікарську допомогу. Місце події захистити та зберегти недоторканим для роботи комісії з розслідування.

Залишкові ризики

Додаткові залишкові ризики можуть виникнути при використанні інструменту, які не можуть бути включені до доданих попереджень щодо безпеки. Ці ризики можуть виникати внаслідок неправильного використання, тривалого використання тощо. Навіть із застосуванням відповідних правил безпеки та впровадженням запобіжних пристроїв, певних залишкових ризиків не уникнути. До них належать:

- Травми, спричинені торканням будь-яких обертових/рухомих частин.
- Травми, спричинені зміною будь-яких деталей, лез або аксесуарів.
- Травми, спричинені тривалим використанням інструменту. Використовуючи будь-який інструмент протягом тривалого періоду, обов'язково робіть регулярні перерви.
- Порушення слуху.
- Небезпека для здоров'я, спричинена вдиханням пилу та мікрочастинок, що виникають під час використання вашого інструменту



Даний посібник не може врахувати всіх випадків, які можуть виникнути в реальних умовах експлуатації інструменту. Тому, при роботі з інструментом керуйтеся здоровим глуздом, будьте максимально уважні та обережні.

ПРАВИЛА ЕКСПЛУАТАЦІЇ ОБЛАДНАННЯ

Розпакуйте електроінструмент і проведіть огляд комплекту поставки на предмет відсутності зовнішніх пошкоджень. Якщо при транспортуванні температура навколишнього середовища була нижче ніж +5 °С, можливе утворення конденсату на вузлах і деталях електроінструмента. Перед подальшими операціями необхідно витримати електроінструмент у приміщенні з температурою від +5 °С до +35 °С і відносною вологістю не вище 80% до повного висихання.

⚠ Увага!



В цілях безпеки, перш ніж проводити будь-які дії з виробом перед роботою (огляд, обслуговування, встановлення насадок, аксесуарів, ременю) завжди виймайте акумулятори.

Акумуляторна батарея та зарядний пристрій

1. Щоб уникнути поломки акумуляторної батареї, ми рекомендуємо використовувати тільки зарядні пристрої торгової марки *Sturmaxo*.
2. Не використовуйте зарядні пристрої, які мають поломки.
3. Забороняється проводити зарядку у сирих, чи вологих приміщеннях. Не залишайте зарядний пристрій під дощем, або снігом.
4. Ви можете ознайомитися з температурними обмеженнями з експлуатації акумуляторної батареї на кольоровій наклейці.
5. Не торкайтеся незахищеними частинами тіла до рідини, що витекла з акумуляторної батареї. У разі потрапляння рідини швидко промийте водою з милом, потім лимонним соком або оцтом. У разі попадання в очі їх необхідно промивати водою протягом не менше 10 хвилин, а потім звернутися до офтальмолога.
6. Під час заряджання акумуляторна батарея та зарядний пристрій нагріваються.
7. Не залишайте акумуляторну батарею, якщо температура навколишнього середовища, або самої батареї нижче 0 ° C, або вище + 45 ° C

Зарядка акумулятора

1. Підключіть зарядний пристрій до розетки живлення. Індикатор (1) загориться зеленим.
2. Вставте батарею в зарядний пристрій. Індикатор (4) засвітиться червоним.
3. Індикатор (1) засвітиться зеленим після повного заряду.

⚠ Увага!



Переконайтеся, щоб дві направляючі (2) в корпусі акумулятора співпали з направляючими (3) в зарядному пристрої.

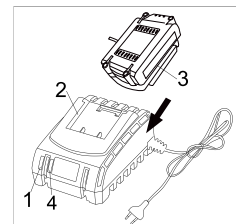



Увага!

Щоб зберегти працездатність Li-ion акумуляторної батареї вона не повинна заряджатися при температурі нижче 0 °С, або вище 45 °С. Якщо температура нижче 0 °С, або вище 45 °С, індикатор (1) буде блимати червоним світлом.

Для встановлення патрубку, необхідно з'єднати його із корпусом повітродувки, як показано на рисунку. Для від'єднання патрубку, натисніть на фіксатор патрубку та вийміть патрубок.

Встановлення/зняття акумуляторної батареї

Щоб встановити акумуляторну батарею, вирівняйте виступи на акумуляторній батареї(2,3) з пазами на корпусі електроінструмента (1) та з невеликим зусиллям посуňte акумуляторну батарею (3) в напрямку стрілки до появи звуку фіксації.

Не рекомендовано докладати надмірних зусиль при встановленні акумуляторної батареї. Якщо акумуляторна батарея під'єднується із зусиллям, це означає, що дії зі встановлення виконуються неправильно або в пази корпусу потрапив сторонній предмет.

Щоб зняти акумуляторну батарею, натисніть фіксатор батареї (2) та, не відпускаючи його, з невеликим зусиллям потягніть акумуляторну батарею в напрямку стрілки, як показано на рисунку.

Включення/виключення повітродувки

- під'єднайте акумуляторні батареї (продаються окремо!) до відповідних роз'ємів на кронштейнах акумуляторного блоку;
- візьміть повітродув за рукоятку та направте патрубок вперед, але так, щоб

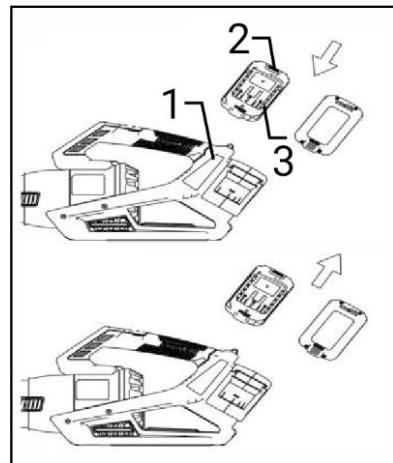
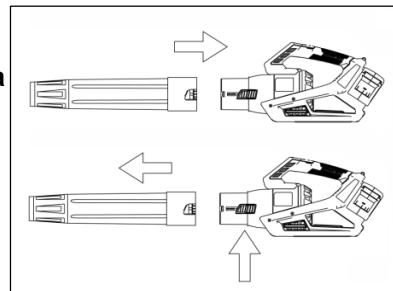

струмінь повітря не завдав будь-якої шкоди майну, людям або тваринам, які можуть перебувати на відстані менше 15 метрів;

- для запуску повітродува натисніть і утримуйте кнопку «ON/OFF»;
- рівень заряду акумуляторних батарей можна перевірити на панелі управління, як показано на рисунку (індикація лівої та правої батареї окремо)
- налаштуйте потрібну потужність та швидкість (4 швидкості) повітряного потоку за допомогою регулятора: натисніть на кнопку



для збільшення швидкості та



для її зменшення. При

цьому на панелі засвітиться індикатор кожної обраної швидкості (зліва направо: 1,2,3,4)

- для особливо важких робіт активуйте кнопку «TURBO», як показано на рисунку. Двигун з турбіною перейдуть в режим підвищеної потужності, сприяючи найбільш ефективному здуванню на 15с. Після 15с роботи в режимі «TURBO» повітродувка перейде у звичайний режим. Ви можете знову активувати «TURBO» за необхідністю.

- для вимкнення натисніть повторно кнопку «ON/OFF».

Робота з повітродувкою

Перед роботою повітродувкою обов'язково перевірте виріб та аксесуари до нього на відсутність пошкоджень. Уважно перевірте робочу зону на відсутність скла, каменю, проволочки, калюж та інших предметів.

Переконайтесь у відсутності тварин на ділянці. Встановіть патрубок згідно інструкції. Пристрій можна нести в одній руці, як показано на рисунку. Обов'язково надягайте засоби захисту, такі як навушники, захисні окуляри, рукавички з нековзким покриттям. Під час прибирання

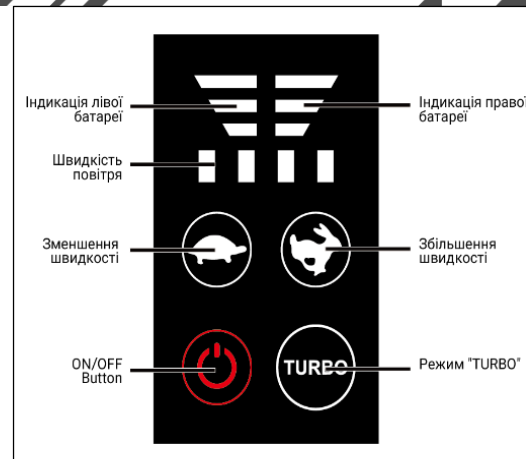

біля перешкод (стін, парканів тощо) будьте обережні, щоб запобігти потраплянню сміття та пилу в обличчя.

– Потрібно завжди тримати патрубок повітрорудвки якнайнижче до землі.

– Працюйте в напрямку вітру, щоб полегшити роботу.

– Під час роботи слід повільно рухатися та зберігати рівновагу.

– Будьте особливо уважні, працюючи на схилах.

Функція захисту від перевантаження

Якщо температура акумулятора занадто висока, повітрорудвка автоматично вимкнеться. Вимкніть прилад та дайте охолонути.

ТРАНСПОРТУВАННЯ ТА ЗБЕРІГАННЯ

Зберігати інструмент рекомендується в приміщенні, яке добре провітрюється, при температурі від -15°C до $+40^{\circ}\text{C}$ та відносній вологості повітря не більше 90%. Якщо інструмент зберігався при температурі 0°C і нижче, то перш ніж використовувати інструмент, його необхідно витримати в теплом приміщенні, при температурі від $+5^{\circ}\text{C}$ до $+40^{\circ}\text{C}$ протягом двох годин. Даний проміжок часу слід дотримуватися для видалення можливого конденсату. Зберігайте інструмент, інструкцію з експлуатації та аксесуари в оригінальній упаковці. У цьому випадку вся необхідна інформація та деталі завжди будуть під рукою.

УТИЛІЗАЦІЯ

Не викидайте електроінструменти разом з побутовими відходами! Електроінструменти, які були виведені з експлуатації, підлягають окремому збиранню та утилізації відповідно до природоохоронного законодавства

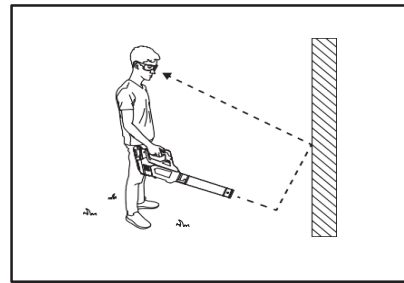

ТЕХНІЧНЕ ОБСЛУГОВУВАННЯ ОБЛАДНАННЯ

Обслуговування інструменту має бути виконано тільки кваліфікованим персоналом уповноважених сервісних центрів. Обслуговування виконане некваліфікованим персоналом може стати причиною поломки інструменту і травм. Наприклад: внутрішні дроти можуть бути неправильно укладені і затиснуті, або пружини повернення в захисних кожухах неправильно встановлені.

При обслуговуванні електроінструменту, використовуйте тільки рекомендовані змінні витратні частини, насадки, аксесуари. Використання нерекондованих витратних частин, насадок та аксесуарів може призвести до поломки інструменту, або травмування оператора. Використання деяких засобів для чищення, таких, як : бензин, аміак, призводять до пошкодження пластмасових частин.

Слідкуйте за чистотою вентиляційних отворів. Очищуйте їх від пилу, бруду та стружки. У випадку появи надмірного шуму, іскріння, запаху горілої ізоляції, негайно припиніть роботу та зверніться до сервісного центру.

ГАРАНТІЙНІ ЗОБОВ'ЯЗАННЯ

На інструменти *SturmaxD* поширюється гарантія згідно терміну, що вказаний в гарантійному талоні. Термін служби складає 5 років з дати виробництва.

Ви можете ознайомитися з правилами гарантійного обслуговування в гарантійному талоні, що додається до інструкції по експлуатації.

Виготовлено в КНР.

Дата виробництва вказана на упаковці.

Відповідність вимогам нормативних документів

Повітрорудка акумуляторна *SturmaxD* GBEM2240CR за своєю конструкцією та експлуатаційними характеристиками відповідає вимогам нормативних документів України, а саме:

- інструмент ручний електромеханічний. Вимоги щодо безпеки. Частина 1. Загальні вимоги ДСТУ EN 60745-1:2014 (EN 60745-1:2009, EN 60745-1:2009/A11:2010, EN 60745-1:2009/AC:2009, IDT).

- інструмент ручний електромеханічний. Вимоги щодо безпеки. Частина 2-13. ДСТУ EN 60745-2-13:2018

Додаткові вимоги до ланцюгових пилок (EN 60745-2-

13:2009; A1:2010, IDT; IEC 60745-2-13:2006, MOD; A1:2009, IDT).

- електромагнітної сумісності обладнання, постанова КМУ №1077 від 16.12.2015р;
 - тех. регламент низьковольтного електричного обладнання (Постанова КМУ № 1067 від 16.12.2015);
 - технічному регламенту безпеки машин, постанова КМУ №62 від 30.01.2013р.;
- ДСТУ EN 60745-1:2014; ДСТУ EN 61000-3-2: 2016; ДСТУ EN 61000-3-3: 2017; ДСТУ EN 55014-1:2016;ДСТУ EN 55014-2:2017.

Декларація відповідності розташована на офіційному сайті www.sturmax.com.ua

ГАРАНТІЙНИЙ ТАЛОН

Справжній гарантійний талон складений з урахуванням вимог чинного в Україні ЗУ «Про захист прав споживачів»

Гарантія поширюється на



Гарантійний талон надається тільки до товарів, які підпадають під визначення технічно складних побутових товарів, згідно Закону України «Про захист прав споживачів» (стаття 1, пункт 25-1).

Найменування виробу і модель _____

GBEM2240CR ПОВІТРУДУВКА АКУМУЛЯТОРНА _____

Заводський номер _____

Назва торгової організації _____

Дата продажу (рік,міс.,число) _____

Підпис продавця _____

Підпис покупця _____

Штамп торгової організації _____

Умови гарантії

Шановний Покупце! Продукція повністю відповідає умовам стандартів якості.

Гарантійний термін експлуатації складає кількість місяців, відповідно виробу (див.табл.), від дня придбання при наявності правильно заповненого гарантійного талона та підпису покупця про прийняття ним гарантійних умов. При не виконанні цих умов претензій по якості виробу не приймаються. Протягом гарантійного терміну власник має право на безкоштовний ремонт виробу, якщо він виникло з ладу через дефекти виготовлення або матеріалів*.

Гарантійний ремонт не виконується:

1. При наявності в гарантійному талоні виправлень, нерозбірливих записів. Якщо на інструменті вилучена або пошкоджена ідентифікаційна етикетка, нерозбірливі або змінені серійний номер.
2. При несправності виробу викликаних uszkodженнями надійшими при транспортуванні, неправильними збереженнями, недбаліми застосуваннями, поганими доглядом. Якщо виріб має надмірне забруднення інструмента, як внутрішнє, так і зовнішнє, іржавизні.
3. При несправностях, що виникли у результаті неправильної експлуатації (порушеннях правил інструкції з експлуатації, включаючи переважання і використання не за призначенням). Експлуатація з непередбаченою або тулою різальною оснасткою, непризначеними насадками або додатковими пристосуваннями.
4. Якщо інструмент піддавався конструктивним змінам не уповноваженими особами.*
5. При наданні виробу в гарантійний ремонт після спроб самостійного ремонту і/або замашення виробу під час гарантійного терміну, якщо це не передбачено інструкцією з експлуатації (сліді розкриття інструмента, зривати шлиці гвинтів, редукторна голівка встановлена невірно і т.д.).*
6. При виявленні експлуатації інструменту після прови несправності і робота якого не була зупинена і продовжувалась.*
7. При виявленні несправностей викликаних незалежними від виробника причинами, такими, як перепадади напруж електричного струму, явища природи, стихійні лиха.
8. Якщо експлуатація інструменту відбувалась без захисної оснастки, що входить у їхній комплект (захисні кожухи, вбудовані шитки і т.п.), що служить для безпеки працівника і перешкоджають проникненню оброблюваного матеріалу у середину виробу.*
9. При наявності у середній виробу сторонніх речовин, рідин і предметів, залишків будівельних матеріалів, абразивів, металевих та інших стружки і т.п.*
10. При наявності механічних зовнішніх uszkodжень (тріщини, вм'ятини, коруся, пластикових замісник кожухів) а також механічних uszkodжень ступорів редукторів, перемикачів режими роботи.*
11. При наявності uszkodження шнурів живлення або штепсельної вилки, що виникли в результаті багатозазового перегину, механічного uszkodження або при підключенні до розетки з поганим контактом. Сліді ді вогню.
12. Якщо були заміннені не своєчасно швидкозношувані витратні деталі. Наприклад – шитки, фільтри, мастило, ремні, лампи і т.п., внаслідок чого виникли несправності виробу.
13. При нормальному зносі інструмента в результаті тривалого використання. Рівномірного зносу деталей при відсутності на них заводських дефектів не дає право на їх заміну по гарантії.*
14. Гарантія не поширюється на оснащення інструмента, витратне приладдя та матеріали (наприклад – папирни для дринів, гайки для абразивних і відризняч дисків, цвиги, буси, свердла, пильні диски, фрези, ножі, пилки, штилі, абразивні стручки і т.п.), що було в експлуатації.
15. Гарантія не поширюється на мастило, умови експлуатації і умови зберігання, погіршений і масляний фільтри, шитки, приводні ремні, які разом називаються «елементи, що швидко зношуються».
16. Одночасний вимід, з ладу термозапобіжника та вискозоповітряних граністорів на інвенторних заварювальних апаратах, що пов'язане з експлуатацією виробу при температурі нижче -5С.
17. При перестрої інструмента чи невиконання вимог до складу та якості паливної суміші та мастила, що призвело до виходу з ладу поршневої групи, до безумовних ознак яких відносяться залягання поршневих кілець і/або наявність подрпини та потертості на внутрішній поверхні циліндра та поршня, руйнування та опалення опорних підшипників шатуна та поршневого пальця.*
18. Гарантія не поширюється на регулювання, чищення та інші роботи по догляду інструмента.

* - є авторизованим сервісним центром.

Клієнтський талон

Клієнтський

Модель **GWEM2240CR** ПОВІТРОДУВКА

Дата продажу (рік,міс.,число) **АКУМУЛЯТОРНА**

Заводський номер _____

Дата прийому _____

Дата повернення _____

вид ремонту _____

Назва ремонтної організації _____

П.І.Б. майстра _____

Штамп майстерні _____

Клієнтський

Модель **GWEM2240CR** ПОВІТРОДУВКА

Дата продажу (рік,міс.,число) **АКУМУЛЯТОРНА**

Заводський номер _____

Дата прийому _____

Дата повернення _____

вид ремонту _____

Назва ремонтної організації _____

П.І.Б. майстра _____

Штамп майстерні _____

Клієнтський

Модель **GWEM2240CR** ПОВІТРОДУВКА

Дата продажу (рік,міс.,число) **АКУМУЛЯТОРНА**

Заводський номер _____

Дата прийому _____

Дата повернення _____

вид ремонту _____

Назва ремонтної організації _____

П.І.Б. майстра _____

Штамп майстерні _____

Відривний талон

1 Відривний талон

Модель **GWEM2240CR** ПОВІТРОДУВКА

Дата продажу (рік,міс.,число) **АКУМУЛЯТОРНА**

Заводський номер _____

Дата прийому _____

Дата повернення _____

вид ремонту _____

Назва ремонтної організації _____

П.І.Б. майстра _____

Штамп майстерні _____

2 Відривний талон

Модель **GWEM2240CR** ПОВІТРОДУВКА

Дата продажу (рік,міс.,число) **АКУМУЛЯТОРНА**

Заводський номер _____

Дата прийому _____

Дата повернення _____

вид ремонту _____

Назва ремонтної організації _____

П.І.Б. майстра _____

Штамп майстерні _____

3 Відривний талон

Модель **GWEM2240CR** ПОВІТРОДУВКА

Дата продажу (рік,міс.,число) **АКУМУЛЯТОРНА**

Заводський номер _____

Дата прийому _____

Дата повернення _____

вид ремонту _____

Назва ремонтної організації _____

П.І.Б. майстра _____

Штамп майстерні _____

Адреси сервісних центрів

№	місто	сервісний центр	адреса	телефон
1	Київ	ФОН Український	Інженерно-сервісний Бюро/Київ/вул.Солов'я, 7-5	(066) 314-58-58; (044) 271-48-55; (066) 634-88-54
2	Київ	ФОН Український	проект Юр'єв, зал. С. м. 48	(066) 314-48-48
3	Київ	ФОН Український	вул.Морозівська,29	(044) 544-11-28; (044) 531-58-89
4	Київ	ФОН Український	вул.Пирогівська, 7	(044) 271-47-87; (044) 271-47-88
5	Київ	ФОН Миколаїв	м.Київ,проспект С.Мирного, 18	(066) 670-70-44; (066) 520-88-48; (066) 520-85-48
6	Київ	ФОН Київсько	вул.Павлової, 17 м. "Борис-Град"	(044) 285-22-09
7	Київ	ФОН Чорні	вул.Виноград, 3	(044) 534-548-79; (067) 504-79-69
8	Бориспіль	ФОН Червоно	м.Бориспіль, вул.Надієвської, 5-44, (проект) м.Олександрія, вул.Ворожого, 2-а (проект) м.Бориспіль, вул.Львівська, в. 51 м.м. АПОЛОНІК	(044) 534-44-22; (067) 545-44-07; (066) 98-99
9	Бориспіль	ФОН Миколаєво	м.Бориспіль, вул.Львівська, в. 51 м.м. АПОЛОНІК	(066) 984-47-20; (044) 533-41-44
10	Винники	ФОН Миронівка	вул.Шуцька, 65	(044) 284-27-10; (07) 455-53-48
11	Винники	ФОН Коршаків	вул.Шуцька, 12	(044) 284-27-10; (067) 202-28-85
12	Житомир	ФОН Ілліна М.В.	вул.Миколаєва, 10	(067) 202-41-95
13	Зарваниця	ТОВ "Зарваницяструги"	вул. Кременюва, 54, станція 44	(041) 271-75-55; (066) 50-55-648
14	Івано-Франківськ	Інструмент "Ф" ТОВ "Південь Р.Г."	м.Івано-Франківськ/вул.Стефанія, 28/корп. 2	(066) 113-06-78
15	Івано-Франківськ	ФОН Південь Р.Г.	вул.Евгена Кошовця, 62-А	(066) 495-24-48; (066) 41-42-40
16	Кривий Ріг	ТОВ "Західні Інструменти"	вул.Стефанія, 28/корп.1 (Олександрія) 28-А	(066) 158-58-71; (056) 56-57-56
17	Коломия	Міс.Підприємство "Інструмент-Воло"	вул.Червоної Вішниці, 2	(067) 128-42-28
18	Кременчук	ФОН Ілліна М.В.	вул.Терещуківська, 12	(066) 528-88-57
19	Львівська обл. м.Рівнене	ФОН "Львівсько"	пр-кт. Мухоморова, 2	(050) 214-87-83
20	Львів	ФОН Переміш	Заводський район/вул.Курганська/корп.Бригадирів м.м.18/3	(066) 102-38-70
21	Львів	ФОН Південь	вул.Львівська, 2	(063) 545-44-43
22	Львів	ФОН Сталін Б.Л.	Міжнародні торговельні "Транс"	(067) 820-07-73
23	Львів	ФОН Горького	вул.Зарваниця, 238	(067) 9440-53-22
24	Львівська	ФОН Львівсько	пр.Миколаївський, 2	(051) 214-47-12; (067) 028-71-44
25	Львівська	ФОН Бирюк Г.І.	м.Бориспіль, вул.Миколаївська, 1	(066) 391-55-51
26	Львівська	СІУ ДАБ Інструмент	ФОН Новомильська/вул.Стефанія, 62	(051) 210-90-55; (066) 92-21-97
27	Одеса	Сторжа-СТІДМ	вул.Трипольська, вулиця 15А	(067) 486-26-58
28	Одеса/обл. м.Винники/Рівненська	ФОН Південь П.Г.	м.Бориспіль/вул.Миколаївська, 4/м. "Земляк"	(067) 115-48-47
29	Одеса/обл. м.Черновиць/Одеса	ФОН Стрипильський В.В.	м.Черновиць, пр-кт.Стефанія, вул.Коломийська, 26	(067) 486-48-97
30	Одеса	ФОН Південь	Червонолінійна вулиця №1 пр. 2	(067) 330-33-54
31	Одеса	ФОН Вихарки	вул.Винна, 15	(066) 40-40-55; (066) 423-86-76
32	Одеса	ФОН Курчанський А.С.	308/18, вул.м.Григор'євська, 20	(066) 424-42-82
33	Філія, м.Біла Церква/Одеса	ФОН Комарів В.В.	м.Заболотівська/вул.Миколаївська, 42	(066) 718-03-57
34	Одеса	СІУ Зінь-ФОНДевішніє	вул.Інтернаціоналістична, 5, оф. 25	(054) 78-08-96
35	Одеса	ФОН Горького О.І. (Івано-Франківська)	м.Одеса/вул.Кременювська, 12	(066) 669-42-56; (4) 49
36	Тернопіль	ТОВ "Р.Г. АРС.Курган"	м.Тернопіль, вул.Бориспільська, 44	(035) 41-52-18; (066) 548-86-17
37	Хмельницький	ФОН Південь Р.Г.	м.Хмельницький, Проспект "48" вулиця, 20 станція №25	(067) 26-40-55
38	Черкаси	ФОН Миколаєво	вул.Бориспільська, 289	(063) 724-83-03
39	Черкаси	ТОВ "Полісся"	вул.Григор'євська, 16/10	(041) 274-48-31
40	Черкаси	ФОН Рувальський	пр-кт. Могилівський, 233	(046) 33-44-60; (044) 48-84-66-63
41	Черкаси	ФОН Вихарки К.М.	вул.Стефанія, вулиця 73	(066) 114-14-00; (066) 44-14-19
42	Черкаси	ФОН Курчанський О.В.	пр.Привокзальний, 19-а	(066) 414-44-44; (066) 414-44-49
43	Черкаси/обл. м.Київ	ФОН Курчанський П.М.	1670/14, вул.Бориспільська, 24/2	(066) 114-14-00; (066) 44-14-19
44	Черкаси/обл. м.Київ	ФОН Косовий О.П.	вул.Шуцька, 11 м. "С.Т.Б."	(066) 114-14-00; (066) 44-14-19
45	Черкаси/обл. м.Київ	ФОН Сторжа Р.Г.	пр.Шуцька, 5 м. "Виноград"	(066) 548-26-79
46	Черкаси	ФОН Миколаєво	м.Чернівці/вулиця Миколаївська, 33	(046) 727-088; (066) 46-44-17; (07) 491-08-53
47	Черкаси	ФОН Вихарки О.А.	пр-кт. Могилівський, 233	(063) 140-91-42; (066) 339-38-12; (095) 164-82-12
48	Черкаси	ФОН Миколаєво	м.Чернівці/П.Пилипчук/проспект "168" №3	(063) 140-91-42; (066) 339-38-12; (095) 164-82-12
49	Хмельницький	ФОН Ткач М.	м.Хмельницький/вулиця 83 вулиця "Зорь Ткач"	(066) 184-87-59

Sturmaxo

Термін придатності: 5 років з дати виробництва.

Не містить шкідливих речовин.

Зберігати в сухому місці.

Виробник: AWLOP TRADING CO LTD. Адреса: Китай, м. Нінгбо, Модерн таймз А2, блок 16/F.

Імпортер:

Україна, ТОВ "БЕСТВОРК" 04128, м. Київ, вул. Стеценка, 19/54, (044) 495-52-46.

Україна, ТОВ "ПРО-ЛАЙТ" 04128, м. Київ, вул. Стеценка, 19/54, (044) 451-89-67.

ТОВ "ПРОФІТТУЛС" 04128, місто Київ, вул. Стеценка, буд. 19/54 (044) 451-89-67

Уповноважений представник виробника: ТОВ "БЕСТВОРК" 04128, м. Київ, вул. Стеценка, 19/54.



Телефон гарячої лінії

080 033 25 23

(безкоштовно по Україні)

**ГАРАНТІЙНИЙ ТАЛОН
ВСЕРЕДИНІ КОРОБКИ**