

STIHL®

STIHL RE 100

Қолдану нұсқаулығы
Инструкция по эксплуатации



ⓀⓏ Қолдану нұсқаулығы
1 - 35

ⓂⓈ Инструкция по эксплуатации
36 - 71

Мазмұны

1 Сөз басы	2	7.2 Жоғары қысымды құбыршекті орнатып, алып тастаңыз	17
2 Осы Пайдалану нұсқаулығы туралы ақпарат	2	7.3 Бүріккіш-тапаншаны орнатып, алып тастаңыз	18
2.1 Әрекет етуші құжаттама	2	7.4 Болат түтікті орнатып, алып тастаңыз	18
2.2 Мәтіндегі ескертулердің таңбаламасы	3	7.5 Саптаманы орнатып, алып тастаңыз	19
2.3 Мәтіндегі нышандар	3	8 Су көзіне қосыңыз	19
3 Шолу	3	8.1 Су сүзгісін жалғаңыз	19
3.1 Жоғары қысымды жуғыш	3	8.2 Жоғары қысымды жуғышты сумен қамту желісіне жалғаңыз	20
3.2 Бүріккіш құрылғы	4	8.3 Жоғары қысымды жуғышты судың басқа көзіне жалғаңыз	21
3.3 Белгі	5	9 Жоғары қысымды жуғышты электр желісіне қосыңыз	22
4 Қауіпсіздік техникасы ережелері	5	9.1 Жоғары қысымды жуғышты электр желісіне қосыңыз	22
4.1 Ескерту нышандары	5	10 Жоғары қысымды жуғышты қосып, сөндіріңіз	22
4.2 Мақсатына сай қолдану	6	10.1 Жоғары қысымды жуғышты қосыңыз	22
4.3 Пайдаланушыларға қойылатын талаптар	6	10.2 Жоғары қысымды жуғышты сөндіріңіз	22
4.4 Киімдер мен жарақтандыру	7	11 Жоғары қысымды жуғышпен жұмыс істеу	23
4.5 Жұмыс кеңістігі және қоршаған орта	7	11.1 Бүріккіш-тапаншаны ұстау және жүргізу	23
4.6 Қауіпсіз күй	8	11.2 Бүріккіш-тапаншаның тұтқышына басып, бекітіңіз	23
4.7 Жұмыстар	9	11.3 Тазарту	24
4.8 Тазартқыш құрал	11	11.4 Тазартқыш құралмен жұмыс істеңіз	24
4.9 Суды жалғаңыз	12	12 Жұмыс аяқталғаннан кейін	25
4.10 Желіге қосылу	12	12.1 Жұмыс аяқталғаннан кейін	25
4.11 Тасымалдау	13	12.2 Жоғары қысымды жуғышты қатуға қарсы құралмен қорғаңыз	26
4.12 Сақтау шарттары	14	13 Тасымалдау	26
4.13 Тазалау, қызмет көрсету және жөндеу	14	13.1 Жоғары қысымды жуғышты тасымалдау	26
5 Қауіпсіздік техникасы жөніндегі нұсқаулар - Керек-жарақ	15	14 Сақтау шарттары	27
5.1 Болат түтіктің ұзартқышы, жабын тазартқыш, құбыр тазартатын жиынтық, бүгілген болат түтік және бұрыштық саптама	15	14.1 Жоғары қысымды жуғышты сақтау	27
6 Жоғары қысымды жуғышты пайдалану үшін дайын күйге келтіріңіз	16	15 Тазарту	27
6.1 Жоғары қысымды жуғышты пайдалану үшін дайын күйге келтіріңіз	16		
7 Жоғары қысымды жуғышты жинаңыз	16		
7.1 Жоғары қысымды жуғышты жинаңыз	16		



Осы қолдану нұсқаулығы авторлық құқықпен қорғалған Барлық құқықтар, әсіресе тарату, аудару және электроникалық жүйелермен өңдеу құқықтары сақталады.

15.1 Жоғары қысымды жуғыш пен керек-жарақты тазартыңыз.	27
15.2 Саптама мен болат түтікті тазарту	27
15.3 Су беруге арналған сүзгіні тазарту	28
15.4 Суға арналған сүзгіні тазартыңыз	28
16 Қызмет көрсету.	28
16.1 Техникалық қызмет көрсету кезеңділігі	28
17 Жөндеу.	28
17.1 Жоғары қысымды жуғышты жөндеу	28
18 Ақаулықтарды көтіру.	29
18.1 Жоғары қысымды жуғыштың ақауларын жою	29
18.2 Тығыздағыштарды майлау.	32
19 Техникалық сипаттамалар	32
19.1 STIHL RE 100 жоғары қысымды жуғышы	32
19.2 Ұзартатын сымдар	32
19.3 Дыбыс деңгейі және діріл көрсеткіші	33
19.4 REACH	33
19.5 Белгіленген қолданыс кезеңі	33
20 Қосалқы бөлшек (жинақтаушы) және құрал-жабдықтар.	33
20.1 Қосалқы бөлшек (жинақтаушы) және құрал-жабдықтар.	33
21 Көдеге жарату.	33
21.1 Жоғары қысымды жуғышты көдеге жарату	33
22 ЕО нормаларына сәйкестік сертификаты	33
22.1 STIHL RE 100 жоғары қысымды жуғышы	33
22.2 Сәйкестік белгісі	34
23 Мекенжайлар	34
23.1 STIHL штаб-пәтері	34
23.2 STIHL еншілес кәсіпорындары	34
23.3 STIHL өкілдіктері	35
23.4 STIHL импорттаушылары	35

1 Сөз басы

Қымбатты сатып алушылар,

STIHL таңдағаныңыз үшін қуаныштымыз. Біз өзіміздің жоғары сапалы өнімдерімізді клиенттеріміздің қажеттіліктеріне сәйкес әзірлейміз және өндіреміз. Тіпті төтенше жүктемелердің өзінде жоғары дәрежелі сенімділікке ие өнімдер осылай жасалады.

STIHL фирмасы да қызмет көрсетудегі жоғары сапаны жақтайды. Біздің мамандандырылған дилерлеріміз білікті кеңес береді және оқытады, сондай-ақ жан-жақты техникалық қолдау көрсетеді.

Сеніміңіз үшін Сізге алғыс білдіреміз және STIHL өнімдерінен көп ләззат алуыңызды тілейміз.



Др. Nikola Stihl

МАҢЫЗДЫ! ҚОЛДАНУДЫҢ АЛДЫНДА ОҚЫП ШЫҒЫҢЫЗ ЖӘНЕ САҚТАП ҚОЙҒЫҢЫЗ.

2 Осы Пайдалану нұсқаулығы туралы ақпарат

2.1 Әрекет етуші құжаттама

Жергілікті қауіпсіздік нұсқаулары әрекет етеді.

- ▶ Осы пайдалану нұсқаулығына қосымша ретінде, келесі құжаттарды оқып шығыңыз, түсініңіз және сақтап қойыңыз:
 - Пайдалану нұсқаулығы және қолданылатын керек-жарақтың қаптамасы
 - Пайдалану нұсқаулығы және қолданылатын тазартқыш құралдардың қаптамасы

2.2 Мәтіндегі ескертулердің таңбаламасы

⚠ Қауіп

Ескерту, ауыр жарақат келтіруі немесе өлімге себеп болуы мүмкін қауіптілікті білдіреді.

- ▶ Аталған шаралар, күрделі жарақаттан немесе өлімнен құтылуға көмектеседі.

⚠ Сақтандыру

Ескерту, ауыр жарақат келтіруі немесе өлімге себеп болуы мүмкін қауіптілікті көрсетеді.

- ▶ Аталған шаралар, күрделі жарақаттан немесе өлімнен құтылуға көмектеседі.

Нұсқау

Ескерту, мүліктік нұқсан келтіруі мүмкін қауіптілікті көрсетеді.

- ▶ Аталған шаралар, мүлікке нұқсан келтіруден құтылуға көмектеседі.

2.3 Мәтіндегі нышандар



Бұл нышан осы Пайдалану нұсқаулығындағы бір тарауға қатысты болып келеді.

3 Шолу

3.1 Жоғары қысымды жуғыш

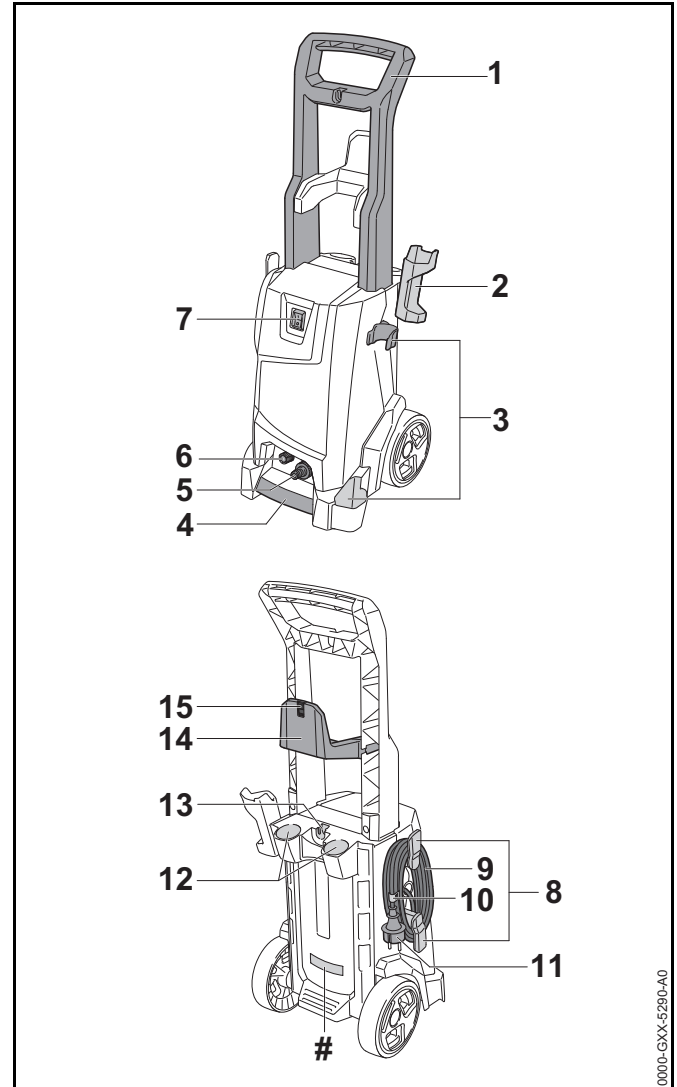

0000-GXX-6290-A0

1 Сап

Сап жоғары қысымды жуғышты тасуға және орнын ауыстыруға арналған.

2 Ұстағыш

Ұстағыш бүріккіш-тапаншаны сақтау үшін қажет.

3 Ұстағыш

Ұстағыш бүріккіш құрылғыны сақтауға арналған.

4 Тасымалдау сабы

Көліктік сап жоғары қысымды жуғышты тасуға арналған.

5 Штуцер

Штуцер су құбыршегін жалғауға арналған.

6 Штуцер

Штуцер жоғары қысымды бүріккішті жалғауға арналған.

7 Ауыстырып-қосқыш

Ауыстырып-қосқыш жоғары қысымды жуғышты қосуға және сөндіруге арналған.

8 Ұстағыш

Ұстағыш біріктіргіш кабельді сақтауға арналған.

9 Біріктіруші сым

Біріктіргіш кабель жоғары қысымды жуғышты розеткамен біріктіреді.

10 Қысқыш

Қысқыш ширатылған біріктіргіш кабельде қуат көзі ашасын ұстап тұрады.

11 Штепсельді айыр

Штепсельді айыр біріктіруші сымды розеткамен біріктіреді.

12 Жәшіктер

Жәшіктер бір жиынтықтағы саптамаларды сақтауға арналған.

13 Ұстағыш

Ұстағыш тазартқыш құралдың бүріккішін сақтауға арналған.

14 Ұстағыш

Ұстағыш жоғары қысымды құбыршекті сақтауға арналған.

15 Тазартқыш ине

Тазартқыш ине саптамаларды тазартуға арналған.

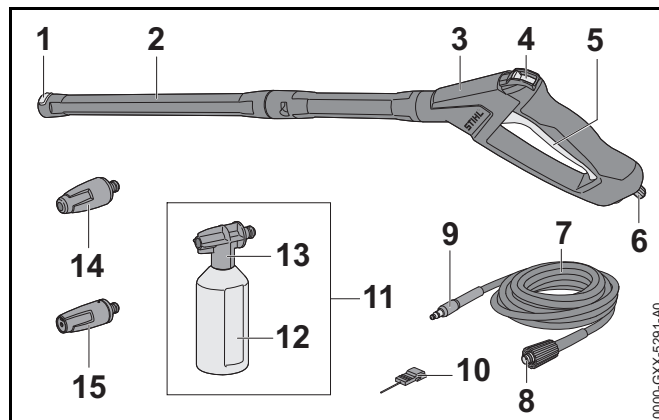
Паспорттық деректері бар фирмалық тақтайша мен сериялық номер**3.2 Бүріккіш құрылғы****1 Бекіткіш**

Бекіткіш болат түтіктегі саптаманы ұстап тұрады.

2 Ағын түтікшесі

Болат түтік бүріккіш-тапаншаны саптамамен біріктіреді.

3 Бүріккіш-тапанша

Бүріккіш-тапанша бүріккіш құрылғыны ұстап тұруға және жүргізуге арналған.

4 Сақтандырғыш иінтірек

Бекіткіш тұтқыш тұтқышты босатады.

5 Иінтірек

Тұтқыш бүріккіш-тапаншаның қақпақшасын ашып, жабады. Тұтқыш су ағынын жіберіп, тоқтатады.

6 Тоқтатқыш иінтірек

Тоқтатқыш тұтқыш бүріккіш-тапаншадағы шуцерді ұстап тұрады.

7 Жоғары арынды шланг

Жоғары қысымды құбыршек суды жоғары қысымды сорғыдан бүріккіш-тапаншаға қарай апарды.

8 Жалғастырғыш

Муфта жоғары қысымды құбыршекті жоғары қысымды сорғымен біріктіреді.

9 Шуцер

Шуцер жоғары қысымды құбыршекті жоғары қысымды сорғымен біріктіреді.

10 Тазартқыш ине

Тазартқыш ине саптамаларды тазартуға арналған.

11 Жуғыш құралдың бүріккіші

Жуғыш құралдың бүріккіші жуғыш құралдардың кемегімен тазартуға арналған.

12 Сыйымдық

Сыйымдық тазартқыш құралды қамтиды.

13 Бүріккіш саптама

Бүріккіш саптама тазартқыш құралды сумен араластырады.

14 Роторлы қаптама

Роторлық саптама айналып тұратын қатты су ағынын өндіреді.

15 Жалпақ ағынды қондырма

Жайпақ ағынды саптама судың жайпақ ағынын өндіреді.

3.3 Белгі

Нышандар жоғары қысымды жуғышта, жуғыш құралдардың бүріккішінде болуы мүмкін және келесі мағынаны білдіреді:



Бекіткіш тұтқыш осы күйдегі тұтқышты босатады.



Бекіткіш тұтқыш осы күйдегі тұтқышты бұғаттайды.



Жуғыш құралдың бүріккішін тасымалдаудың алдында босатыңыз және ол төңкерілмейтіндей және жылжымайтындей етіп бекітіңіз.



Өнімді тұрмыстық қоқыспен бірге лақтырмаңыз.



Өнімдерінің шу түзілуі ұқсас болуы үшін, 2000/14/EC Директивасына сәйкес дыбыс қуаты кепілді деңгейін дБ(A) түрінде күйлеу керек.



Бұл нышандар STIHL түпнұсқалы қосалқы бөлшектері мен STIHL түпнұсқалы құрал-жабдықтарын білдіреді.

4 Қауіпсіздік техникасы ережелері**4.1 Ескерту нышандары**

Жоғары қысымды жуғыштағы ескерту нышандары келесіні білдіреді:



Қауіпсіздік техникасы ережелері мен осы шараларды ұстаныңыз.



Пайдалану нұсқаулығын оқып шығыңыз, түсініңіз және сақтап қойыңыз.



Қорғаныс көзілдірігін тағыңыз.



Су ағынын адамдар мен жануарларға бағыттамаңыз.



Су ағынын электрлік қондырғыларға, электрлік қосылыстарға, розеткаларға және ток тасығыш сымдарға бағыттамаңыз.



Судың ағының электр аспаптарға және жоғары қысымды жуғышқа бағыттамаңыз.



Егер біріктіруші сым немесе ұзартатын сым бұзылған болса: Штепсельді айырды розеткадан суырыңыз.



Жоғары қысымды жуғышты тікелей сумен қамту жүйесіне қосуға болмайды.



Жоғары қысымды жуғышты жұмыстағы үзіліс уақытында, тасымалдау, сақтау, техникалық қызмет көрсету және жөндеу кезінде сөндіріңіз.



0 °C төмен температурада жоғары қысымды жуғышты қолданбаңыз, тасымалдамаңыз және сақтамаңыз.

4.2 Мақсатына сай қолдану

STIHL RE 100 жоғары қысымды жуғышы автомобильдерді, тіркемелерді, террасаларды, жолдарды және қасбеттерді тазартуға арналған.

Жоғары қысымды жуғыш өнеркәсіптік қолданысқа арналмаған.

Жоғары қысымды жуғышты жаңбыр кезінде қолдануға болмайды.

▲ Сақтандыру

- Егер жоғары қысымды жуғыш арналымы бойынша қолданылмаса, адамдар ауыр жарақат алуы немесе қайтыс болуы мүмкін және материалдық нұқсан келтірілуі мүмкін.
 - ▶ Жоғары қысымды жуғышты пайдалану жөніндегі осы нұсқауда көрсетілгендей қолдану керек.

STIHL RE 100 жоғары қысымды жуғышы төмендегілер үшін қолдануға арналмаған:

- Асбест-цемент және ұқсас жабындарды тазарту
- Қорғасын қамтитын бояумен сырланған жабындар
- Азық-түлікпен жанасатын жабындарды тазарту
- Жоғары қысымды жуғыштың өзін тазарту

4.3 Пайдаланушыларға қойылатын талаптар

▲ Сақтандыру

- Нұсқама алмаған пайдаланушылар жоғары қысымды жуғыштың қауіпін түсінбеуі немесе бағаламауы мүмкін. Пайдаланушы және басқа да адамдар ауыр жарақат алуы немесе қайтыс болуы мүмкін.



- ▶ Пайдалану нұсқаулығын оқып шығыңыз, түсініңіз және сақтап қойыңыз.
- ▶ Жоғары қысымды жуғыш басқа адамға берілетін болса: Сонымен қатар пайдалану нұсқаулығы қоса беріледі.

- ▶ Пайдаланушы келесі талаптарды қанағаттандыратынына көз жеткізіңіз:
 - Пайдаланушы шаршаған емес.
 - Пайдаланушы жоғары қысымды жуғышты физикалық тұрғыдан, сезім деңгейінде және ойлау қабілеті жағынан басқаруға және онымен жұмыс істеуге қабілетті болуы тиіс.
 - Пайдаланушы кәметке толған тұлға болып табылады немесе пайдаланушы мамандыққа ұлттық ережелерге сәйкес бақылаумен оқиды.
 - Пайдаланушы жоғары қысымды жуғышты алғашқы рет қолданудан бұрын, STIHL дилерінен немесе құзыретті тұлғадан нұсқама алуы тиіс.
 - Пайдаланушы алкоголь, дәрі-дәрмек немесе есірткі әсерінде емес.
- ▶ Кез келген күмән туындаған жағдайда: STIHL мамандандырылған дилеріне жүгініңіз.

4.4 Киімдер мен жарақтандыру

⚠ Сақтандыру

- Жұмыс істеген кезде заттар жоғары жылдамдықпен лақтырылуы мүмкін. Пайдаланушы жарақат алуы мүмкін.
 - ▶  Нық жабысатын қорғаныс көзілдірігін киіңіз. Сай келетін көзілдірік EN 166 стандартына немесе ұлттық ережелерге сай тексерілген және сатылымда тиісті белгімен қол жетімді.
 - ▶ Тығыз киілетін ұзын жеңді сырт киім мен ұзын шалбар киіңіз.

- Жұмыс кезінде аэрозольдер туындауы мүмкін. Деммен жұтатын аэрозольдер денсаулыққа зиян келтіріп, аллергиялық реакциялардың себебі болуы мүмкін.
 - ▶ Тазарту қажет жабындарға және олардың айналасына байланысты тәуекелдерді бағалаңыз.
 - ▶ Тәуекелдерді бағалау нәтижесінде, аэрозольдердің туындайтыны анықталса, онда: FFP2 қорғаныс класындағы немесе оған ұқсас кластағы қорғағыш бетпердені қолданыңыз.
- Егер пайдаланушы сай келемейтін аяқ киімді кесе, ол тайғанауы мүмкін. Пайдаланушы жарақат алуы мүмкін.
 - ▶ Тайғанамайтын табаны бар берік жабық аяқ киімді киіңіз.

4.5 Жұмыс көңістігі және қоршаған орта

⚠ Сақтандыру

- Бөтен адамдар, балалар және жануарлар жоғары қысымды жуғыштан және жоғары жылдамдықпен айналатын заттардан төніп тұрған қауіпті байқамауы және бағаламауы мүмкін. Бөгде адамдар, балалар және жануарлар ауыр жарақат алуы және оларға материалдық нұқсан келтірілуі мүмкін.
 - ▶ Бөтен адамдар, балалар мен жануарлар жұмыс учаскесінен алшақ жерде болуы тиіс.
 - ▶ Жоғары қысымды жуғышты қараусыз қалдырмаңыз.
 - ▶ Балалардың жоғары қысымды жуғышпен ойнау алмайтындығына көз жеткізу қажет.

- Жауын-шашын кезінде немесе ылғал ортада жұмыс жасау электр тогына соғылуға әкеліп соғуы мүмкін. Пайдаланушы ауыр жарақат алуы немесе қайтыс болуы мүмкін, ал жоғары қысымды жуғыш бұзылуы мүмкін.
 - ▶ Жаңбырда жұмыс істемеңіз.
 - ▶ Жоғары қысымды жуғыш тамшылап ағатын судың әсерінен ылғалданбас үшін, оны тиісінше орнату керек.
 - ▶ Жұмыстардың ылғалды телімінен тыс жерде жоғары қысымды жуғышты орнатыңыз.
- Жоғары қысымды жуғыштың электрлік бөлшектері ұшқын тудыруы мүмкін. Ұшқындар жеңіл тұтанатын және жарылу қаупі бар орталарда өртену және жарылу себебі болуы мүмкін. Адамдар ауыр жарақат алуы немесе қайтыс болуы және оларға материалдық нұқсан келтірілуі мүмкін.
 - ▶ Жеңіл тұтанатын және жарылу қаупі бар орталарда жұмыс істемеу керек.

4.6 Қауіпсіз күй

Егер келесі шарттар орындалса, жоғары қысымды жуғыш қауіпсіз күйде:

- Жоғары қысымды бұзылмаған.
- Жоғары қысымды құбыршек, муфталар мен бүріккіш құрылғы бұзылмаған.
- Жоғары қысымды құбыршек, муфталар мен бүріккіш құрылғы орнатылмаған.
- Біріктіруші сымы, ұзартатын сым және штепсельді айыры зақымдалмаған.
- Жоғары қысымды жуғыш таза және құрғақ.
- Бүріккіш құрылғы таза.
- Пайдалану элементтері жұмыс істеп тұр және ешқандай өзгеріске ұшырамады.
- Осы жоғары қысымды жуғышқа арналған STIHL түпнұсқалық керек-жарақтары ғана орнатылған.
- Құрал-жабдықтар дұрыс орнатылған.

▲ Сақтандыру

- Қауіпсіз емес күйде толықтырушы бөлшектер дұрыс жұмыс істемеуі және қауіпсіздік қондырғысының күші әрекет етпеуі мүмкін. Адамдар ауыр жарақат алуы немесе қайтыс болуы мүмкін.
 - ▶ Бұзылмаған жоғары қысымды жуғышпен жұмыс істеу.
 - ▶ Бұзылмаған жоғары қысымды құбыршекпен, муфталармен және бүріккіш құрылғымен жұмыс істеу.
 - ▶ Жоғары қысымды құбыршекті, муфталарды және бүріккіш құрылғыны пайдалану жөніндегі осы нұсқаулықта көрсетілгендей орнатыңыз.
 - ▶ Жұмыс істеу барысында зақымдалмаған біріктіруші сымды, ұзартатын сымды және штепсельді айырын пайдаланыңыз.
 - ▶ Егер жоғары қысымды жуғыш кір немесе дымқыл болса: Жоғары қысымды жуғышты тазартып, құрғатыңыз.
 - ▶ Егер бүріккіш құрылғы кір болса: Бүріккіш құрылғыны тазартыңыз.
 - ▶ Жоғары қысымды жуғышқа өзгерістер енгізбеңіз.
 - ▶ Егер басқару элементтері жұмыс істемесе: Жоғары қысымды жуғышпен жұмыс істемеңіз.
 - ▶ Осы жоғары қысымды жуғышқа арналған STIHL түпнұсқалық керек-жарағын ғана орнатыңыз.
 - ▶ Құрал-жабдықтарды сипаттамаға сәйкес орнату қажет, ол осы пайдалану нұсқаулығында немесе осындай құрал-жабдықтарға арналған пайдалану нұсқаулығында бар.
 - ▶ Жоғары қысымды жуғыштың тесіктеріне заттар салмаңыз.
 - ▶ Кез келген күмән туындаған жағдайда: STIHL мамандандырылған дилеріне жүгініңіз.

4.7 Жұмыстар

▲ Сақтандыру

- Пайдаланушы белгіленген жағдайларда жұмысқа шоғырлана алмайды. Пайдаланушы сүрініп кетуі, құлауы және ауыр жарақат алуы мүмкін.
 - ▶ Жұмысты байыпты және тиянақты түрде атқарыңыз.
 - ▶ Егер жарықтандыру шарттары және көріну дәрежесі нашар болса: Жоғары қысымды жуғышпен жұмыс істемеңіз.
 - ▶ Жоғары қысымды жуғышты жалғыз өзі басқару.
 - ▶ Кедергілерге назар аударыңыз.
 - ▶ Еденде тұрып жұмыс істеңіз және тепе-теңдікті сақтаңыз. Егер биіктікте жұмыс істеу керек болса: Көтерілетін жұмыс алаңын немесе қауіпсіз ағаштарды пайдаланыңыз.
 - ▶ Шаршағандық белгілері болса: Жұмыс істеуде үзіліс жасаңыз.
- Егер жұмыс кезінде жоғары қысымды жуғыш өзгерсе немесе әдеттегіден тыс жұмыс істесе ол қауіпті күйде болуы мүмкін. Адамдар ауыр жарақат алуы және оларға материалдық нұқсан келтірілуі мүмкін.
 - ▶ Жұмысты аяқтап, қуат көзі ашасын розеткадан суырып, STIHL дилеріне жүгіну керек.
 - ▶ Жоғары қысымды жуғышты түрегеп тұрып қолдану.
 - ▶ Салқындатқыш ауаның жеткілікті алмасуын қамтамасыз ету үшін жоғары қысымды жуғышты бүркемеңіз.
- Егер бүріккіш-тапаншаның тұтқышы босатылса, жоғары қысымды сорғы автоматты түрде сөндіріледі және су саптамадан ақпайды. Жоғары қысымды жуғыш күту режимінде тұр және қосулы болып қала береді. Егер бүріккіш-тапаншаның тұтқышы басылса, жоғары

қысымды сорғы тағы да автоматты түрде қосылып, су саптамадан ағады. Адамдар ауыр жарақат алуы және оларға материалдық нұқсан келтірілуі мүмкін.

- ▶ Егер жұмыс жүргізілмесе: Бүріккіш-тапаншаның тұтқышын бекітіңіз.



- ▶ Жоғары қысымды жуғышты сөндіріңіз.
- ▶ Жоғары қысымды жуғыштың қуат көзі ашасын розеткадан суырып алыңыз.
- 0°C төмен температурадағы су, тазарту қажет жоғары қысымды жуғыштың жабынында және бөлшектерінде қатып қалуы мүмкін. Пайдаланушы тайғанап кетіп, құлап, ауыр жарақат алуы мүмкін. Материалдық нұқсан келтірілуі мүмкін.
 - ▶ 0 °C төмен температурада жоғары қысымды жуғышты қолданбаңыз.
- Егер жоғары қысымды құбыршекті, су құбыршегін немесе біріктіргіш кабельді тартсаңыз, жоғары қысымды жуғыш жылжып кетуі және төңкерілуі мүмкін. Материалдық нұқсан келтірілуі мүмкін.
 - ▶ Жоғары қысымды құбыршекті, су құбыршегін немесе біріктіргіш кабельді тартпаңыз.
- Егер жоғары қысымды жуғыш көлбеу, тегіс емес немесе бекітілмеген жабында тұрса, жылжып кетуі және төңкерілуі мүмкін. Материалдық нұқсан келтірілуі мүмкін.
 - ▶ Жоғары қысымды жуғышты көлденең, тегіс және бекітілген жабынға орнатыңыз.
- Егер жұмыстар биіктікте орындалса, жоғары қысымды жуғыш немесе бүріккіш құрылғы төмен құлауы мүмкін. Адамдар ауыр жарақат алуы және оларға материалдық нұқсан келтірілуі мүмкін.
 - ▶ Көтерілетін жұмыс алаңын немесе қауіпсіз ағаштарды пайдаланыңыз.
 - ▶ Жоғары қысымды жуғышты көтергіш жұмыс платформасына немесе құрылыс ағаштарына орнатпаңыз.

- ▶ Егер жоғары қысымды құбыршектің ұзындығы жетпесе: Жоғары қысымды құбыршекті ұзартқышпен ұзартыңыз.
- ▶ Бүріккіш құрылғыны төмен құлаудан қауіпсіздендіріңіз.
- Судың ағыны жабыннан асбест талшығын бөлуі мүмкін. Асбест талшықтары кепкен соң ауаға таралып, тыныс алу жолдарына тиіп кетуі мүмкін. Деммен жұтатын асбест талшығы денсаулыққа зиян келтіруі мүмкін.
 - ▶ Асбест қамтитын жабындарды тазартпаңыз.
- Судың ағыны көлік құралдарына және тетіктеріне майды бөлуі мүмкін. Майы бар су жерге, су қоймаларына немесе канализацияға тиюі мүмкін. Қоршаған ортаға нұқсан келтіріледі.
 - ▶ Көлік құралдарын немесе тетіктерді май айырғысы бар жерлерде, суағарда тазарту қажет.
- Судың ағының қорғаныс қамтитын бояумен бірге аэрозольдерді және қорғасын қамтитын суды түзуі мүмкін. Аэрозольдер мен қорғасын қамтитын су жерге, су қоймаларына немесе канализацияға тиюі мүмкін. Деммен жұтатын аэрозольдер денсаулыққа зиян келтіріп, аллергиялық реакциялардың себебі болуы мүмкін. Қоршаған ортаға нұқсан келтіріледі.
 - ▶ Қорғасын қамтитын бояумен сырланған жабындарды тазартпаңыз.
- Судың ағыны сезімтал жабындарды бүлдіруі мүмкін. Материалдық нұқсан келтірілуі мүмкін.
 - ▶ Сезімтал жабындарды роторлық саптамамен тазартпаңыз.
 - ▶ Резеңке, мата, ағаш және ұқсас материалдардан жасалған сезімтал жабындарды төмен жұмыс қысымымен және ұзақ арақашықтықтан тазарту керек.
- Егер роторлық саптама жұмыс істеген кезде ластанған суға батырылып қолданылса, бұзылуы мүмкін.
 - ▶ Роторлық саптаманы ластанған суда қолданбаңыз.
 - ▶ Егер сыйымды тазартылса: Сыйымдықты босатыңыз және оны тазарту барысында судың ағып шығуына мүмкіндік беріңіз.
- Сорып алынған тез жанғыш немесе жарылыс қаупі бар сұйықтықтар өртті немесе жарылысты тудыруы мүмкін. Адамдар ауыр жарақат алуы немесе қайтыс болуы және оларға материалдық нұқсан келтірілуі мүмкін.
 - ▶ Тез жанғыш немесе жарылыс қаупі бар сұйықтықтарды сорып алуға немесе үрлеуге болмайды.
- Сорып алынған тітіркендіргіш, күйдіргіш және улы сұйықтықтар денсаулыққа зиян келтіріп, жоғары қысымды жуғыштың бөлшектерін бұзуы мүмкін. Адамдар ауыр жарақат алуы немесе қайтыс болуы және оларға материалдық нұқсан келтірілуі мүмкін.
 - ▶ Тітіркендіргіш, күйдіргіш немесе улы сұйықтықтарды сорып алуға немесе үрлеуге болмайды.
- Судың қатты ағыны адамдар мен жануарларды ауыр жарақаттап, материалдық залал келтіруі мүмкін.
 - ▶ Су ағынын адамдар мен жануарларға бағыттамаңыз.



- ▶ Нашар көрінетін жерлерге судың ағынын бағыттамаңыз.
- ▶ Киімді киіп жүрген кезде тазартпаңыз.
- ▶ Аяқ-киімді киіп жүрген кезде тазартпаңыз.
- Егер электрлік қондырғыларға, электрлік қосылыстарға, розеткалар мен ток тасығыш сымдарға су тиіп кетсе, бұл электр тогының соққысына әкеп соғуы мүмкін. Адамдар ауыр жарақат алуы немесе қайтыс болуы және оларға материалдық нұқсан келтірілуі мүмкін.



- ▶ Су ағынын электрлік қондырғыларға, электрлік қосылыстарға, розеткаларға және ток тасығыш сымдарға бағыттамаңыз.

- ▶ Судың ағынын біріктіргіш немесе ұзартқыш кабельге бағыттамаңыз.

- Егер электр аспаптарға немесе жоғары қысымды жуғышқа су тиіп кетсе, бұл электр тогының соққысына әкеп соғуы мүмкін. Пайдаланушы ауыр жарақат алуы немесе қайтыс болуы, сондай-ақ материалдық нұқсан келтірілуі мүмкін.



- ▶ Судың ағының электр аспаптарға немесе жоғары қысымды жуғышқа бағыттамаңыз.

- ▶ Электр аспаптар мен жоғары қысымды жуғышты тазарту қажет жабындардан басқа жерде ұстаңыз.

- Дұрыс емес төселген жоғары қысымды құбыршектің бұзылуы мүмкін. Бұзылудың себебінен су жоғары қысымның астында қоршаған аумаққа бақылаусыз ағуы мүмкін. Адамдар ауыр жарақат алуы және оларға материалдық нұқсан келтірілуі мүмкін.

- ▶ Судың ағынын жоғары қысымды құбыршекке бағыттамаңыз.

- ▶ Жоғары қысымды құбыршек керілмеуі немесе ширатылмауы үшін, оны тиісінше төсеңіз.

- ▶ Жоғары қысымды құбыршек бүлінбеуі, бүгілмеуі, тапталмауы немесе қажалмауы үшін, оны тиісінше төсеңіз.

- ▶ Жоғары қысымды құбыршекті қызып кетуден, майдан және химикаттардан қорғау.

- Дұрыс емес төселген су құбыршегінің бұзылуы мүмкін және адамдар оған сүрінуі мүмкін. Адамдар жарақат алуы мүмкін және су құбыршегі бұзылуы мүмкін.

- ▶ Су ағынын су құбыршегіне бағыттамаңыз.

- ▶ Су құбыршегін адамдар сүрінбейтіндей етіп төсеу және белгілеу.

- ▶ Су құбыршегі керілмеуі немесе ширатылмауы үшін, оны тиісінше төсеңіз.

- ▶ Су құбыршегі бүлінбеуі, бүгілмеуі, тапталмауы немесе қажалмауы үшін, оны тиісінше төсеңіз.

- ▶ Су құбыршегін қызып кетуден, майдан және химикаттардан қорғау.

- Судың қатты ағыны реактивті күшті тудырады. Пайдаланушы, туындайтын реактивті күштің салдарынан, бүріккіш құрылғыға ие бола алмай қалуы мүмкін. Пайдаланушы ауыр жарақат алуы, сондай-ақ материалдық нұқсан келтірілуі мүмкін.

- ▶ Бүріккіш-тапаншаны екі қолыңызбен де мықтап ұстап тұрыңыз.

- ▶ Осы пайдалану нұсқаулығында сипатталғандай жұмыс істеңіз.

4.8 Тазартқыш құрал

▲ Сақтандыру

- Егер тазартқыш құрал теріге немесе көзге тиіп кетсе, онда тері немесе көз тітіркенуі мүмкін.

- ▶ Тазартқыш құралды қолдану жөніндегі нұсқаулықтың талаптарын орындаңыз.

- ▶ Тазартқыш құралды тигізбеңіз.

- ▶ Егер теріге тиіп кетсе: Зақымдалған аумақтарды сабындап, судың көп мөлшерімен жуыңыз.

- ▶ Егер көзге тиіп кетсе: Көзіңізді кемінде 15 минут бойы судың көп мөлшерімен шайыңыз және дәрігерге қаралыңыз.

- Дұрыс емес тазартқыш құрал жоғары қысымды жуғышты немесе тазарту объектісінің жабынын бүлдіріп, қоршаған ортаға да зиян тигізуі мүмкін.

- ▶ Жоғары қысымды жуғыштарда қолдануға рұқсат етілген тазартқыш құралдарды қолданыңыз.

- ▶ Тазартқыш құралды қолдану жөніндегі нұсқаулықтың талаптарын орындаңыз.

- ▶ Кез келген күмән туындаған жағдайда: STIHL мамандандырылған дилеріне жүгініңіз.

4.9 Суды жалғаңыз

▲ Сақтандыру

- Егер бүріккіш-тапаншаның тұтқышын босатса, су құбыршегінде кері соққы туындайды. Кері соққының нәтижесінде ластанған су ауыз сумен қамту желісіне артқа қарай сығып шығарылуы мүмкін. Ауыз су ластанған болуы мүмкін.



- ▶ Жоғары қысымды жуғышты тікелей сумен қамту жүйесіне қосуға болмайды.

- ▶ Жоғары қысымды жуғышты ауыз сумен қамту желісіне тиісті кері қақпақшамен бірге қосыңыз. Егер ауыз су кері қақпақша арқылы ағып өтсе, ол енді ауыз су ретінде қарастырылмайды.
- Ластанған немесе құмды су жоғары қысымды жуғыштың бөлшектерін бұзуы мүмкін.
 - ▶ Таза суды қолданыңыз.
 - ▶ Егер ластанған немесе құмды су қолданылса: жоғары қысымды жуғышты су сүзгісімен қолданыңыз.
- Егер жоғары қысымды жуғышқа тыс аз мөлшердегі су берілсе, жоғары қысымды жуғыштың бөлшектері бұзылуы мүмкін.
 - ▶ Су шүмегін толығымен ашыңыз.
 - ▶ Жоғары қысымды жуғышқа судың жеткілікті мөлшері ағып келетіндігіне көз жеткізіңіз, 19.1.

4.10 Желіге қосылу

Ток өткізгіш толықтырушы бөлшектермен жанасу келесі себептерге байланысты болуы мүмкін:

- Біріктіруші сым немесе ұзартатын сым бұзылған;
- Біріктіруші сым немесе ұзартатын сымның штепсельді айыры зақымдалмаған.
- Розетка дұрыс орнатылмаған.

▲ Қауіп

- Ток өткізгіш толықтырушы бөлшектермен жанасу ток соғу қаупінің себебі болуы мүмкін. Пайдаланушы ауыр жарақат алуы немесе қайтыс болуы мүмкін.
 - ▶ Біріктіруші сым, ұзартатын сым мен штепсельді айырдың бұзылмағанына көз жеткізіңіз.



Егер біріктіруші сым немесе ұзартатын сым бұзылған болса:

- ▶ Зақымданған учаскеге тиіп кетпеңіз.
- ▶ Штепсельді айырды розеткадан суырыңыз.
- ▶ Біріктіруші сым, ұзартатын сыммен және желілік істікшемен жұмыс істегенде сіздің қолыңыз құрғақ болуы тиіс.
- ▶ Біріктіруші сымның немесе ұзартатын сымның желілік істікшесін дұрыс орнатылған және жерге тұйықтау түйіспесі бар розетка ұясына қосыңыз.
- ▶ Жоғары қысымды жуғышты дифференциалды қорғаныстың автоматты сөндіргіші (30 мА, 30 мс) арқылы қосыңыз.
- Зақымдалған немесе сәйкес келмейтін ұзартатын сым электр тогының соғуына әкелуі мүмкін. Адамдар ауыр жарақат алуы немесе қайтыс болуы мүмкін.
 - ▶ Қолайлы көлденең қимасы бар ұзартатын сым пайдаланыңыз, 19.2.
 - ▶ Орынжайдан тыс қолдану үшін шашыраудан қорғайтын ұзартқышты қолданыңыз.
 - ▶ Жоғары қысымды жуғыштың біріктіргіш кабеліндей сипаттамаларға ие болып келетін ұзартқышты қолданыңыз, 19.2.

▲ Сақтандыру

- Жұмыс кезінде желінің дұрыс емес кернеуі немесе желінің дұрыс емес жиілігі жоғары қысымды жуғыштағы артық жүктемеге әкелуі мүмкін. Жоғары қысымды жуғышқа зақым келтірілуі мүмкін.
 - ▶ Электр желісінің кернеуі мен жиілігі жоғары қысымды жуғыштың зауыттық тақтайшасындағы деректерге сай келетініне көз жеткізіңіз.
- Егер көп орынды розеткаға бірнеше электр аспаптар қосылса, жұмыс кезінде электрлік құрауыштар артық жүктенуі мүмкін. Электрлік құрамдастар қызып кетіп, тұтану себебі болуы мүмкін. Адамдар ауыр жарақат алуы немесе қайтыс болуы және оларға материалдық нұқсан келтірілуі мүмкін.
 - ▶ Жоғары қысымды жуғышты розеткаға бөлек қосыңыз.
 - ▶ Жоғары қысымды жуғышты көп орынды розеткаға қоспаңыз.
- Дұрыс қойылмаған жалғастыру және ұзартқыш сым зақымдалуы немесе сүрінуге алып келуі мүмкін. Адамдар жарақат алуы, ал біріктіруші сым немесе ұзартатын сым – бұзылуы мүмкін.
 - ▶ Біріктіргіш кабельді және кабельдік ұзартқышты оларға су тимейтіндей етіп өткізіңіз.
 - ▶ Біріктіруші сымды және ұзартатын сымды адамдар оған сүрінбейтіндей етіп өткізіңіз және белгілеңіз.
 - ▶ Біріктіруші сымды және ұзартатын сымды олар созылмайтындай және шатаспайтындай етіп өткізіңіз.
 - ▶ Біріктіруші сымды және ұзартатын сымды олар зақымданбайтындай, қысылмайтындай немесе қажалмайтындай етіп өткізіңіз.
 - ▶ Біріктіруші сымды және ұзартатын сымды жылудан, май мен химиялық заттардың түсуінен қорғаңыз.
 - ▶ Біріктіруші сым және ұзартатын сымдарды құрғақ жерге орналастыру қажет.

- Жұмыс жасау кезінде ұзартатын сым қызып кетеді. Ағып кету мүмкін болмаған жағдайда, жиналып қалған жылу тұтануға алып келуі мүмкін.
 - ▶ Егер кабельді атанақ қолданылса: Кабельді атанақ толықтай тарқатылған.

4.11 Тасымалдау

▲ Сақтандыру

- Тасымалдау кезінде жоғары қысымды жуғыш төңкерілуі немесе жылжып кетуі мүмкін. Адамдар жарақат алуы және оларға материалдық нұқсан келтірілуі мүмкін.
 - ▶ Бүріккіш-тапаншаның тұтқышын бекітіңіз.

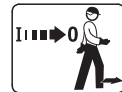

- ▶ Жоғары қысымды жуғышты сөндіріңіз.

- ▶ Жоғары қысымды жуғыштың қуат көзі ашасын розеткадан суырып алыңыз.



- ▶ Жуғыш құралдың бүріккішін босатыңыз және ол төңкерілмейтіндей және жылжымайтындай етіп бекітіңіз.

- ▶ Жоғары қысымды жуғыш төңкерілмеуі немесе жылжымауы үшін, оны белдіктермен немесе тормен бекітіңіз.

- 0°C-ден төмен температурадағы су, жоғары қысымды жуғыштың бөлшектерінде қатып қалуы мүмкін. Жоғары қысымды жуғышқа зақым келтірілуі мүмкін.
 - ▶ Жоғары қысымды құбыршек пен бүріккіш құрылғыны босатыңыз.



- ▶ Аяздан қорғалған жоғары қысымды жуғышты тасымалдауға болмаса: Жоғары қысымды жуғышты гликоль негізіндегі қатуға қарсы құралмен қорғаңыз.

4.12 Сақтау шарттары

▲ Сақтандыру

- Балалар жоғары қысымды жуғыштың қауіпін түсінбеуі немесе бағаламауы мүмкін. Балалар ауыр жарақат алуы мүмкін.
 - ▶ Бүріккіш-тапаншаның тұтқышын бекітіңіз.



▶ Жоғары қысымды жуғышты сөндіріңіз.

- ▶ Жоғары қысымды жуғыштың қуат көзі ашасын розеткадан суырып алыңыз.
- ▶ Жоғары қысымды жуғышты балалардың қолы жетпейтін жерде сақтаңыз.
- Жоғары қысымды жуғыштағы электрлік түйіспелер мен металл бөлшектер ылғалдылықтың себебінен тоттануы мүмкін. Жоғары қысымды жуғышқа зақым келтірілуі мүмкін.
 - ▶ Жоғары қысымды жуғышты таза және құрғақ күйде сақтаңыз.
- 0°C-ден төмен температурадағы су, жоғары қысымды жуғыштың бөлшектерінде қатып қалуы мүмкін. Жоғары қысымды жуғышқа зақым келтірілуі мүмкін.
 - ▶ Жоғары қысымды құбыршек пен бүріккіш құрылғыны босатыңыз.



▶ Аяздан қорғалған жоғары қысымды жуғышты сақтауға болмаса: Жоғары қысымды жуғышты гликоль негізіндегі қатуға қарсы құралмен қорғаңыз.

4.13 Тазалау, қызмет көрсету және жөндеу

▲ Сақтандыру

- Егер тазарту, қызмет көрсету немесе жөндеу кезінде қуат көзі ашасы розеткаға енгізілсе, жоғары қысымды жуғыш кездейсоқ түрде қосылуы мүмкін. Адамдар ауыр жарақат алуы және оларға материалдық нұқсан келтірілуі мүмкін.
 - ▶ Бүріккіш-тапаншаның тұтқышын бекітіңіз.



▶ Жоғары қысымды жуғышты сөндіріңіз.

- ▶ Жоғары қысымды жуғыштың қуат көзі ашасын розеткадан суырып алыңыз.
- Күшті тазартқыш құралды, су ағынын немесе өткір заттарды қолдану жоғары қысымды жуғышты бүлдіруі мүмкін. Егер жоғары қысымды жуғышты тазаламаса, онда бөлшектері дұрыс жұмыс істемеуі және сақтандыратын құрылғыны істен шығаруы мүмкін. Адамдар ауыр жарақат алуы мүмкін.
 - ▶ Жоғары қысымды жуғышты осы нұсқауда көрсетілгендей тазарту керек.
- Егер жоғары қысымды жуғышқа дұрыс емес қызмет көрсетілсе немесе жөнделсе, онда бөлшектері дұрыс жұмыс істемеуі және сақтандыратын құрылғыны істен шығаруы мүмкін. Адамдар ауыр жарақат алуы немесе қайтыс болуы мүмкін.
 - ▶ Жоғары қысымды жуғышқа өз бетінше қызмет көрсетуге немесе жөндеуге болмайды.
- ▶ Егер біріктіруші сым жарамсыз немесе бұзылған болса: STIHL мамандандырылған дилерінің сымды ауыстыруын жүргізуді қамтамасыз етіңіз.
- ▶ Егер жоғары қысымды жуғышқа техникалық қызмет көрсету немесе жөндеу жүргізу керек болса: STIHL мамандандырылған дилеріне жүгініңіз.

5 Қауіпсіздік техникасы жөніндегі нұсқаулар - Керек-жарақ

5.1 Болат түтіктің ұзартқышы, жабын тазартқыш, құбыр тазартатын жиынтық, бүгілген болат түтік және бұрыштық саптама

Ағын түтікшесінің ұзартқышы

▲ Сақтандыру

- Болат түтіктің ұзартқышы реактивті күштерді күшейтеді. Пайдаланушы, туындайтын реактивті күштің салдарынан, бүріккіш құрылғыға ие бола алмай қалуы мүмкін. Пайдаланушы ауыр жарақат алуы, сондай-ақ материалдық нұқсан келтірілуі мүмкін.
 - ▶ Болат түтіктің ұзартқышын ғана орнатыңыз.
 - ▶ Бүріккіш-тапаншаны екі қолыңызбен де мықтап ұстап тұрыңыз.
 - ▶ Осы пайдалану нұсқаулығында сипатталғандай жұмыс істеңіз.

Жабын тазартқыш

▲ Сақтандыру

- Су ағыны пайдаланушыны жарақаттауы мүмкін.
 - ▶ Жабын тазартқышы астынан ұстамаңыз.
- ▶ Жабын тазартқышты ұстау және жүргізу тәсілі пайдалану нұсқаулығында сипатталған.



Құбыр тазартатын жиынтық

▲ Сақтандыру

- Құбыр тазартатын құбыршек реактивті күштерді күшейтеді. Бүріккіш-тапаншаның тұтқышы басулы тұрса, ал құбыр тазартатын құбыршек құбырдан тыс

жерде болса, онда құбыршек айнала бойынша бақылаусыз соғылуы мүмкін. Пайдаланушы түтіктерді тазартуға арналған құбыршекке ие бола алмай қалуы мүмкін. Пайдаланушы ауыр жарақат алуы, сондай-ақ материалдық нұқсан келтірілуі мүмкін.

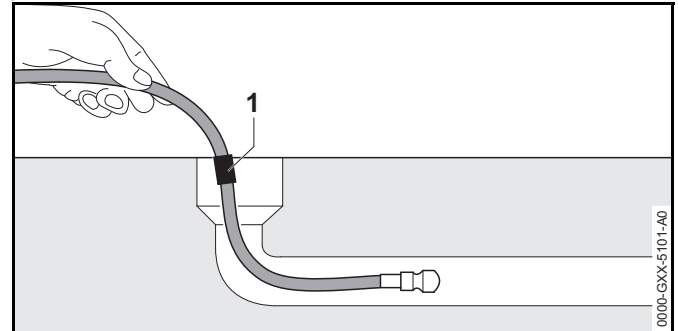

- ▶ Алдымен жоғары қысымды жуғышты қосыңыз, ал құбыр тазартатын құбыршек құбырдың ішіне таңбаға (1) дейін енгізілген кезде, бүріккіш-тапаншаның тұтқышын басыңыз.
- ▶ Құбыр тазартатын құбыршекті сыртқа қарай тартып шығарғанда, ондағы таңба көріне бастаған кезде:
 - Бүріккіш-тапаншаның тұтқышын босатыңыз
 - Жоғары қысымды жуғышты сөндіріңіз
 - Су құбыры шүмегін жабыңыз
 - Бүріккіш-тапаншаны іске қосыңыз: Су қысымы бастапқы күйге келтіріледі
 - Бүріккіш-тапаншаның тұтқышын бекітіңіз
- Үлкен құбырдың ішінде құбыр тазартатын құбыршек бағытты өзгертіп, құбырдың тесігінен қайтадан шығып кетуі мүмкін. Пайдаланушы түтіктерді тазартуға

арналған құбыршекке ие бола алмай қалуы мүмкін. Пайдаланушы ауыр жарақат алуы, сондай-ақ материалдық нұқсан келтірілуі мүмкін.

- ▶ Құбырды байқап тұрыңыз.
- ▶ Құбыр тазартатын құбыршектің саптамасы құбырдан шығып тұрса:
 - Бүріккіш-тапаншаның тұтқышын босатыңыз
 - Бүріккіш-тапаншаның тұтқышын бекітіңіз
 - Жоғары қысымды жуғышты сөндіріңіз

Бүгілген болат түтік және бұрыштық саптама



▲ Сақтандыру









- Бүгілген болат түтік және бұрыштық саптама бүйірлік реактивті күштерді күшейтеді. Пайдаланушы, туындайтын реактивті күштің салдарынан, бүріккіш құрылғыға ие бола алмай қалуы мүмкін. Пайдаланушы ауыр жарақат алуы, сондай-ақ материалдық нұқсан келтірілуі мүмкін.
 - ▶ Болат түтіктің ұзартқышын ғана орнатыңыз.
 - ▶ Бүріккіш-тапаншаны екі қолыңызбен де мықтап ұстап тұрыңыз.

6 Жоғары қысымды жуғышты пайдалану үшін дайын күйге келтіріңіз

6.1 Жоғары қысымды жуғышты пайдалану үшін дайын күйге келтіріңіз

Жұмыстарды бастамас бұрын келесі қадамдарды орындау керек:

- ▶ Жоғары қысымды жуғыш, жоғары қысымды құбыршек, құбыршектің құбыршекті муфтасы мен біріктіргіш кабельдің қауіпсіз күйде екендігіне көз жеткізіңіз,  4.6.
- ▶ Жоғары қысымды жуғышты тазартыңыз,  15.

- ▶ Егер су сүзгісі қолданылса және ол бітеліп қалса: Суға арналған сүзгіні тазартыңыз,  15.4.
- ▶ Жоғары қысымды жуғышты сырғанау немесе төңкерілу қаупі жоқ берік және тегіс негізге орнатыңыз.
- ▶ Жоғары арынды шлангты орнату,  7.2.1.
- ▶ Бүріккіш-тапаншаны орнатыңыз,  7.3.1.
- ▶ Болат түтікті орнатыңыз,  7.4.1.
- ▶ Қондырманы монтаждау,  7.5.1.
- ▶ Егер тазартқыш құрал қолданылса: Тазартқыш құралмен жұмыс істеңіз,  11.4.
- ▶ Егер керек-жарақтар қолданылса: Керек-жарақтарды орнатыңыз,  5.
- ▶ Жоғары қысымды жуғышты су көзіне жалғаңыз,  8.
- ▶ Жоғары қысымды жуғышты электр желісіне қосыңыз,  9.1.
- ▶ Егер келесі қадамдарды орындау мүмкін болмаса: Жоғары қысымды жуғышты қолданбай, STIHL дилерімен хабарласыңыз.

7 Жоғары қысымды жуғышты жинаңыз

7.1 Жоғары қысымды жуғышты жинаңыз

Сапты орнатыңыз

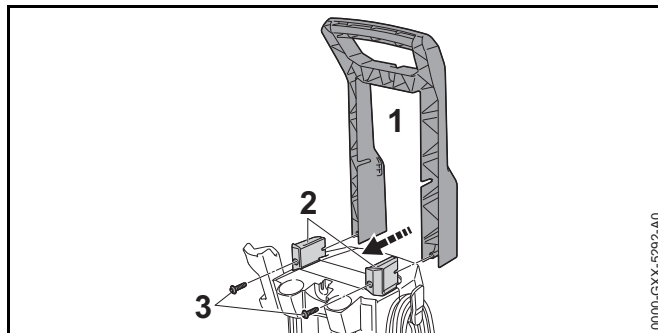

- ▶ Тұтқышты (1) ұстағышқа (2) итеріңіз.

- ▶ Бұрамаларды (3) бұрап, қатайтып тастау.

Тұтқышты орнатып, тазартқыш инені салыңыз

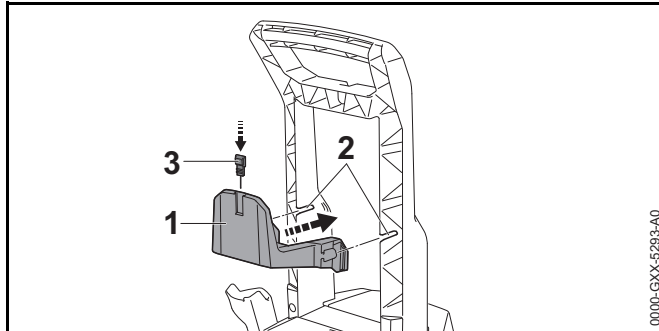

- ▶ Ұстағышты (1) бағыттаушыға (2) салыңыз. Ұстағышты (1) бекіткен кезде тиісті дыбыс естіледі.
- ▶ Тазартқыш инені (3) салыңыз.

Саптамаларды орнатыңыз

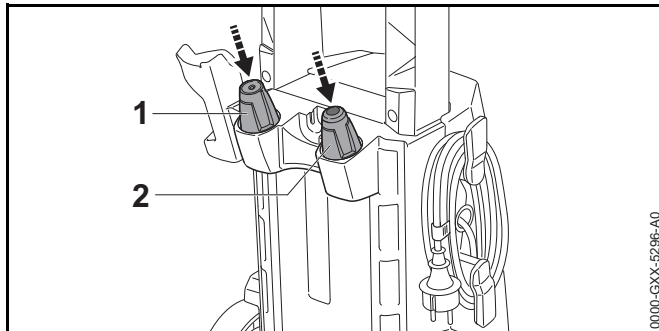

- ▶ Жайпақ ағынды (1) және роторлық (2) саптамаларды орнатыңыз.

Жуғыш құралдың бүріккішін алып тастаңыз

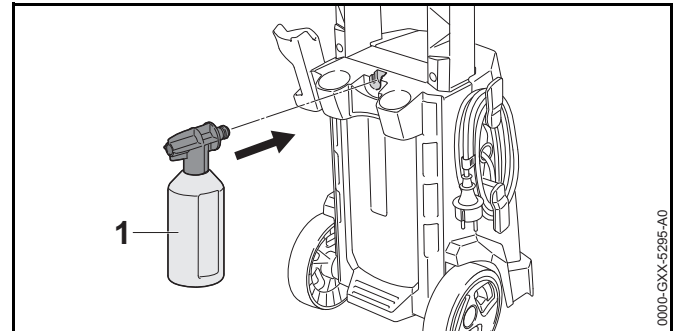

- ▶ Жуғыш құралдың бүріккішін (1) орнатыңыз.

7.2 Жоғары қысымды құбыршекті орнатып, алып тастаңыз

7.2.1 Жоғары арынды шлангты орнату

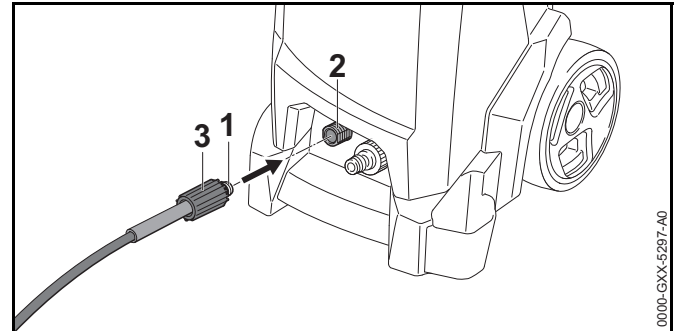

- ▶ Муфтаны (1) штуцерге (2) орнатыңыз.
- ▶ Салмалы сомынды (3) штуцерге (2) бұраңыз.
- ▶ Егер муфта (1) штуцерге әрең кіргізілсе: Муфтаны (1) арматуралық жағармаймен майлаңыз.
- ▶ Салмалы сомын (3) штуцерде әрең бұралып жатса: Салмалы сомынды (3) арматуралық жағармаймен майлаңыз.

7.2.2 Жоғары арынды шлангты демонтаждау

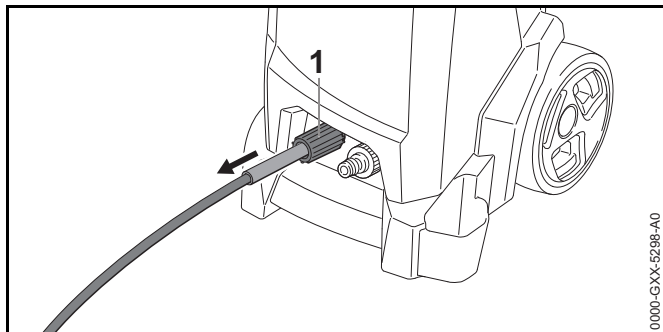

- ▶ Салмалы сомынды (1) бұрап алыңыз.
- ▶ Жоғары қысымды құбыршекті тартып шығарыңыз.

7.3 Бүріккіш-тапаншаны орнатып, алып тастаңыз

7.3.1 Бүріккіш-тапаншаны орнатыңыз

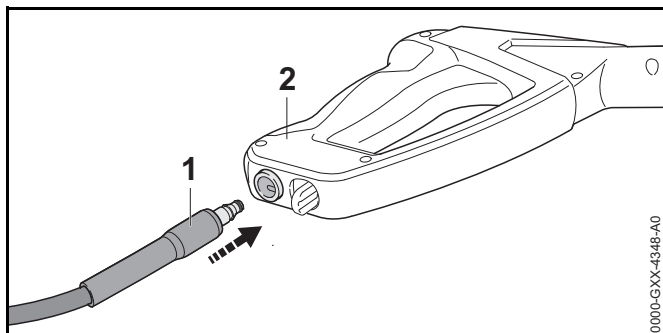

- ▶ Штуцерді (1) бүріккіш-тапаншаға (2) енгізіңіз. Штуцерді (1) бекіткен кезде сарт еткен дыбыс естіледі.
- ▶ Штуцер (1) бүріккіш-тапаншаға (2) әрең кірсе: Штуцердің (1) тығыздағышын арматуралық жағармаймен майлаңыз.

7.3.2 Бүріккіш-тапаншаны алып тастаңыз

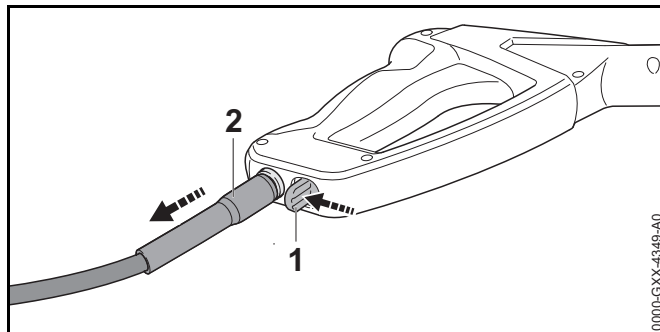

- ▶ Бекіткіш тұтқышты (1) басып, ұстап тұрыңыз.
- ▶ Штуцерді (2) алып тастаңыз.

7.4 Болат түтікті орнатып, алып тастаңыз

7.4.1 Болат түтікті орнатыңыз

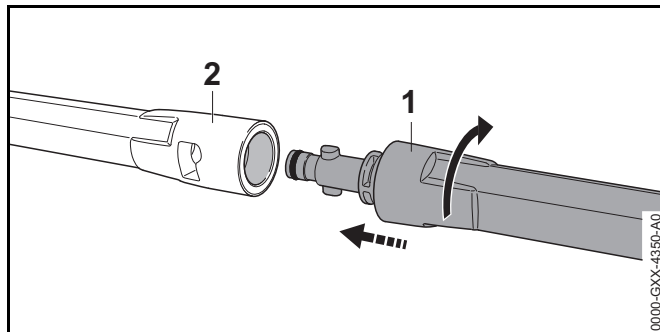

- ▶ Болат түтікті (1) бүріккіш-тапаншаға (2) енгізіңіз.
- ▶ Болат түтікті (1) бекітілгенше бұрай беріңіз.
- ▶ Болат түтік (1) бүріккіш-тапаншаға (2) әрең кірсе: Болат түтіктің (1) тығыздағышын арматуралық жағармаймен майлаңыз.

7.4.2 Ағын түтікшесін демонтаждау

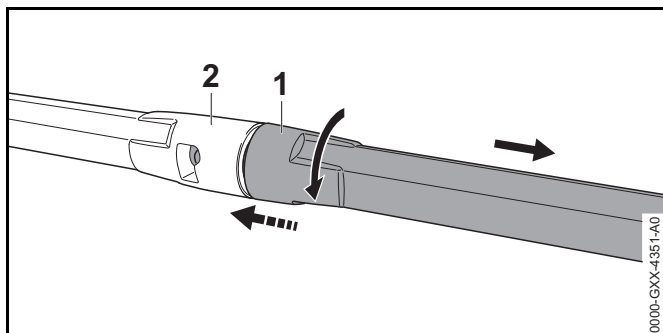

- ▶ Болат түтік (1) пен бүріккіш-тапаншаны (2) бірге жаншып, тірелгенге дейін бұраңыз.
- ▶ Болат түтік (1) пен бүріккіш-тапаншаны (2) ажыратыңыз.

7.5 Саптаманы орнатып, алып тастаңыз

7.5.1 Қондырманы монтаждау

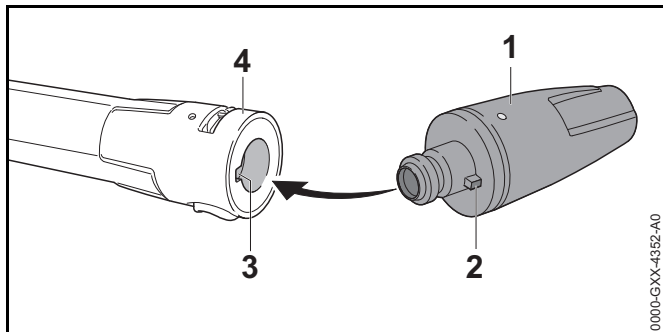

- ▶ Жайпақ ағынды саптама орнатылған болса: Саптаманы (1), оның тұмсық бөлігі (2) қуыспен (3) бірге болат түтікпен (4) ортақ білікті болатындай орнатыңыз.
- ▶ Саптаманы (1) болат түтікке (4) енгізіңіз. Саптаманы (1) бекіткен кезде тиісті дыбыс естіледі.
- ▶ Саптама (1) болат түтікке (4) әрең орнатылса: Саптамадағы (1) тығыздағышты арматуралық жағармаймен майлаңыз.

7.5.2 Қондырманы демонтаждау

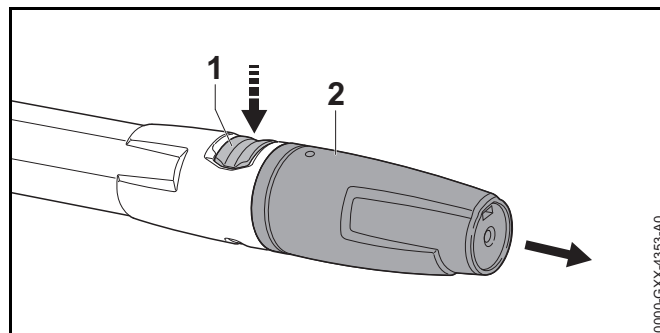

- ▶ Бекіткішті (1) басып, ұстап тұрыңыз.
- ▶ Саптаманы (2) алып тастаңыз.

8 Су көзіне қосыңыз

8.1 Су сүзгісін жалғаңыз

Егер жоғары қысымды жуғыш құмды сумен немесе цистерналардағы сумен қолданылса, су шүмегі мен су құбыршегінің арасында су сүзгісі қосылуы тиіс. Су сүзгісі судағы құм мен ластануларды сүзгілейді, осылайша жоғары қысымды жуғыштың бөлшектерін бұзылудан қорғайды.

Өткізу нарығына қарай, жоғары қысымды жуғышқа су сүзгісі қоса берілуі мүмкін.

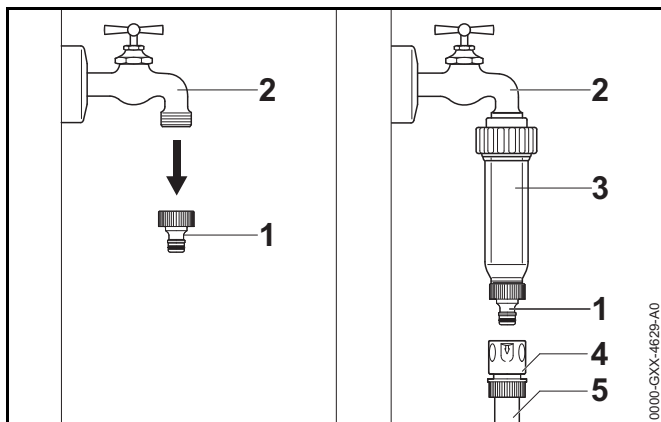

- ▶ Су шүмегіндегі (2) штуцерді (1) бұрап алыңыз.
- ▶ Су шүмегіндегі (2) су сүзгісін (3) бұрап, қолмен мықтап бекітіңіз.
- ▶ Су шүмегіндегі (3) штуцерді (1) бұрап, қолмен мықтап бекітіңіз.
- ▶ Су құбыршегінің (5) муфтасын (4) штуцерге (1) орнатыңыз.

8.2 Жоғары қысымды жуғышты сумен қамту желісіне жалғаңыз

Су құбыры шүмегін қосыңыз

Су құбыршегі келесі шарттарға сай келуі тиіс:

- Су құбыршегінің диаметрі 1/2“.
- Су құбыршегінің ұзындығы 10 м-ден 25 м-ге дейін.
- ▶ Су құбыршегін су шүмегіне жалғаңыз.
- ▶ Су шүмегін толығымен ашып, су құбыршегін сумен толтырыңыз. Құм мен кір құбыршектен шайылады. Су құбыршегінен ауа шығады.
- ▶ Су құбыры шүмегін жабыңыз.

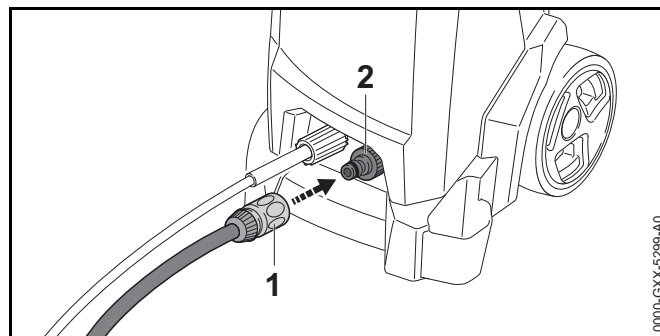

- ▶ Муфтаны (1) штуцерге (2) итеріңіз. Муфтаны (1) бекіткен кезде тиісті дыбыс естіледі.
- ▶ Су шүмегін толығымен ашыңыз.
- ▶ Егер болат түтік бүріккіш-тапаншаға орнатылса: Ағын түтікшесін демонтаждау.
- ▶ Бүріккіш-тапаншаның тұтқышын, бүріккіш-тапаншадан судың біркелкі ағыны ағып шықпайынша, баса беріңіз.
- ▶ Бүріккіш-тапаншаның тұтқышын босатыңыз.
- ▶ Бүріккіш-тапаншаның тұтқышын бекітіңіз.
- ▶ Болат түтіккі орнатыңыз.
- ▶ Қондырманы монтаждау.

Су құбыршегін алып тастаңыз

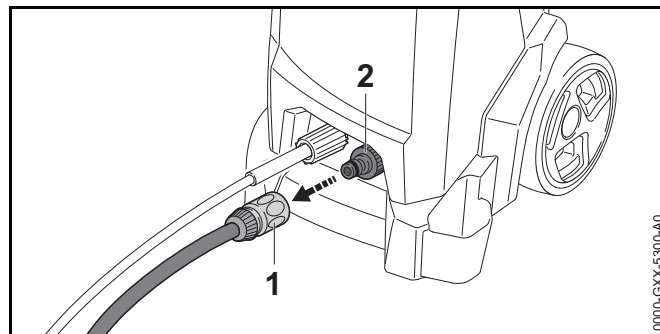



- ▶ Су құбыры шүмегін жабыңыз.
- ▶ Муфтаны бұғаттан босату: Сақинаны (1) тартып алыңыз немесе бұраңыз және ұстап тұрыңыз.

- ▶ Муфтаны штуцерден (2) алып тастаңыз.

8.3 Жоғары қысымды жуғышты судың басқа көзіне жалғаңыз

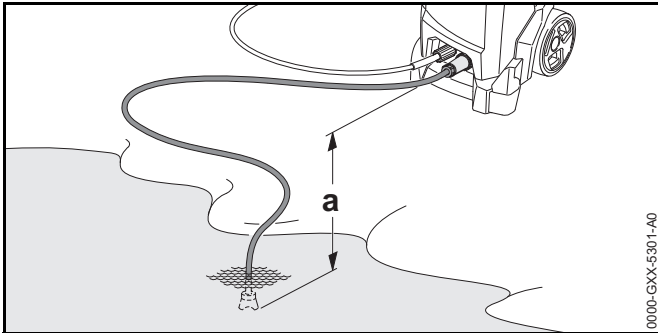
Жоғары қысымды жуғыш жаңбыр суына арналған сыйымдықтардан, цистерналардан және басқа да ақпа немесе тоспа су қоймаларынан суды сіңіруі мүмкін.



Су сіңірілуі үшін, жоғары қысымды жуғыш пен су көзі арасындағы биіктіктің айырмасы ең жоғары сіңіру биіктігінен (a) аспауы тиіс,  19.1.

Қолайлы STIHL сорып лу жиынтығы қолданылуы тиіс. Сорып алу жиынтығына арнайы муфтасы бар су құбыршегі қоса беріледі.

Өткізу нарығына қарай, жоғары қысымды жуғышқа STIHL сорып алу жиынтығы қоса берілуі мүмкін.

Су сүзгісін жалғаңыз

Жоғары қысымды жуғыш жаңбыр суына арналған сыйымдықтардан, цистерналардан, ақпа немесе тоспа су қоймаларынан алынған құм қамтитын сумен бірге қолданылса, онда су құбыршегі мен жоғары қысымды жуғыштың арасына су сүзгісі жалғануы тиіс.

Өткізу нарығына қарай, жоғары қысымды жуғышқа су сүзгісі қоса берілуі мүмкін.

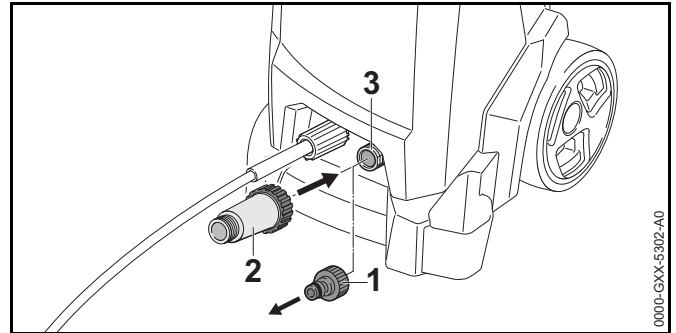

- ▶ Штуцерді (1) бұрап алыңыз.
- ▶ Штуцердегі (3) су сүзгісін (2) бұрап, қолмен мықтап бекітіңіз.

Су құбыры шүмегін қосыңыз

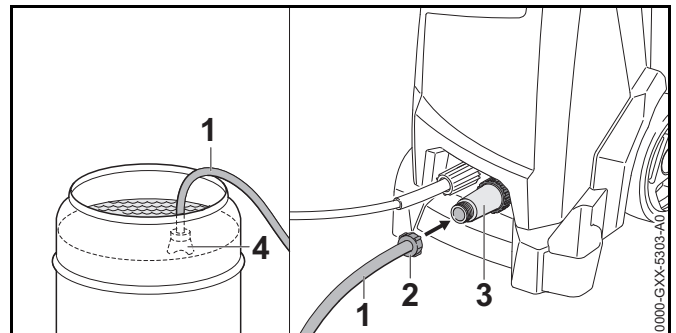

- ▶ Құбыршекте ауа болмайтындай етіп су құбыршегін (1) сумен толтырыңыз.
- ▶ Су сүзгісінің (3) жалғайтын штуцеріне муфтаны (2) бұрап, қолмен мықтап бекітіңіз.
- ▶ Су көзіндегі сіңіргіш қоңырауды (4), қоңырау (4) түбіне тақалмайтындай іліп қойыңыз.
- ▶ Егер бүріккіш-тапанша жоғары қысымды құбыршекке орнатылса: Бүріккіш-тапаншаны алып тастаңыз.
- ▶ Жоғары қысымды құбыршекті төмен қарай бағыттап ұстаңыз.

- ▶ Жоғары қысымды құбыршектен судың біркелкі ағыны ағып шықпайынша, жоғары қысымды жуғышты қосыңыз.
- ▶ Жоғары қысымды жуғышты сөндіріңіз.
- ▶ Бүріккіш-тапаншаны жоғары қысымды құбыршекке орнатыңыз.
- ▶ Бүріккіш-тапаншаның тұтқышын басып тұрыңыз.
- ▶ Жоғары қысымды жуғышты қосыңыз.

9 Жоғары қысымды жуғышты электр желісіне қосыңыз

9.1 Жоғары қысымды жуғышты электр желісіне қосыңыз

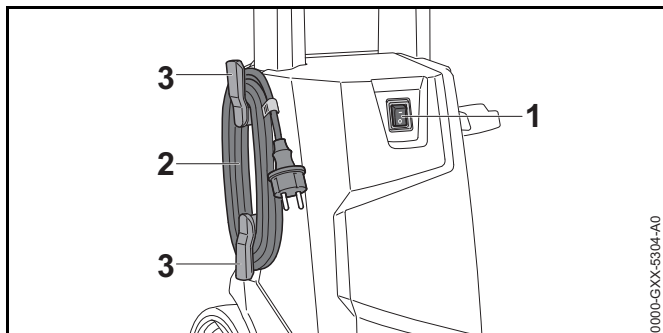

- ▶ Ауыстырып-қосқыштың (1) күйін **0** күйіне орнатыңыз.
- ▶ Біріктіргіш кабельді (2) ұстағыштардан (3) алып тастаңыз.
- ▶ Жалғастырғыш кабельдің қуат көзі ашасын (2) дұрыс орнатылған розеткаға салыңыз.

10 Жоғары қысымды жуғышты қосып, сөндіріңіз

10.1 Жоғары қысымды жуғышты қосыңыз

Жоғары қысымды жуғыш қосылып тұрса, электр желісінде жағымсыз жағдайлар туындаған кезде, желі кедергісі 0,15 Омнан асатын кернеу ауытқуы мүмкін. Кернеудің ауытқулары басқа қосылған тұтынушыларға кері әсерін тигізуі мүмкін.

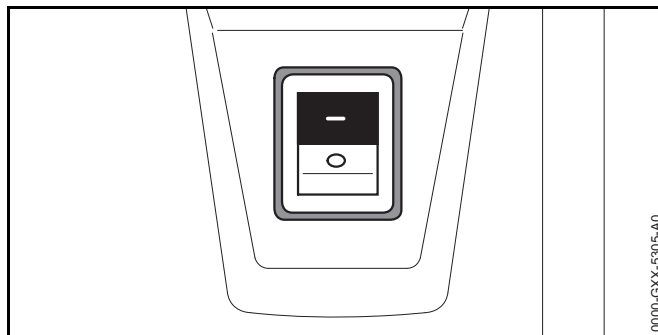

- ▶ Ауыстырып-қосқышты **I** күйіне орнатыңыз.

10.2 Жоғары қысымды жуғышты сөндіріңіз

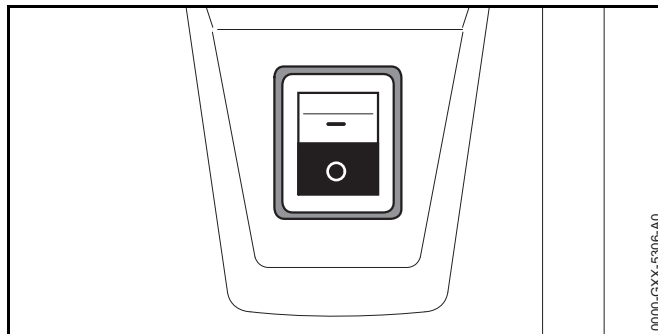

- ▶ Ауыстырып-қосқышты **0** күйіне орнатыңыз.

11 Жоғары қысымды жуғышпен жұмыс істеу

11.1 Бүріккіш-тапаншаны ұстау және жүргізу

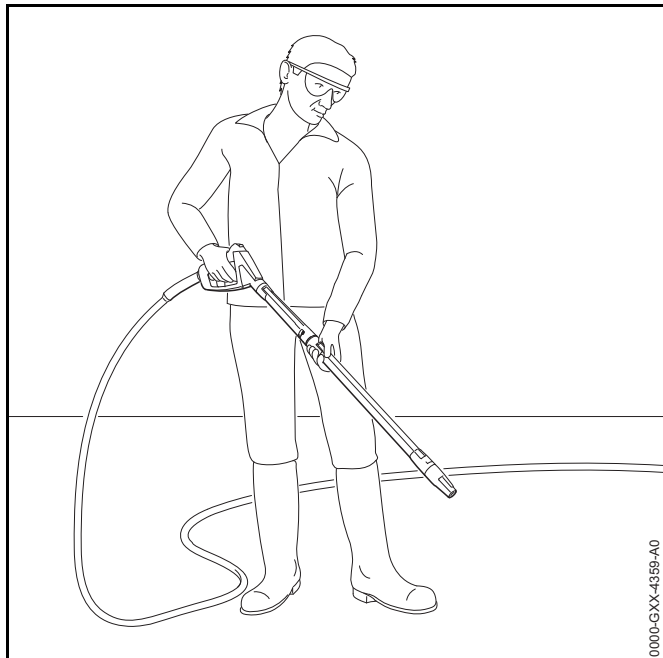

- ▶ Бүріккіш-тапаншаны бір қолмен мықтап ұстап тұру үшін тұтқышты бас бармақпен қысып тұрыңыз.
- ▶ Болат түтікті екінші қолмен мықтап ұстап тұру үшін оны бас бармақпен қысып тұрыңыз.
- ▶ Қондырманы жерге бағыттаңыз.

11.2 Бүріккіш-тапаншаның тұтқышына басып, бекітіңіз

Бүріккіш-тапаншаның тұтқышына басыңыз

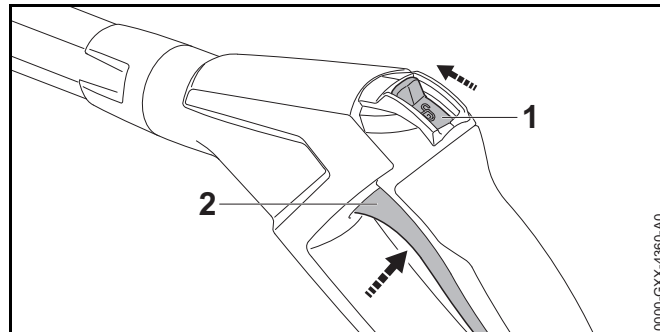

- ▶ Бекіткіш тұтқыштың (1) күйін  күйіне ауыстырыңыз.
- ▶ Тұтқышты (2) басып, ұстап тұрыңыз. Жоғары қысымды сорғы автоматты түрде қосылады және су саптамадан ағады.

Бүріккіш-тапаншаның тұтқышын бекітіңіз

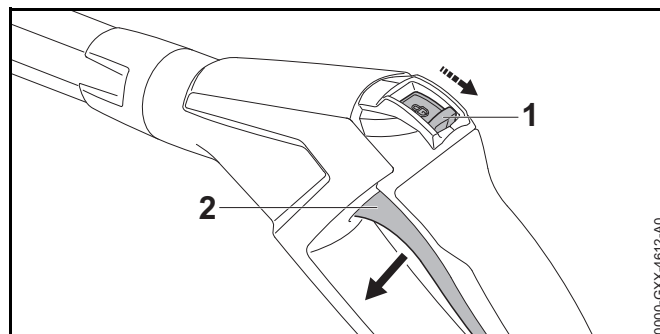

- ▶ Тұтқышты (2) босатыңыз. Жоғары қысымды сорғы автоматты түрде сөнеді, енді су саптамадан ақпайды. Жоғары қысымды жуғыш қосулы тұрады.
- ▶ Бекіткіш тұтқыштың (1) күйін  күйіне ауыстырыңыз.

11.3 Тазарту

Қолданылуына байланысты келесі саптамалармен жұмыс істеуге болады:

- Жалпақ ағынды қондырма: Жайпақ ағынды саптама үлкен жабындарды тазартуға жарамды.
- Роторлық саптама: Роторлық саптама кетпейтін ластануларды жоюға жарамды.

Егер кетпейтін ластануларды жою керек болса қысқа арақашықтықта жұмыс істеуге болады.

Егер келесі жабындарды тазарту керек болса ұзақ арақашықтықта жұмыс істеуге болады:

- боялған жабындар
- Сүректен жасалған жабындар
- Резеңкеден жасалған жабындар

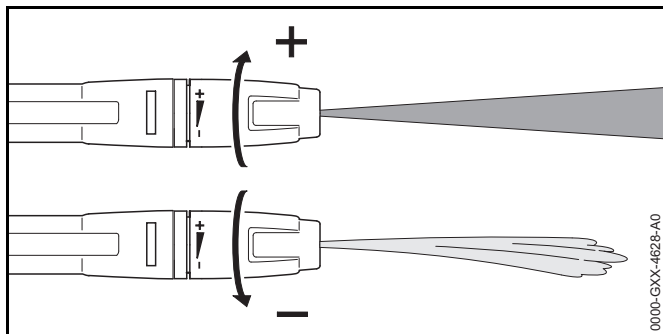

Жайпақ ағынды саптаманы теңшеуге болады.

Егер жайпақ ағынды саптама + бағытында бұралса, жұмыс қысымы көтеріледі.

Егер жайпақ ағынды саптама - бағытында бұралса, жұмыс қысымы төмендейді.

- ▶ Тазартудың алдында, су ағынын жабындағы көрінбейтін жерге апарып, жабынның бүлінбейтінін тексеріңіз.
- ▶ Тазартылатын жабын бүлінбеуі үшін, саптаманың тазартылатын жабынға дейінгі арақашықтығын дұрыс таңдаңыз.

- ▶ Жайпақ ағынды саптаманы, тазартылатын жабын бүлінбейтіндей етіп теңшеңіз.

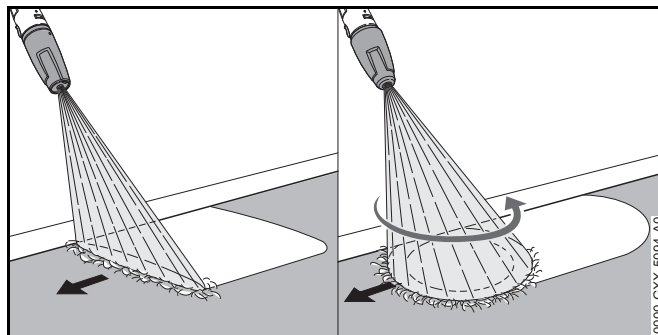

- ▶ Бүріккіш құрылғыны тазартылатын жабынның бойымен біркелкі жүргізіңіз.
- ▶ Алға қарай баяу және сақ түрде жүріңіз.

11.4 Тазартқыш құралмен жұмыс істеңіз

Тазартқыш құралдар судың жуғыш әсерін күшейтуі мүмкін. Бір жиынтықтағы STIHL жуғыш құралының бүріккішін қолдану керек.

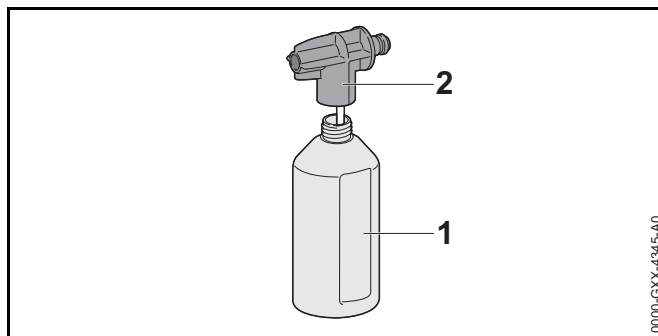

- ▶ Тазартқыш құралды мөлшерлеу және қолдану тәсілі пайдалану нұсқаулығында сипатталған.
- ▶ Сыйымдықты (1) ең көбі 500 мл-лік тазартқыш құралмен толтырыңыз.
- ▶ Бүріккіш саптаманы (2) сыйымдыққа (1) бұрап, қолмен бекітіңіз.

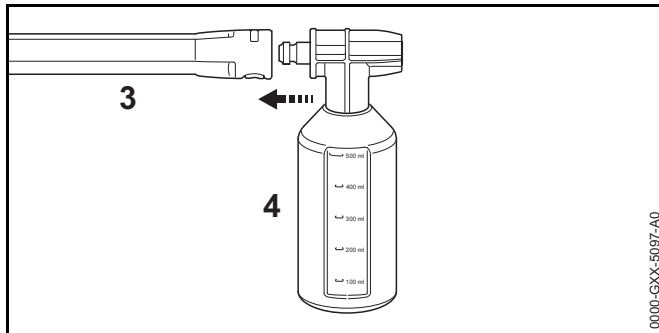

- ▶ Саптама болат түтікке (3) орнатылса: Қондырманы демонтаждау.
- ▶ Жуғыш құралдың бүріккішін (4) болат түтікке (3) орнатыңыз.
- ▶ Қатты ластанған қабаттарды тазартар алдында сулап алыңыз.
- ▶ Бүріккіш-тапаншаның тұтқышына басып, тазартқыш құралды тазартылатын жабынға бүркіңіз.
- ▶ Тазартқыш құралдарды төменнен жоғарға қарай жағыңыз және кептірмеңіз.
- ▶ Жуғыш құралдың бүріккішін алып тастаңыз.
- ▶ Қондырманы монтаждау.
- ▶ Жабынды тазарту.

12 Жұмыс аяқталғаннан кейін

12.1 Жұмыс аяқталғаннан кейін

- ▶ Жоғары қысымды жуғышты сөндіріп, қуат көзі ашасын розеткадан суырып алыңыз.
- ▶ Жоғары қысымды жуғыш сумен қамту желісіне жалғанса: Су құбыры шүмегін жабыңыз.
- ▶ Бүріккіш-тапаншаның тұтқышына басыңыз. Су қысымы бастапқы күйге келтіріледі.
- ▶ Бүріккіш-тапаншаның тұтқышын бекітіңіз.
- ▶ Жоғары қысымды жуғышты су көзінен ажыратыңыз.
- ▶ Су құбыршегін алып тастаңыз.

- ▶ Жоғары қысымды құбыршекті алып тастап, жоғары қысымды құбыршектегі қалған суды төгіңіз.
- ▶ Саптама мен болат түтікті алып тастап, тазартыңыз.
- ▶ Бүріккіш-тапаншаны алып тастап, қалдық суды төгіңіз.
- ▶ Жоғары қысымды жуғышты тазартыңыз.

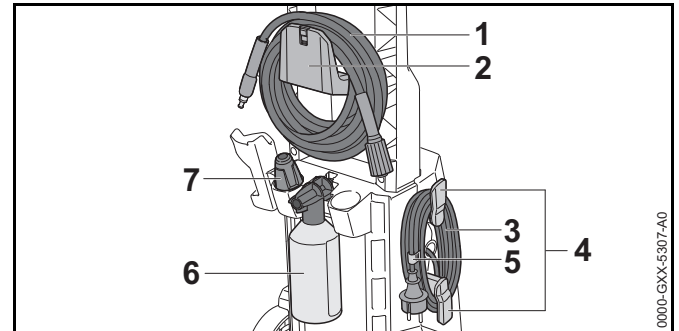

- ▶ Жоғары қысымды құбыршекті (1) ширатып, ұстағышқа (2) іліп қойыңыз.
- ▶ Біріктіргіш кабельді (3) ұстағыштарға (4) ширатыңыз.
- ▶ Біріктіргіш кабельді (3) қысқышпен (5) бекітіңіз.
- ▶ Жуғыш құралдың бүріккішін (6) орнатыңыз.
- ▶ Саптаманы (7) орнатыңыз.

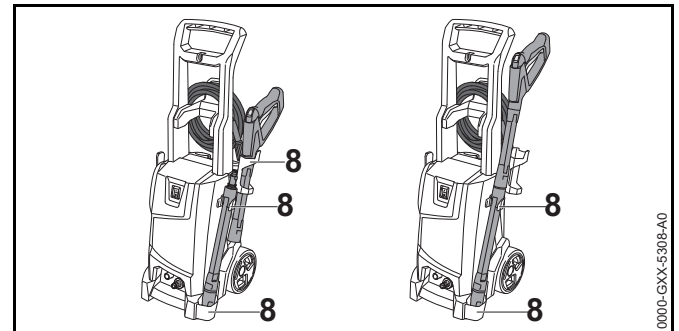

- ▶ Бүріккіш құрылғыны жоғары қысымды жуғыштардың ұстағыштарында (8) сақтаңыз.

12.2 Жоғары қысымды жуғышты қатуға қарсы құралмен қорғаңыз

Жоғары қысымды жуғышты аяздан қорғалған күйде тасымалдауға немесе сақтауға болмаса, оны гликоль негізіндегі қатуға қарсы құралмен қорғау керек. Қатуға қарсы құрал жуғыштағы судың қатып қалуына және оның бүлінуіне жол бермейді.

- ▶ Ағын түтікшесін демонтаждау.
- ▶ Жоғары қысымды жуғышқа, мүмкіндігінше, ең қысқа су құбыршегін жалғау керек. Су құбыршегі неғұрлым қысқа болса, қатуға қарсы құрал соғұрлым аз қажет болады.
- ▶ Қатуға қарсы құралды араластыру тәсілі пайдалану нұсқаулығында сипатталған.
- ▶ Қатуға қарсы құралды таза сыйымдыққа құйыңыз.
- ▶ Су құбыршегін қатуға қарсы құралмен бірге сыйымдыққа салыңыз.
- ▶ Бүріккіш-тапаншаның тұтқышын басып тұрыңыз.
- ▶ Жоғары қысымды жуғышты қосыңыз.
- ▶ Бүріккіш-тапаншаның тұтқышын, бүріккіш-тапаншадан қатуға қарсы құралдың біркелкі ағыны ағып шықпайынша ұстап тұрыңыз да, бүріккіш-тапаншаны сыйымдыққа апарыңыз.
- ▶ Бүріккіш-тапаншаның тұтқышын бірнеше рет басыңыз да, қайтадан жіберіңіз.
- ▶ Жоғары қысымды жуғышты сөндіріп, қуат көзі ашасын розеткадан суырып алыңыз.
- ▶ Бүріккіш-тапаншаны, жоғары қысымды құбыршекті және су құбыршегін алып тастап, қатып қалуға қарсы құралды сыйымдыққа құйыңыз.
- ▶ Қатуға қарсы құралды нұсқауларға сай және қоршаған ортаға зиян келтірмей кәдеге жаратыңыз және сақтаңыз.

13 Тасымалдау

13.1 Жоғары қысымды жуғышты тасымалдау

- ▶ Жоғары қысымды жуғышты сөндіріп, қуат көзі ашасын розеткадан суырып алыңыз.
- ▶ Тазартқыш құралға арналған сыйымдықты босатыңыз немесе оны төңкерілмейтіндей, төмен құламайтындай немесе жылжымайтындай етіп бекітіңіз.

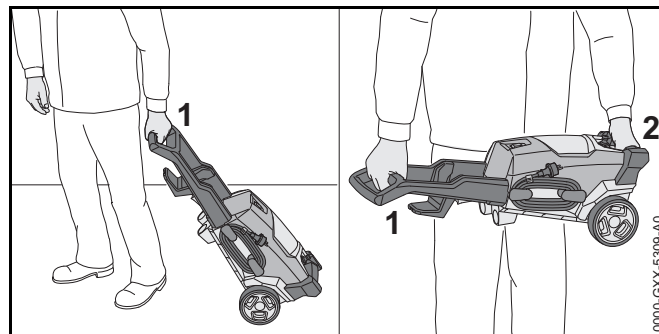

- ▶ Жоғары қысымды жуғышты тартсаңыз: Жоғары қысымды жуғышты тұтқышынан (1) ұстап қосыңыз.
- ▶ Жоғары қысымды жуғышты тасысаңыз: Жоғары қысымды жуғышты тұтқышынан (1) және тасымалдау тұтқышынан (2) ұстап тасыңыз.
- ▶ Егер жоғары қысымды жуғышты автомобильде тасымалдасаңыз, келесі шарттардың орындалуына көзіңізді жеткізіңіз:
 - Жоғары қысымды жуғыш тігінен тұр немесе артқы қабырғада жатыр.
 - Жоғары қысымды жуғыш төңкерілмеуі немесе жылжымауы үшін, оны белдіктермен немесе тормен бекіту керек.
 - Аяздан қорғалған жоғары қысымды жуғышты тасымалдауға болмаса: Жоғары қысымды жуғышты қатуға қарсы құралмен қорғаңыз.

14 Сақтау шарттары

14.1 Жоғары қысымды жуғышты сақтау

- ▶ Жоғары қысымды жуғышты сөндіріп, қуат көзі ашасын розеткадан суырып алыңыз.
- ▶ Жоғары қысымды жуғышты келесі шарттар орындалатындай сақтаған жөн:
 - Жоғары қысымды жуғыш балалардың қолы жетпейтін жерде тұр.
 - Жоғары қысымды жуғыш таза және құрғақ.
 - Жоғары қысымды жуғыш жабық орынжайда тұр.
 - 0 °C-ден жоғары температурадағы жоғары қысымды жуғыш.
 - Аяздан қорғалған жоғары қысымды жуғышты сақтауға болмаса: Жоғары қысымды жуғышты қатуға қарсы құралмен қорғаңыз.

15 Тазарту

15.1 Жоғары қысымды жуғыш пен керек-жарақты тазартыңыз

- ▶ Жоғары қысымды жуғышты сөндіріп, қуат көзі ашасын розеткадан суырып алыңыз.
- ▶ Жоғары қысымды жуғышты, жоғары қысымды құбыршекті және керек-жарақты дымқыл шүберекпен тазартыңыз.
- ▶ Жоғары қысымды жуғыштың штуцерлері мен муфталарын, жоғары қысымды құбыршекті және бүріккіш-тапаншаны дымқыл шүберекпен тазартыңыз.

15.2 Саптама мен болат түтікті тазарту

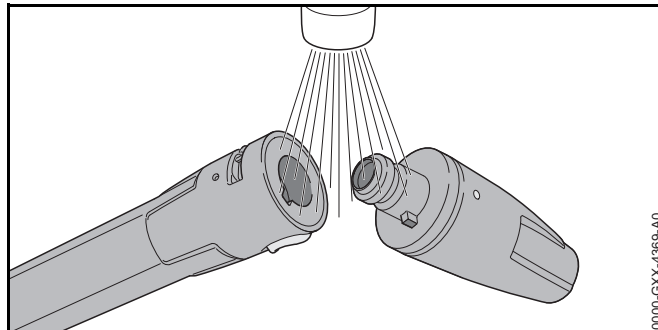

- ▶ Саптама мен болат түтікті ағынды сумен шайып, шүберекпен құрғатып сүртіңіз.

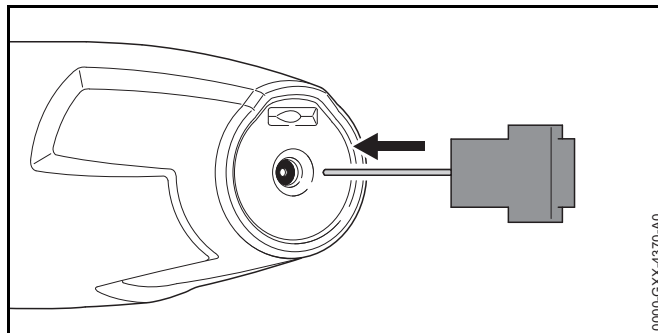

- ▶ Саптама бітеліп қалса: Саптаманы тазартқыш инемен тазартыңыз.

15.3 Су беруге арналған сүзгіні тазарту

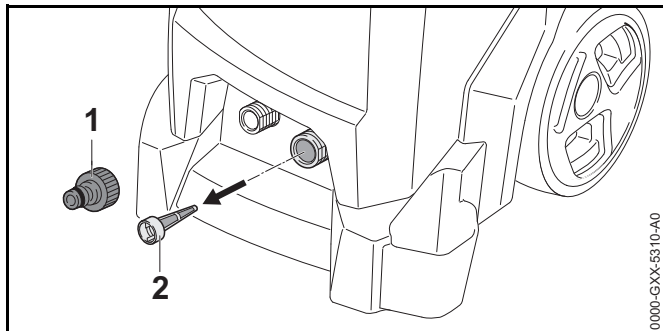

- ▶ Су құбыршегінің штуцерін (1) босатыңыз.
- ▶ Су құбырына жалғанып тұрған су ағынының торлы сүзгісін (2) алып шығарыңыз.
- ▶ Ағынды судың астында судың келуінің торлы сүзгісін (2) шайыңыз.
- ▶ Су ағынының торлы сүзгісін (2) су құбырына енгізіңіз.
- ▶ Штуцерді (1) бұрап, қолмен мықтап бекітіңіз.

15.4 Суға арналған сүзгіні тазартыңыз

Су сүзгісін тазарту үшін, оны бөлшектеу керек.

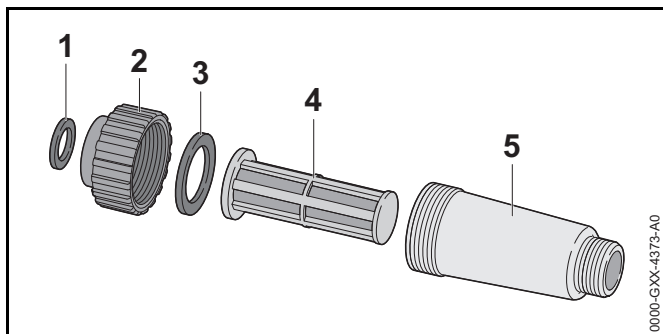

- ▶ Ысырмадан (2) тығыздағышты (1) алып тастаңыз.
- ▶ Ысырманы (2) сүзгінің (5) корпусынан бұрап алыңыз.
- ▶ Ысырмадан (2) тығыздағышты (3) алып тастаңыз.
- ▶ Сүзгі корпусынан (5) сүзгіні (4) алып тастаңыз.

- ▶ Тығыздағыштарды (1 және 3), ысырманы (2) және сүзгіні (4) ағынды сумен шайыңыз.
- ▶ Тығыздағыштарды (1 және 3) арматуралық жағармаймен майлаңыз.
- ▶ Сүзгіні қайтадан жинап алыңыз.

16 Қызмет көрсету

16.1 Техникалық қызмет көрсету кезеңділігі

Техникалық қызмет көрсету кезеңділігі пайдалану шарттары мен қоршаған ортаның жағдайына байланысты болады. STIHL техникалық қызмет көрсетудің келесі аралықтарын ұсынады:

Ай сайын

- ▶ Су беруге арналған сүзгіні тазарту.

17 Жөндеу





17.1 Жоғары қысымды жуғышты жөндеу

Пайдаланушы жоғары қысымды жуғыш пен керек-жарақты өз бетінше жөндей алмайды.

- ▶ Жоғары қысымды жуғыш немесе керек-жарақ бұзылған болса: Жоғары қысымды жуғышты немесе керек-жарақты қолданбай, STIHL дилерімен хабарласыңыз.

18 Ақаулықтарды кетіру

18.1 Жоғары қысымды жуғыштың ақауларын жою

Ақаулық	Сәбеп	Жою тәсілдері
Бүріккіш-тапаншаның тұтқышы басулы тұрмаса да, жоғары қысымды жуғыш іске қосылмайды.	Біріктіруші сым немесе Ұзартатын сымының штекері қосылмаған.	▶ Біріктіруші сым немесе ұзартатын сымының айырын қосыңыз.
	Қорғағыш автомат (сақтандырғыш) немесе дифференциалдық ток бойынша қорғағыш құрылғы іске қосылды. Желі артық жүктелген немесе істен шыққан.	▶ Іске қосылу себептерін іздеп, жою. Қорғағыш автоматты (сақтандырғышты) немесе дифференциалдық ток бойынша қорғағыш құрылғыны қосыңыз. ▶ Дәл сол тізбекке қосылған электр энергиясының басқа тұтынушыларын сөндіріңіз.
	Розетканың қорғанысы тым әлсіз.	▶ Жалғастырғыш кабельдің қуат көзі ашасын дұрыс қорғалған розеткаға салыңыз,  19.1.
	Ұзартқыш кабельдің қимасы дұрыс емес.	▶ Қимасы дұрыс болып табылатын ұзартқыш кабельді қолданыңыз,  19.2
	Ұзартқыш кабель тым ұзын.	▶ Ұзындығы дұрыс болып табылатын ұзартқыш кабельді қолданыңыз,  19.2
	Электрлік мотор тым ыстық.	▶ Жоғары қысымды жуғышты 5 минут бойы суытыңыз. ▶ Қондырманы тазартыңыз.
Жоғары қысымды жуғышты қосқан кезде, ол іске қосылмайды. Электрлік мотор гуілдейді.	Желідегі кернеу тым төмен.	▶ Бүріккіш-тапаншаның тұтқышын басып тұрыңыз да, жоғары қысымды жуғышты қосыңыз. ▶ Дәл сол тізбекке қосылған электр энергиясының басқа тұтынушыларын сөндіріңіз.
	Ұзартқыш кабельдің қимасы дұрыс емес.	▶ Қимасы дұрыс болып табылатын ұзартқыш кабельді қолданыңыз,  19.2
	Ұзартқыш кабель тым ұзын.	▶ Ұзындығы дұрыс болып табылатын ұзартқыш кабельді қолданыңыз,  19.2
Жоғары қысымды жуғыш жұмыс барысында сөніп қала береді.	Біріктіруші сым немесе ұзартатын сымының айыры розеткадан шығарылған.	▶ Біріктіруші сым немесе ұзартатын сымының айырын қосыңыз.

Ақаулық	Себеп	Жою тәсілдері
	Қорғағыш автомат (сақтандырғыш) немесе дифференциалдық ток бойынша қорғағыш құрылғы іске қосылды. Желі артық жүктелген немесе істен шыққан.	<ul style="list-style-type: none"> ▶ Іске қосылу себептерін іздеп, жою. Қорғағыш автоматты (сақтандырғышты) немесе дифференциалдық ток бойынша қорғағыш құрылғыны қосыңыз. ▶ Дәл сол тізбекке қосылған электр энергиясының басқа тұтынушыларын сөндіріңіз.
	Розетканың қорғанысы тым әлсіз.	▶ Жалғастырғыш кабельдің қуат көзі ашасын дұрыс қорғалған розеткаға салыңыз,  19.1.
	Электрлік мотор тым ыстық.	<ul style="list-style-type: none"> ▶ Жоғары қысымды жуғышты 5 минут бойы суытыңыз. ▶ Қондырманы тазартыңыз.
Бүріккіш-тапаншаның тұтқышы басулы тұрмаса да, жоғары қысымды жуғыш үнемі қосылып сөне береді.	Жоғары қысымды жуғыш, жоғары қысымды құбыршек немесе бүріккіш құрылғы саңылаусыз емес.	▶ Жоғары қысымды жуғышты STiNЛ дилерінен тексеріп алыңыз.
Жұмыс қысымы ауытқиды немесе төмендейді.	Су жеткіліксіз.	<ul style="list-style-type: none"> ▶ Су құбыры шүмегін толықтай ашыңыз. ▶ Судың жеткілікті екеніне көз жеткізіңіз.
	Саптама бітеліп қалған.	▶ Қондырманы тазартыңыз.
	Су ағынының торлы сүзгісі және су сүзгісі бітеліп қалған.	▶ Су ағынының торлы сүзгісі және су сүзгісін тазартыңыз.
	Жоғары қысымды жуғыш, жоғары қысымды құбыршек немесе бүріккіш құрылғы саңылаусыз емес немесе істен шыққан.	▶ Жоғары қысымды жуғышты STiNЛ дилерінен тексеріп алыңыз.
Су ағынының күйі өзгеріп кетті.	Саптама бітеліп қалған.	▶ Қондырманы тазартыңыз.
	Саптама тозып кеткен.	▶ Саптаманы ауыстырыңыз.

Ақаулық	Себеп	Жоюу тәсілдері
Қосымша тазартқыш құрал сіңірілмейді.	Сыйымдық бос.	▶ Сыйымдықты тазартқыш құралмен толтырыңыз.
	Жуғыш құралдың бүріккішінің саптамасы бітеліп қалған.	▶ Жуғыш құралдың бүріккішінің саптамасын тазартыңыз.
Жоғары қысымды жуғыш, жоғары қысымды құбыршек, бүріккіш-тапанша немесе болат түтік бір-бірімен әрең біріктіріледі.	Қосылыстардың тығыздағыштарды майланбаған.	▶ Тығыздағыштарды майлаңыз. 📖 18.2

18.2 Тығыздағыштарды майлау

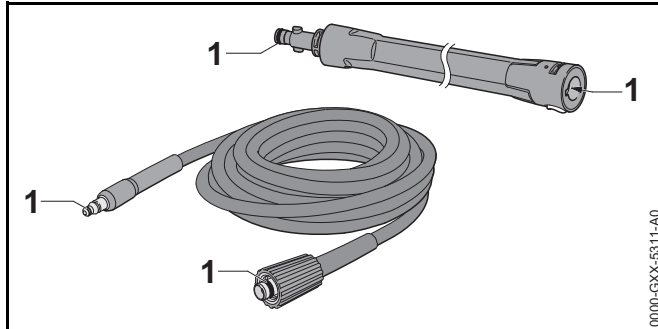

- ▶ Тығыздағыштарды (1) арматуралық жағармаймен майлаңыз.

19 Техникалық сипаттамалар

19.1 STIHL RE 100 жоғары қысымды жуғышы

Орындалуы 220 В - 230 В, 50 Гц

- Сақтандырғыш ("С" немесе "К" сипаты): 10 А
- Тұтынылатын қуат: 1,7 кВт
- электр қауіпсіздігі бойынша қорғаныс класы: I
- қорғаныс деңгейі: IPX5 (барлық бағыттағы су ағынынан қорғау)
- Жұмыс қысымы (P): 11 Мпа (110 бар)
- Ең жоғарғы рұқсат етілген қысым (ең көп P): 12 Мпа (120 бар)
- Су ағынының ең жоғары қысымы (ең көп P): 1 Мпа (10 бар)
- Су бойынша ең жоғары өткізу қабілеті (Q мин.): 7,3 л/мин. (438 л/сағ.)
- Ең жоғары сіңіру биіктігі: 0,5 м
- Үдету режиміндегі судың ең жоғары температурасы (ең көп T): 40 °С

- Сіңіру режиміндегі судың ең жоғары температурасы: 20 °С
- Өлшемдер
 - Ұзындығы: 301 мм
 - Ені: 317 мм
 - Биіктігі: 857 мм
- Жоғары қысымды құбыршектің ұзындығы: 6 м
- Орындалған керек-жарақты қамтитын салмағы: 16,5 кг-нан 16,6 кг-ға дейін

19.2 Ұзартатын сымдар

Ұзартатын сымды пайдалану оның жерге тұйықтау сымының болуын, ең кем дегенде, сымның кернеуі мен ұзындығына байланысты келесі көлденең қималарының болуын көздейді:

220 м-ден 240 м-ге дейін

- Сымның ұзындығы 20 м-ге дейін: AWG (Сымдардың Америкалық калибрі) 15 / 1,5 мм²
- Сымның ұзындығы 20 м-ден 50 м-ге дейін: AWG (Сымдардың Америкалық калибрі) 13 / 2,5 мм²

100 м-ден 127 м-ге дейін

- Сымның ұзындығы 10 м-ге дейін: AWG (Сымдардың Америкалық калибрі) 14 / 2,0 мм²
- Сымның ұзындығы 10 м-ден 30 м-ге дейін: AWG (Сымдардың Америкалық калибрі) 12 / 3,5 мм²

19.3 Дыбыс деңгейі және діріл көрсеткіші

К мәні дыбыс қысымның деңгейі үшін 2 дБ(А) құрайды. К мәні дыбыс қуаттылығының деңгейі үшін 2 дБ(А) құрайды. К мәні діріл көрсеткішіне қатысты 2 м/сек² құрайды.

- L_{pA} дыбыс қысымының деңгейі EN 60335-2-79 талаптарына сәйкес өлшенеді:
 - 220 В - 230 В / 50 Гц Орындалуы: 67 дБ(А)
- L_{wA} дыбыс қуатының деңгейі EN 60335-2-79 талаптарына сәйкес өлшенеді:
 - 220 В - 230 В / 50 Гц Орындалуы: 81 дБ(А)
- a_n діріл деңгейі EN 60335-2-79 бойынша өлшенген, бүріккіш-тапанша: $\leq 2,5$ м/сек².

Жұмыс берушінің директивасын орындау жөніндегі ақпарат, 2002/44/EG тербелісі төменде келтірілген www.stihl.com/vib көрсетілген.

19.4 REACH

REACH дегеніміз химикаттарды тіркеуге, бағалауға және жіберуге арналған ЕҚ қаулысы дегенді білдіреді.

REACH қаулысын орындауға арналған ақпарат төменде келтірілген www.stihl.com/reach көрсетілген.

19.5 Белгіленген қолданыс кезеңі

Толық белгіленген қызмет ету мерзімі 30 жылға дейінгі мерзімді құрайды.

Белгіленген қолданыс кезеңі уақытында, қолдану жөніндегі нұсқаулықтың талаптарына сәйкес тұрақты техникалық қызмет және күтім көрсетіледі.

20 Қосалқы бөлшек (жинақтаушы) және құрал-жабдықтар

20.1 Қосалқы бөлшек (жинақтаушы) және құрал-жабдықтар

STIHL® Бұл нышандар STIHL түпнұсқалы қосалқы бөлшектері мен STIHL түпнұсқалы құрал-жабдықтарын білдіреді.

STIHL компаниясы STIHL түпнұсқалы қосалқы бөлшектері мен STIHL түпнұсқалы құрал-жабдықтарын қолдануды ұсынады.

STIHL түпнұсқалы қосалқы бөлшектері және STIHL түпнұсқалы құрал-жабдықтары STIHL мамандандырылған дилері тарапынан жеткізіледі.

21 Кәдеге жарату

21.1 Жоғары қысымды жуғышты кәдеге жарату

Кәдеге жарату жөніндегі ақпаратты STIHL мамандандырылған дилерінен ала аласыз.

- ▶ Жоғары қысымды жуғыш, жоғары қысымды құбыршек, саптамалар, керек-жарақ және қаптама нұсқауларға сәйкес және қоршаған ортаға нұқсан келтірместен кәдеге жаратылуы керек.

22 ЕО нормаларына сәйкестік сертификаты

22.1 STIHL RE 100 жоғары қысымды жуғышы

ANDREAS STIHL AG & Co. KG
Badstraße 115
D-71336 Вайблинген
Германия

келесіні өзінің жауапкершілігіне алады

- Құрастырма: Жоғары қысымды жуғыш
- Зауыттық таңбасы: STIHL
- Сериясы: RE 100
- Сериялық нөмірі: 4950

2011/65/EU, 2006/42/EG, 2014/30/EU директиваларының шарттарына сай келеді және дайындалған күні келесі нормалардың қолданыстағы нұсқалары бойынша әзірленіп, дайындалған: EN 55014-1, EN 55014-2, EN 60335-1, EN 60335-2-79, EN 61000-3-2, EN 61000-3-11.

Өлшенген және кепілдік берілген дыбыс қысымының деңгейін белгілеу шарасы, ISO 3744 стандартын қолдана отырып 2000/14/EG директивасының V қосымшасына сай жүзеге асырылды.

- өлшенген дыбыс қуатының деңгейі: 81 дБ(A)
- кепілдік берілген дыбыс қуатының деңгейі: 83 дБ(A)

Техникалық құжаттама ANDREAS STIHL AG & Co. KG бұйымды пайдалану рұқсатымен қорғалады.

Дайындалған жылы, дайындаушы ел және зауыттық нөмірі жоғары қысымды жуғышта көрсетілген.

Вайблинген, 11.07.2017

ANDREAS STIHL AG & Co. KG

Міндетін атқарушы

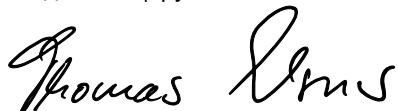

Thomas Elsner, Өнімдерді басқару және сервистік қызмет көрсету бөлімінің жетекшісі

22.2 Сәйкестік белгісі



Кеден одағының техникалық нормалары мен талаптарының сақталуын растайтын EAC сертификаттары және сәйкестік туралы өтініштер жөніндегі ақпарат, төменде келтірілген, www.stihl.ru/eac сондай-ақ STIHL компаниясының кез келген елдегі өкілдігінде қол жетімді,  23.



Украинаның техникалық нормативтері мен талаптары орындалды.

23 Мекенжайлар

23.1 STIHL штаб-пәтері

ANDREAS STIHL AG & Co. KG
Badstrasse 115
71336, Вайблинген
Германия

23.2 STIHL еншілес кәсіпорындары

РЕСЕЙ ФЕДЕРАЦИЯСЫ

«АНДРЕАС ШТИЛЬ МАРКЕТИНГ» ЖШҚ
Тамбовская к-сі, 12 үй, В лит., 52-кеңсе
192007, Санкт-Петербург қ-сы, Ресей
Шұғыл желі: +7 800 4444 180
Эл. пошта: info@stihl.ru

УКРАИНА

«Андреас Штіль» ЖШҚ
Антонов к-сі 10, Чайки ауылы
08135, Киев обл., Украина
Телефон: +38 044 393-35-30
Факс: +380 044 393-35-70
Шұғыл желі: +38 0800 501 930
Эл. пошта: info@stihl.ua

23.3 STIHL өкілдіктері**БЕЛАРУСЬ**

Өкілдік
ANDREAS STIHL AG & Co. KG
К. Цеткин к-сі, 51-11а
220004, Минск қ-сы, Беларусь
Шұғыл желі: +375 17 200 23 76

ҚАЗАҚСТАН

Өкілдік
ANDREAS STIHL AG & Co. KG
Шагабутдинов к-сі, 125А үй, 2-кеңсе
050026, Алматы қ-сы, Қазақстан
Шұғыл желі: +7 727 225 55 17

23.4 STIHL импорттаушылары**РЕСЕЙ ФЕДЕРАЦИЯСЫ**

«ШТИЛЬ ЗЮДВЕСТ» ЖШҚ
«Солнечная» АФ№2 аумақтық бөлімі, 7/2 үй
350000, Краснодар қ-сы, Ресей

«ЭТАЛОН» ЖШҚ
В.А. 5-ші желісі, 32 үй, Б лит.
199004, Санкт-Петербург қ-сы, Ресей

«ПРОГРЕСС» ЖШҚ
Маленковская к-сі, 32 үй, 2 ғим.
107113, Мәскеу қ-сы, Ресей

«АРНАУ» ЖШҚ
Космонавт Леонов к-сі, 64 А үй, V ауылы
236023, Калининград қ-сы, Ресей

«ИНКОР» ЖШҚ
Павел Корчагин к-сі, 1Б үй
610030, Киров қ-сы, Ресей

«УРАЛТЕХНО» ЖШҚ

Карьерная к-сі, 2 үй, 202-кеңсе
620030, Екатеринбург қ-сы, Ресей

«ТЕХНОТОРГ» ЖШҚ
Парашютная к-сі, 15 үй
660121, Красноярск қ-сы, Ресей

«ЛЕСОТЕХНИКА» ЖШҚ
Чапаев к-сі, 1 үй, 39-кеңсе
664540, Хомутово ауылы, Ресей

УКРАИНА

«Андреас Штіль» ЖШҚ
Антонов к-сі, 10 үй, Чайки ауылы
08135, Киев обл., Украина

БЕЛАРУСЬ

«ПИЛАКОС» ЖШҚ
Тимирязев к-сі, 121/4 үй, 6-кеңсе
220020, Минск қ-сы, Беларусь

«Беллесэкспорт» біртұтас кәсіпорыны
Скрыганов к-сі, 6 үй, 403-кеңсе
220073, Минск қ-сы, Беларусь

ҚАЗАҚСТАН

«ВОРОНИНА Д.И.» ЖК
Райымбек даңғ., 312 үй
050005, Алматы қ-сы, Қазақстан

ҚЫРҒЫЗСТАН

«Муза» ЖШҚ
Киевская к-сі, 107 үй
720001, Бишкек қ-сы, Қырғызстан

АРМЕНИЯ

«ЮНИТУЛЗ» ЖШҚ
Г. Парпеци к-сі, 22 үй
0002, Ереван қ-сы, Армения

Содержание

1	Предисловие	37	7.3	Монтаж и демонтаж распылительного пистолета	53
2	Информация к данному руководству по эксплуатации	37	7.4	Монтаж и демонтаж струйной трубки	54
2.1	Действующие документы	37	7.5	Монтаж, регулировка и демонтаж насадки	54
2.2	Маркировка предупредительных надписей в тексте	38	8	Подключение к источнику воды	55
2.3	Символы в тексте	38	8.1	Монтаж водяного фильтра	55
3	Обзор	38	8.2	Подсоединение мойки высокого давления к водопроводной сети	55
3.1	Мойка высокого давления	38	8.3	Подключение мойки высокого давления к другому источнику воды	56
3.2	Распыляющее устройство	39	9	Подключение мойки высокого давления к электрической сети	57
3.3	Символы	40	9.1	Подключение мойки высокого давления к электрической сети	57
4	Указания по технике безопасности	40	10	Включение и выключение мойки высокого давления	58
4.1	Предупредительные символы	40	10.1	Включение мойки высокого давления	58
4.2	Использование по назначению	41	10.2	Выключение мойки высокого давления	58
4.3	Требования к пользователю	41	11	Работа с мойкой высокого давления	58
4.4	Одежда и оснащение	42	11.1	Как держать и вести распылительный пистолет	58
4.5	Рабочая зона и окружающее пространство	42	11.2	Нажать и заблокировать рычаг распылительного пистолета	59
4.6	Безопасное состояние	43	11.3	Очистка	59
4.7	Выполнение работы	44	11.4	Работа с моющим средством	60
4.8	Моющие средства	46	12	После работы	60
4.9	Подключение воды	47	12.1	После работы	60
4.10	Подключение электропитания	47	12.2	Защита мойки высокого давления с помощью антифриза	61
4.11	Транспортировка	49	13	Транспортировка	62
4.12	Хранение	49	13.1	Транспортировка мойки высокого давления	62
4.13	Очистка, техническое обслуживание и ремонт	50	14	Хранение	62
5	Правила техники безопасности – принадлежности	50	14.1	Хранение мойки высокого давления	62
5.1	Удлинитель струйной трубки, очиститель поверхностей, набор для очистки трубок, изогнутая струйная трубка и угловая насадка	50	15	Очистка	62
6	Подготовка к эксплуатации мойки высокого давления	51	15.1	Очистка мойки высокого давления и принадлежностей	62
6.1	Подготовка мойки высокого давления к работе	51	15.2	Очистка насадки и струйной трубки	63
7	Сборка мойки высокого давления	52	15.3	Очистка сетчатого фильтра на подаче воды	63
7.1	Сборка мойки высокого давления	52	15.4	Очистка водяного фильтра	63
7.2	Монтаж и демонтаж шланга высокого давления	53			

16	Техническое обслуживание	64
16.1	Интервалы технического обслуживания	64
17	Ремонт	64
17.1	Ремонт мойки высокого давления	64
18	Устранение неисправностей	65
18.1	Устранение неисправностей мойки высокого давления	65
18.2	Смазка прокладок	68
19	Технические данные	68
19.1	Мойка высокого давления STIHL RE 100	68
19.2	Удлинительные шнуры	68
19.3	Уровни шума и вибрации	69
19.4	REACH	69
19.5	Установленный срок службы	69
20	Запасные части и принадлежности	69
20.1	Запасные части и принадлежности	69
21	Утилизация	69
21.1	Утилизация мойки высокого давления	69
22	Сертификат соответствия ЕС	69
22.1	Мойка высокого давления STIHL RE 100	69
22.2	Знаки соответствия	70
23	Адреса	70
23.1	Штаб-квартира STIHL	70
23.2	Дочерние компании STIHL	70
23.3	Представительства STIHL	70
23.4	Импортеры STIHL	71

STIHL®

0458-616-4921-A

1 Предисловие

Уважаемый клиент,

мы рады, что вы выбрали изделие STIHL. Мы разрабатываем и производим продукцию высочайшего качества, соответствующую потребностям наших клиентов. Наша продукция обеспечивает высокую надежность даже при экстремальных нагрузках.

STIHL – это и высочайшее качество обслуживания. Наши представители всегда готовы провести для Вас компетентную консультацию и инструктаж, а также обеспечить обширную техническую поддержку.

Мы благодарим Вас за доверие и желаем приятных впечатлений от Вашего нового изделия STIHL.



Д-р Николас Штиль

ВАЖНО! ПЕРЕД ПРИМЕНЕНИЕМ ОЗНАКОМИТЬСЯ И СОХРАНИТЬ.

2 Информация к данному руководству по эксплуатации

2.1 Действующие документы

Действуют местные правила техники безопасности.

- ▶ В дополнение к настоящему руководству по эксплуатации прочесть, усвоить и сохранить следующие документы:

Данная инструкция по эксплуатации защищена авторским правом. Компания оставляет за собой все права, особенно право на распространение, перевод и обработку материала с помощью электронных систем.

- Руководство по эксплуатации и упаковке используемых принадлежностей
- Руководство по эксплуатации и упаковке используемого моющего средства

2.2 Маркировка предупредительных надписей в тексте

ОПАСНОСТЬ

Указывает на возможные опасности, которые ведут к тяжелым травмам или смерти.

- ▶ Описанные меры помогут предотвратить тяжелые травмы или смерть.

ПРЕДУПРЕЖДЕНИЕ

Указывает на возможные опасности, которые могут привести к тяжелым травмам **или смерти**.

- ▶ Описанные меры помогут предотвратить тяжелые травмы или смерть.

УКАЗАНИЕ

Указывает на возможные опасности, которые могут привести к возникновению материального ущерба.

- ▶ Описанные меры помогут избежать возникновения материального ущерба.

2.3 Символы в тексте



Данный символ указывает на главу в данной инструкции по эксплуатации.

3 Обзор

3.1 Мойка высокого давления

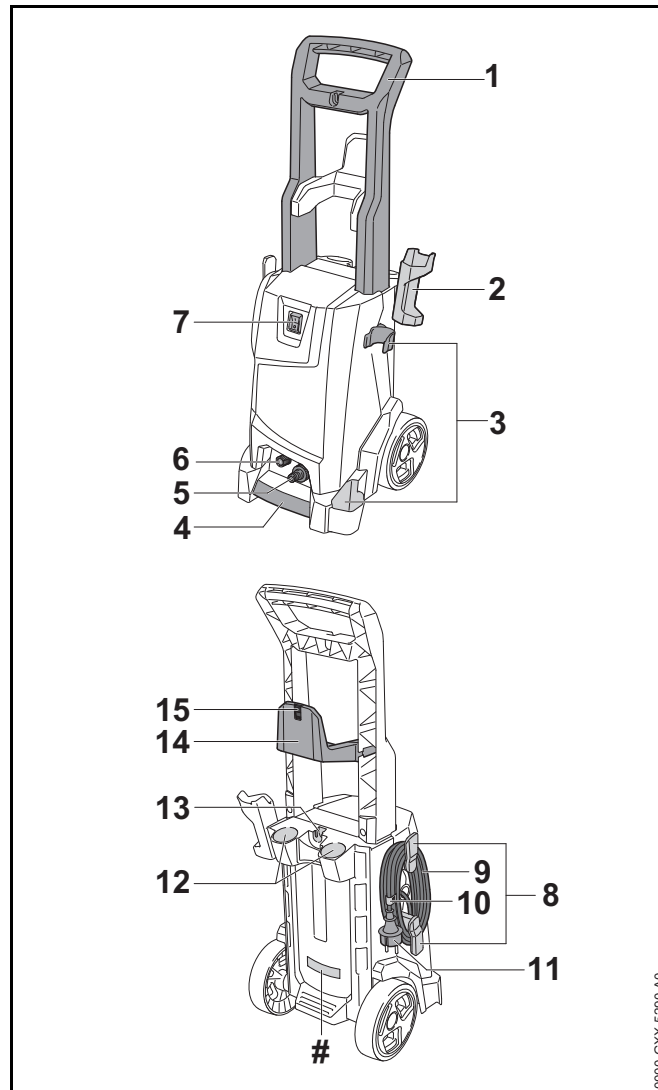

0000-GXX-5290-A0

1 Рукоятка

Рукоятка служит для переноски и ведения мойки высокого давления.

2 Держатель

Держатель служит для хранения распылительного пистолета.

3 Держатель

Держатель служит для хранения разбрызгивателя.

4 Ручка для транспортировки

Ручка для транспортировки служит для переноски мойки высокого давления.

5 Штуцер

Штуцер служит для присоединения шланга подачи воды.

6 Штуцер

Штуцер служит для присоединения шланга высокого давления.

7 Тумблерный выключатель

Тумблерный выключатель служит для включения и выключения мойки высокого давления.

8 Держатель

Держатель служит для хранения кабеля питания.

9 Кабель питания

Кабель питания служит для соединения мойки высокого давления со штепсельной вилкой.

10 Зажим

Зажим удерживает штепсельную вилку на смотанном кабеле питания.

11 Штепсельная вилка

Штепсельная вилка соединяет кабель питания с розеткой.

12 Карманы

Карманы служат для хранения насадок, входящих в комплект поставки.

13 Держатель

Держатель служит для хранения набора для распыления.

14 Держатель

Держатель служит для хранения шланга высокого давления.

15 Чистящая игла

Данная игла служит для чистки насадки.

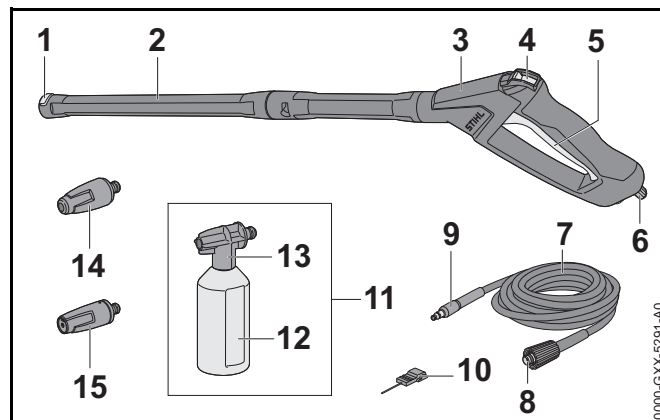
Заводская табличка с номером изделия**3.2 Распыляющее устройство****1 Защелка**

Защелка удерживает насадку в струйной трубке.

2 Струйная трубка

Струйная трубка соединяет пистолет-распылитель с насадкой.

3 Пистолет-распылитель

Пистолет-распылитель служит для удерживания и ведения распыляющего устройства.

4 Фиксирующий рычаг

Фиксирующий рычаг разблокирует рычаг.

5 Рычаг

Рычаг открывает и закрывает клапан в пистолете-распылителе. Рычаг запускает и останавливает водяную струю.

6 Фиксатор

Фиксатор удерживает штуцер в пистолете-распылителе.

7 Высоконапорный шланг

Высоконапорный шланг подает воду от высоконапорного насоса к пистолету-распылителю.

8 Муфта

Муфта соединяет высоконапорный шланг с высоконапорным насосом.

9 Штуцер

Штуцер соединяет высоконапорный шланг с пистолетом-распылителем.

10 Игла для чистки

Игла для чистки служит для очистки насадок.

11 Пульверизатор

Пульверизатор служит для очистки с использованием чистящих средств.

12 Бутылка

Бутылка содержит чистящее средство.

13 Форсунка

Форсунка подмешивает к воде чистящее средство.

14 Роторная насадка

Роторная насадка создает жесткую вращающуюся водяную струю.

15 Плоскоструйная насадка

Плоскоструйная насадка создает плоскую водяную струю.

3.3 Символы

Символы на мойке высокого давления, разбрызгивателе и наборе для распыления и означают следующее:



В данном положении фиксирующий рычаг разблокирует рычаг.



В данном положении фиксирующий рычаг блокирует рычаг.



Перед транспортировкой опорожнить набор для распыления и зафиксировать так, чтобы он не перевернулся и не сдвинулся.



Не утилизировать изделие вместе с бытовыми отходами.



LWA

Гарантированный уровень звуковой мощности согласно директиве 2000/14/EG в дБ(А) для сопоставимости уровней шума изделий.



Этими символами обозначены оригинальные запчасти STIHL и оригинальные принадлежности STIHL.

4 Указания по технике безопасности

4.1 Предупредительные символы

Предупредительные символы на мойке высокого давления означают следующее:



Соблюдать меры предосторожности и правила техники безопасности.



Прочсть, усвоить и сохранить руководство по эксплуатации.



Работать в защитных очках.



Не направлять струю воды на людей и животных.



Не направлять струю воды на электрические установки, электрические соединения, розетки и электропроводку.



Не направлять струю воды на электрические устройства и мойку высокого давления.



Если кабель питания или удлинительный шнур поврежден: вынуть из розетки штепсельную вилку.



Мойку высокого давления запрещается подключать напрямую к сети питьевого водоснабжения.



Выключать мойку высокого давления на время перерывов в работе, транспортировки, хранения, технического обслуживания или ремонта.



Не использовать, не транспортировать и не хранить мойку высокого давления при температурах ниже 0 °С.

4.2 Использование по назначению

Мойка высокого давления STIHL RE 100 служит для очистки, например, автомобилей, прицепов, террас, дорожек и фасадов.

Мойка высокого давления не предназначена для промышленного применения.

Мойку высокого давления запрещено использовать во время дождя.

⚠ ПРЕДУПРЕЖДЕНИЕ

- Использование мойки высокого давления не по назначению может привести к тяжелым или летальным травмам и к материальному ущербу.
 - ▶ Использовать мойку высокого давления в соответствии с описанием в настоящем руководстве по эксплуатации.

Мойку высокого давления STIHL RE 100 нельзя использовать для следующих целей:

- очистка асбоцемента и других подобных поверхностей
- очистка поверхностей, окрашенных или лакированных краской с содержанием свинца
- очистка поверхностей, контактирующих с продуктами питания
- очистка самой мойки высокого давления

4.3 Требования к пользователю

⚠ ПРЕДУПРЕЖДЕНИЕ

- Пользователи, не прошедшие инструктаж, могут не понять или неправильно оценить риски, связанные с эксплуатацией мойки высокого давления. Это чревато тяжелыми или смертельными травмами пользователя или других лиц.



- ▶ Прочсть, усвоить и сохранить руководство по эксплуатации.

- ▶ При передаче мойки высокого давления другому лицу: передать в комплекте руководство по эксплуатации.

- ▶ Убедиться, что пользователь соответствует следующим требованиям.
 - Пользователь находится в отдохнувшем состоянии.
 - Имеются физические, сенсорные и умственные способности к управлению и работе с мойкой высокого давления.
 - Пользователь достиг совершеннолетия или пользователь находится на профессиональном обучении под наблюдением согласно государственным предписаниям.
 - Получение инструктажа у дилера STIHL или компетентного лица перед началом работы с мойкой высокого давления.
 - Отсутствие воздействия алкогольных, наркотических веществ или медицинских препаратов.
- ▶ В случае неясностей: Обратиться к дилеру STIHL.

4.4 Одежда и оснащение

▲ ПРЕДУПРЕЖДЕНИЕ

- Во время работы существует вероятность подбрасывания предметов с высокой скоростью. Пользователь может получить травмы.



- ▶ Носить плотно прилегающие защитные очки. Подходящие защитные очки прошли испытания в соответствии со стандартом EN 166 или согласно национальным предписаниям и продаются с соответствующей маркировкой.
 - ▶ Носить плотно прилегающую одежду с длинными рукавами и длинные брюки.
- Во время работы возможно образование аэрозолей. Аэрозоли, попавшие в дыхательные пути, могут причинить вред здоровью и вызвать аллергические реакции.
 - ▶ Провести оценку рисков в зависимости от очищаемой поверхности и ее окружения.
 - ▶ Если оценка риска показывает, что образуются аэрозоли: носить противогаз класса защиты FFP2 или сопоставимого.
- При ношении неподходящей обуви пользователь может поскользнуться. Пользователь может получить травмы.
 - ▶ Носить прочную, закрытую обувь с рифленой подошвой.

4.5 Рабочая зона и окружающее пространство

▲ ПРЕДУПРЕЖДЕНИЕ

- Посторонние лица, дети и животные могут не понять и неправильно оценить опасности, связанные с мойкой высокого давления и подброшенными предметами. Посторонние, дети и животные могут получить тяжелые травмы и понести материальный ущерб.
 - ▶ Посторонние лица, дети и животные не должны находиться в зоне проведения работ.
 - ▶ Не оставлять мойку высокого давления без присмотра.

- ▶ Не допускать игры детей с мойкой высокого давления.
- Эксплуатация во время дождя или при высокой влажности может привести к поражению электрическим током. Для пользователя это чревато тяжелыми травмами или летальным исходом, а мойка высокого давления может получить повреждения.
 - ▶ Не работать во время дождя.
 - ▶ Установить мойку высокого давления так, чтобы она не намочила от падающих капель воды.
 - ▶ Установить мойку высокого давления вне мокрой рабочей зоны.
- Электрические узлы мойки высокого давления могут искрить. В легковоспламеняющейся или взрывоопасной среде искры способны инициировать пожар и взрыв. Возможны тяжелые или летальные травмы либо материальный ущерб.
 - ▶ Запрещено работать в легковоспламеняющихся и взрывоопасных средах.

4.6 Безопасное состояние

Мойка высокого давления находится в безопасном состоянии при выполнении следующих условий:

- Мойка высокого давления не повреждена.
- Шланг высокого давления, муфты и разбрызгиватель не повреждены.
- Шланг высокого давления, муфты и разбрызгиватель установлены правильно.
- Кабель питания, удлинительный шнур и их штепсельные вилки не повреждены.
- Мойка высокого давления находится в чистом и сухом состоянии.
- Разбрызгиватель находится в чистом состоянии.
- Органы управления исправны и в их конструкцию не вносились изменения.
- Используются только оригинальные принадлежности STIHL для данной мойки высокого давления.

- Принадлежности установлены надлежащим образом.

▲ ПРЕДУПРЕЖДЕНИЕ

- В небезопасном состоянии узлы не могут работать надлежащим образом, и система безопасности выходит из строя. Это чревато тяжелыми или летальными травмами.
 - ▶ Работать с неповрежденной мойкой высокого давления.
 - ▶ Работать с неповрежденными шлангом высокого давления, муфтами и разбрызгивателем.
 - ▶ Монтировать шланг высокого давления, муфты и разбрызгиватель в соответствии с описанием в настоящем руководстве по эксплуатации.
 - ▶ Работать с неповрежденным кабелем питания, удлинительным шнуром и неповрежденной штепсельной вилкой.
 - ▶ Если мойка высокого давления находится в загрязненном или влажном состоянии: очистить и просушить.
 - ▶ Если разбрызгиватель загрязнен: очистить разбрызгиватель.
 - ▶ Не вносить изменений в конструкцию мойки высокого давления.
 - ▶ Если органы управления не работают: прекратить эксплуатацию мойки высокого давления.
 - ▶ С данной мойкой высокого давления использовать только оригинальные принадлежности STIHL.
 - ▶ Устанавливать принадлежности в соответствии с описанием в настоящем руководстве по эксплуатации или в руководстве по эксплуатации принадлежностей.
 - ▶ Не помещать предметы в отверстия мойки высокого давления.
 - ▶ В случае неясностей обращаться к дилеру STIHL.

4.7 Выполнение работы

▲ ПРЕДУПРЕЖДЕНИЕ

- В определенных ситуациях пользователь не может сохранять концентрацию при работе. Пользователь может споткнуться, упасть и получить тяжелые травмы.
 - ▶ Работать спокойно и осторожно.
 - ▶ В условиях недостаточного освещения и плохой видимости: не работать с мойкой высокого давления.
 - ▶ Работать с мойкой высокого давления в одиночку.
 - ▶ Обращать внимание на препятствия.
 - ▶ При работе стоять на грунте/полу и удерживать равновесие. Если необходимо работать на высоте: использовать подъемную рабочую площадку или надежные леса.
 - ▶ При появлении признаков усталости: сделать перерыв.
- Если в процессе эксплуатации мойка высокого давления начинает работать иначе или ненадлежащим образом, возможно, она находится в небезопасном состоянии. Это может привести к тяжелым травмам и к материальному ущербу.
 - ▶ Завершить работу, вынуть штепсельную вилку из розетки и обратиться к дилеру STIHL.
 - ▶ Работать с мойкой высокого давления стоя.
 - ▶ Не накрывать мойку высокого давления и обеспечивать достаточный обмен охлаждающего воздуха.
- При отпуске рычага распылительного пистолета насос высокого давления автоматически отключается, и вода перестает выбрасываться из насадки. Мойка высокого давления находится в режиме ожидания и остается включенной. При нажатии рычага распылительного пистолета насос высокого давления

автоматически включается, и вода начинает выбрасываться из насадки. Это чревато тяжелыми травмами и материальным ущербом.

- ▶ На время перерыва в работе: заблокировать рычаг распылительного пистолета.

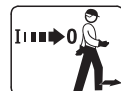

- ▶ Выключить мойку высокого давления.
- ▶ Вынуть из розетки штепсельную вилку мойки высокого давления.
- При температурах ниже 0°C вода может замерзнуть на очищаемой поверхности и в узлах мойки высокого давления. Пользователь может поскользнуться, упасть и получить тяжелые травмы. Возможен материальный ущерб.
 - ▶ Не эксплуатировать мойку высокого давления при температурах ниже 0°C.
- Если тянуть за шланг высокого давления, шланг для подачи воды или кабель питания, то мойка высокого давления может сдвинуться и опрокинуться. Возможен материальный ущерб.
 - ▶ Не тянуть за шланг высокого давления, шланг для подачи воды или кабель питания.
- Мойка высокого давления, стоящая на наклонной, неровной или незакрепленной площади, может сдвинуться и опрокинуться. Возможен материальный ущерб.
 - ▶ Устанавливать мойку высокого давления на горизонтальную, ровную и фиксированную поверхность.
- При выполнении работ на высоте мойка высокого давления или разбрызгиватель может упасть. Это чревато тяжелыми травмами и материальным ущербом.
 - ▶ Использовать подъемную рабочую площадку или надежные леса.
 - ▶ Не ставить мойку высокого давления на подъемную рабочую площадку или надежные леса.

- ▶ При недостаточном радиусе действия шланга высокого давления: удлинить шланг высокого давления с помощью специального удлинителя.
- ▶ Зафиксировать разбрызгиватель от падения.
- Струя воды может отделять от поверхности волокна асбеста. После высыхания волокна асбеста могут разлететься по воздуху и попасть в дыхательные пути. Попавшие в дыхательные пути волокна асбеста могут причинить вред здоровью.
 - ▶ Не мыть поверхности, содержащие асбест.
- Струя воды может смыть масло с транспортных средств или машин. Возможно просачивание вода с примесью масла в землю, в водоемы или канализацию. Это наносит ущерб окружающей среде.
 - ▶ Мыть транспортные средства или машины только в местах, оборудованных маслоуловителем в водостоке.
- Струи воды вместе с содержащей свинец краской могут образовывать загрязненные свинцом аэрозоли или стоки. Содержащие свинец аэрозоли и стоки могут попасть в землю, водоемы или канализацию. Аэрозоли, попавшие в дыхательные пути, могут причинить вред здоровью и вызвать аллергические реакции. Это наносит ущерб окружающей среде.
 - ▶ Не очищать поверхности с содержащим свинец лакокрасочным покрытием.
- Струя воды может повредить непрочные поверхности. Возможен материальный ущерб.
 - ▶ Не очищать непрочные поверхности с помощью роторной насадки.
 - ▶ Очищать непрочные поверхности из резины, ткани, дерева и аналогичных материалов при пониженном рабочем давлении и с большего расстояния.
- Если роторная насадка эксплуатируется с погружением в загрязненную воду, это может привести к повреждению роторной насадки.
 - ▶ Не эксплуатировать роторную насадку в загрязненной воде.
 - ▶ При очистке резервуара: опорожнить резервуар и дать воде стечь.
- Всасывание легковоспламеняющихся и взрывоопасных жидкостей может привести к пожару и взрыву. Это чревато тяжелыми или летальными травмами и материальным ущербом.
 - ▶ Не допускать всасывания или извлечения легковоспламеняющихся и взрывоопасных жидкостей.
- Всасывание раздражающих, едких и ядовитых жидкостей может привести к причинению вреда здоровью и повреждению узлов мойки высокого давления. Это чревато тяжелыми или летальными травмами и материальным ущербом.
 - ▶ Не всасывать или не извлекать раздражающие, едкие или ядовитые жидкости.
- Сильная струя воды может причинить тяжелые травмы людям и животным, а также нанести материальный ущерб.
 - ▶ Не направлять струю воды на людей и животных.



- ▶ Не направлять струю воды на плохо просматриваемые места.
- ▶ Не очищать не снятую одежду.
- ▶ Не очищать не снятую обувь.

- Контакт с водой электрических установок, электрических соединений, розеток и электропроводки может привести к поражению электрическим током. Это чревато тяжелыми или летальными травмами и материальным ущербом.



- ▶ Не направлять струю воды на электрические установки, электрические соединения, розетки и электропроводку.

- ▶ Не направлять струю воды на кабель питания или удлинительный шнур.

- Контакт электрических устройств или мойки высокого давления с водой может привести к поражению электрическим током. Это чревато тяжелыми или летальными травмами пользователя и материальным ущербом.



- ▶ Не направлять струю воды на электрические устройства или на мойку высокого давления.

- ▶ Держать электрические устройства и мойку высокого давления на безопасном расстоянии от очищаемой поверхности.

- Неправильная прокладка шланга высокого давления может привести к его повреждению. Повреждение может привести к неконтролируемому выбросу воды под высоким давлением. Это чревато тяжелыми травмами и материальным ущербом.

- ▶ Не направлять струю воды на шланг высокого давления.
- ▶ Прокладывать шланг высокого давления так, чтобы он не натягивался и не запутывался.
- ▶ Прокладывать шланг высокого давления так, чтобы он не подвергался повреждению, изгибу, сдавливанию или истиранию.
- ▶ Защищать шланг высокого давления от высоких температур, масла и химреагентов.

- Если шланг для подачи воды проложен неправильно, он может быть поврежден и о шланг могут споткнуться люди. Это чревато травмами, а также повреждением шланга для подачи воды.

- ▶ Не направлять струю воды на шланг для подачи воды.
- ▶ Прокладывать и отмечать шланг для подачи воды так, чтобы об него не могли споткнуться люди.
- ▶ Прокладывать шланг для подачи воды так, чтобы он не натягивался и не запутывался.
- ▶ Прокладывать шланг для подачи воды так, чтобы он не подвергался повреждению, изгибу, сдавливанию или истиранию.
- ▶ Защищать шланг для подачи воды от высоких температур, масла и химреагентов.

- Сильная струя воды вызывает реактивные силы. Из-за возникновения реактивных сил пользователь может потерять контроль над разбрызгивателем. Это чревато тяжелыми травмами пользователя и материальным ущербом.

- ▶ Крепко держать распылительный пистолет обеими руками.
- ▶ Работать в соответствии с инструкциями, приведенными в настоящем руководстве по эксплуатации.

4.8 Моющие средства

⚠ ПРЕДУПРЕЖДЕНИЕ

- Контакт моющего средства с кожей или глазами может вызвать раздражение кожи или глаз.
 - ▶ Соблюдать инструкции по применению моющего средства.
 - ▶ Избегать контакта с моющими средствами.
 - ▶ В случае попадания на кожу: обильно промыть водой с мылом подвергшиеся воздействию участки кожи.

- ▶ В случае попадания в глаза: обильно промыть глаза водой в течение не менее 15 минут, после чего обратиться к врачу.
- Использование неподходящих моющих средств может привести к повреждению мойки высокого давления или очищаемой поверхности, а также нанести ущерб окружающей среде.
 - ▶ Применять только те моющие средства, которые разрешены для использования с мойками высокого давления.
 - ▶ Соблюдать инструкции по применению моющего средства.
 - ▶ В случае неясностей обращаться к дилеру STIHL.

4.9 Подключение воды

▲ ПРЕДУПРЕЖДЕНИЕ

- При отпуске рычага распылительного пистолета в шланге для подачи воды возникает обратный удар. Вследствие обратного удара возможен заброс загрязненной воды обратно в сеть питьевого водоснабжения. Это может привести к загрязнению питьевой воды.



- ▶ Мойку высокого давления запрещается подключать напрямую к сети питьевого водоснабжения.

- ▶ Подключать мойку высокого давления через прерыватель обратного потока, соответствующий инструкциям. Питьевая вода, прошедшая через прерыватель обратного потока, больше не считается питьевой водой.
- Вода с примесью грязи или песка может повредить узлы мойки высокого давления.
 - ▶ Использовать чистую воду.
 - ▶ При использовании воды с примесью грязи или песка: эксплуатировать мойку высокого давления с водяным фильтром.

- Если мойка высокого давления получает слишком мало воды, это может привести к повреждению узлов мойки высокого давления.
 - ▶ Открывать водопроводный кран полностью.
 - ▶ Убедиться, что мойка высокого давления снабжается достаточным количеством воды, 19.1.

4.10 Подключение электропитания

Контакт с токопроводящими элементами может возникнуть по следующим причинам:

- Поврежден кабель питания или удлинительный шнур.
- Повреждена штепсельная вилка кабеля питания или удлинительного шнура.
- Неправильно установлена розетка.



▲ ОПАСНОСТЬ

- Контакт с токопроводящими элементами может привести к поражению электрическим током. Это чревато тяжелыми травмами или смертью пользователя.
 - ▶ Убедиться, что кабель питания, удлинительный шнур и их штепсельные вилки не повреждены.



Если кабель питания или удлинительный шнур поврежден:

- ▶ Не прикасаться к поврежденному месту.
- ▶ Вынуть штепсельную вилку из розетки.
- ▶ Браться за кабель питания, соединительный шнур и их штепсельные вилки сухими руками.
- ▶ Подключить штепсельную вилку кабеля питания или удлинительного шнура в установленную надлежащим образом и защищенную розетку с защитным контактом.
- ▶ Подсоединить мойку высокого давления через защитный выключатель тока утечки (30 мА, 30 мс).

- Поврежденный или неподходящий удлинительный шнур может стать причиной поражения электрическим током. Это чревато тяжелыми или летальными травмами.
 - ▶ Использовать удлинительный шнур с надлежащим сечением жил,  19.2.
 - ▶ Использовать защищенный от брызг воды и допущенный для наружного применения удлинительный шнур.
 - ▶ Использовать удлинительный шнур с теми же характеристиками, что и кабель питания мойки высокого давления,  19.2.

▲ ПРЕДУПРЕЖДЕНИЕ

- Во время работы неправильное напряжение или частота сети могут привести к превышению напряжения в мойке высокого давления. Возможно повреждение мойки высокого давления.
 - ▶ Убедиться в том, что напряжение и частота сети соответствуют данным на заводской табличке мойки высокого давления.
- Если к одной розетке подключено несколько электроприборов, это может привести к перегрузке электрических узлов при работе. Электрические узлы могут нагреться и инициировать пожар. Возможны тяжелые или летальные травмы либо материальный ущерб.
 - ▶ Подключать мойку высокого давления к розетке по отдельности.
 - ▶ Не подключать мойку высокого давления к многоконтактным розеткам.
- Неправильно проложенный кабель питания и удлинительный шнур может быть поврежден и люди могут споткнуться об него. Это может привести к травмам, а кабель питания или удлинительный шнур может быть поврежден.
 - ▶ Прокладывать кабель питания и удлинительный шнур так, чтобы предотвратить возможность попадания на них струи воды.
 - ▶ Кабель питания и удлинительный шнур прокладывать и обозначить так, чтобы люди не могли об них споткнуться.
 - ▶ Кабель питания и удлинительный шнур прокладывать так, чтобы предотвратить возможность их натяжения и запутывания.
 - ▶ Кабель питания и удлинительный шнур прокладывать так, чтобы предотвратить возможность их повреждения, перегиба или сжатия.
 - ▶ Беречь кабель питания и удлинительный шнур от высоких температур, масла и химикатов.
 - ▶ Прокладывать кабель питания и удлинительный шнур по сухой поверхности.
- Во время работы удлинительный шнур нагревается. В случае отсутствия отвода тепла это может привести к пожару.
 - ▶ Если используется кабельный барабан: Полностью размотать кабели с кабельного барабана.

4.11 Транспортировка

▲ ПРЕДУПРЕЖДЕНИЕ

- Во время транспортировки мойка высокого давления может перевернуться или сдвинуться. Это чревато травмами и материальным ущербом.

- ▶ Заблокировать рычаг распылительного пистолета.



- ▶ Выключить мойку высокого давления.

- ▶ Вынуть из розетки штепсельную вилку мойки высокого давления.



- ▶ Опорожнить и зафиксировать набор для распыления, чтобы он не сдвинулся и не перевернулся.

- ▶ Зафиксировать мойку высокого давления с помощью стяжных лент, ремней или сети так, чтобы она не сдвинулась и не перевернулась.

- При температурах ниже 0°C вода может замерзнуть в узлах мойки высокого давления. Это чревато повреждением мойки высокого давления.

- ▶ Опорожнить шланг высокого давления и разбрызгиватель.



- ▶ При отсутствии возможности использования защиты от низких температур при транспортировке мойки высокого давления: защитить мойку высокого давления с помощью антифриза на основе гликоля.

4.12 Хранение

▲ ПРЕДУПРЕЖДЕНИЕ

- Дети могут не понять и неправильно оценить опасности, связанные с мойкой высокого давления. Это может привести к серьезным травмам детей.

- ▶ Заблокировать рычаг пистолета-распылителя.



- ▶ Выключить мойку высокого давления.

- ▶ Вынуть штепсельную вилку мойки высокого давления из розетки.

- ▶ Хранить мойку высокого давления в недоступном для детей месте.

- Электрические контакты мойки высокого давления и металлические узлы могут подвергнуться коррозии из-за сырости. Возможно повреждение мойки высокого давления.

- ▶ Хранить мойку высокого давления в чистом и сухом состоянии.

- При температурах ниже 0 °C вода в узлах мойки высокого давления может замерзнуть. Возможно повреждение мойки высокого давления.

- ▶ Опорожнить высоконапорный шланг и распыляющее устройство.



- ▶ Если хранение мойки высокого давления в защищенном от морозов месте невозможно: предохранить мойку высокого давления, используя антифриз на основе гликоля.

4.13 Очистка, техническое обслуживание и ремонт

⚠ ПРЕДУПРЕЖДЕНИЕ

- Если во время очистки, технического обслуживания или ремонта штепсельная вилка вставлена в розетку, то возможно неожиданное включение мойки высокого давления. Это чревато тяжелыми травмами и материальным ущербом.

- ▶ Заблокировать рычаг распылительного пистолета.



- ▶ Выключить мойку высокого давления.

- ▶ Вынуть из розетки штепсельную вилку мойки высокого давления.

- Использование сильных моющих средств, струй воды или острых предметов для очистки мойки высокого давления может привести к ее повреждению. Неправильная очистка мойки высокого давления может привести к неполадкам в работе элементов устройства и выходу из строя системы безопасности. Это чревато тяжелыми травмами.

- ▶ Очищать мойку высокого давления в соответствии с инструкциями, приведенными в настоящем руководстве по эксплуатации.

- Неправильное проведение технического обслуживания или ремонта мойки высокого давления может привести к неполадкам в работе элементов устройства и выходу из строя системы безопасности. Это чревато тяжелыми или летальными травмами.

- ▶ Не производить техническое обслуживание или ремонт мойки высокого давления самостоятельно.

- ▶ В случае неисправности или повреждения кабеля питания: организовать замену кабеля питания у дилера STIHL.

- ▶ При необходимости технического обслуживания или ремонта мойки высокого давления: обратиться к дилеру STIHL.

5 Правила техники безопасности – принадлежности

5.1 Удлинитель струйной трубки, очиститель поверхностей, набор для очистки трубок, изогнутая струйная трубка и угловая насадка

Удлинитель струйной трубки

⚠ ПРЕДУПРЕЖДЕНИЕ

- Удлинитель струйной трубки усиливает реактивные силы. Из-за возникновения реактивных сил пользователь может потерять контроль над разбрызгивателем. Это чревато тяжелыми травмами пользователя и материальным ущербом.

- ▶ Устанавливать только один удлинитель струйной трубки.
- ▶ Крепко держать распылительный пистолет обеими руками.
- ▶ Работать в соответствии с инструкциями, приведенными в настоящем руководстве по эксплуатации.

Очиститель поверхностей

⚠ ПРЕДУПРЕЖДЕНИЕ

- Струя воды может поранить пользователя.



- ▶ Избегать попадания под очиститель поверхностей.

- ▶ Держать и вести очиститель поверхностей в соответствии с описанием в руководстве по эксплуатации очистителя.

Набор для очистки трубок

▲ ПРЕДУПРЕЖДЕНИЕ

- Шланг для очистки трубок усиливает реактивные силы. При нажатии на рычаг распылительного пистолета, когда шланг для очистки трубок не присоединен к трубке, шланг может вырваться из рук. Пользователь может потерять контроль над шлангом для очистки трубок. Это чревато тяжелыми травмами пользователя и материальным ущербом.

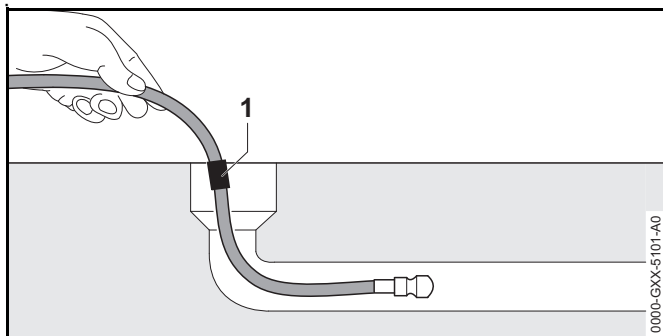

- ▶ Включать мойку высокого давления только тогда и нажимать рычаг распылительного пистолета только тогда, когда шланг для очистки трубок вставлен в трубку до отметки (1).
- ▶ Если при вытягивании видна отметка на шланге для очистки трубок:
 - Отпустить рычаг распылительного пистолета
 - Выключение мойки высокого давления
 - Закрыть водопроводный кран
 - Задействовать распылительный пистолет: давление воды сбрасывается
 - Блокировка рычага распылительного пистолета
- Внутри большой трубы шланг для очистки трубок может поменять направление и выскочить из отверстия трубы. Пользователь может потерять

контроль над шлангом для очистки трубок. Это чревато тяжелыми травмами пользователя и материальным ущербом.

- ▶ Следить за трубой.
- ▶ Если насадка шланга для очистки трубок выскочила из трубы:
 - Отпустить рычаг распылительного пистолета
 - Блокировка рычага распылительного пистолета
 - Выключение мойки высокого давления

Изогнутая струйная трубка и угловая насадка









▲ ПРЕДУПРЕЖДЕНИЕ

- Изогнутая струйная трубка и угловая насадка усиливают боковые реактивные силы. Из-за возникновения реактивных сил пользователь может потерять контроль над разбрызгивателем. Это чревато тяжелыми травмами пользователя и материальным ущербом.
- ▶ Устанавливать только один удлинитель струйной трубки.
- ▶ Крепко держать распылительный пистолет обеими руками.

6 Подготовка к эксплуатации мойки высокого давления**6.1 Подготовка мойки высокого давления к работе**

Каждый раз перед началом работы необходимо выполнить следующее.

- ▶ Убедиться в том, что мойка высокого давления, высоконапорный шланг, муфта шланга и кабель питания находятся в безопасном состоянии, 4.6.
- ▶ Очистить мойку высокого давления, 15.
- ▶ Если используется фильтр для воды и он загрязнен: очистить фильтр для воды, 15.4.

- ▶ Установить мойку высокого давления на прочное и ровное основание, предохранив от смещения и опрокидывания.
- ▶ Смонтировать высоконапорный шланг,  7.2.1.
- ▶ Смонтировать пистолет-распылитель,  7.3.1.
- ▶ Смонтировать струйную трубку,  7.4.1.
- ▶ Смонтировать насадку,  7.5.1.
- ▶ Если применяется чистящее средство: работать с чистящим средством,  11.4.
- ▶ Если используются принадлежности: смонтировать принадлежности,  5.
- ▶ Подсоединить мойку высокого давления к источнику воды,  8.
- ▶ Подключить мойку высокого давления к источнику электропитания,  9.1.
- ▶ Если указанные работы выполнить невозможно: не использовать мойку высокого давления и обратиться к дилеру STIHL.

7 Сборка мойки высокого давления

7.1 Сборка мойки высокого давления

Монтаж рукоятки

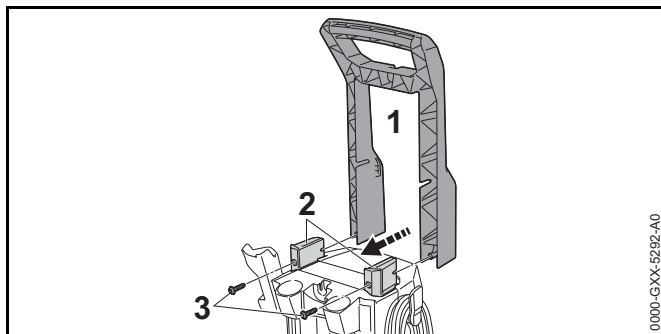

- ▶ Надеть рукоятку (1) на держатели (2).
- ▶ Ввернуть и надежно затянуть винты (3).

Монтаж держателя и вставка чистящей иглы

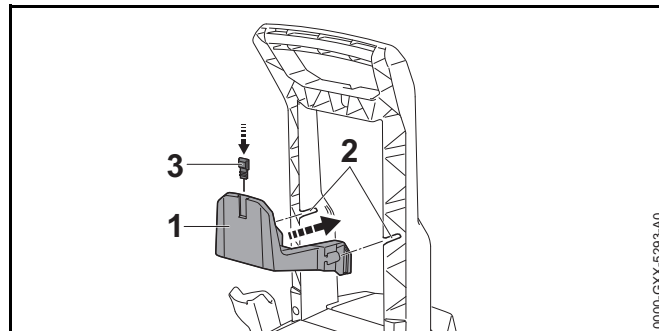

- ▶ Вставить держатель (1) в направляющие (2). Держатель (1) фиксируется со щелчком.
- ▶ Вставить чистящую иглу (3).

Вставка насадок

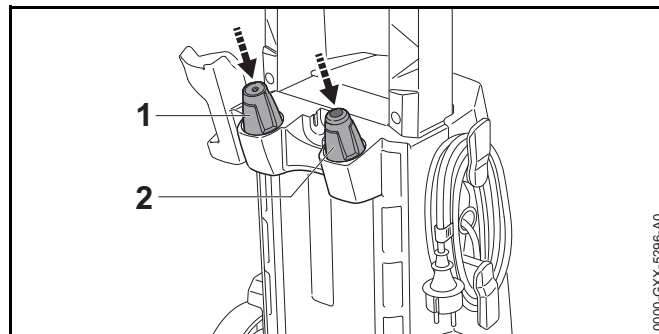

- ▶ Вставить плоскоструйную насадку (1) и роторную насадку (2).

Монтаж набора для распыления

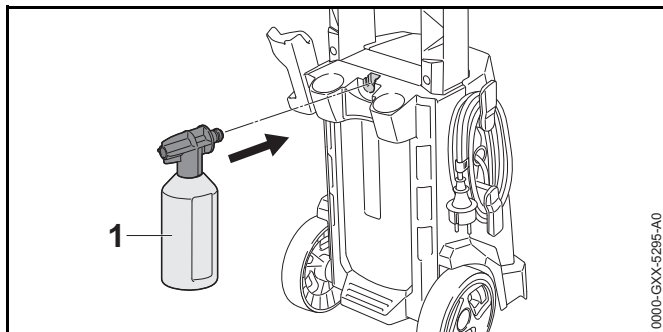

- ▶ Вставить набор для распыления (1).

7.2 Монтаж и демонтаж шланга высокого давления

7.2.1 Монтаж шланга высокого давления

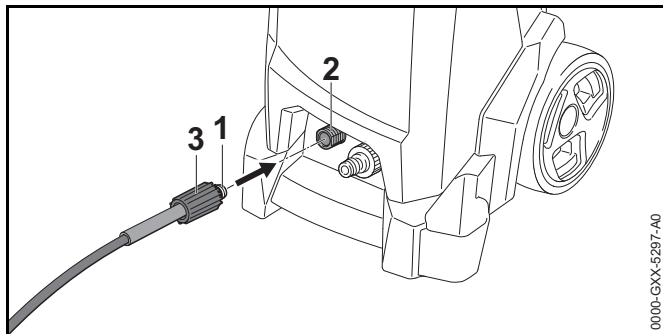

- ▶ Вставить муфту (1) в штуцер (2).
- ▶ Навернуть накидную гайку (3) на штуцер (2).
- ▶ Если муфта (1) вставляется в штуцер с трудом: смазать муфту (1) арматурной смазкой.
- ▶ Если накидная гайка (3) наворачивается на штуцер с трудом: смазать накидную гайку (3) арматурной смазкой.

7.2.2 Демонтаж шланга высокого давления

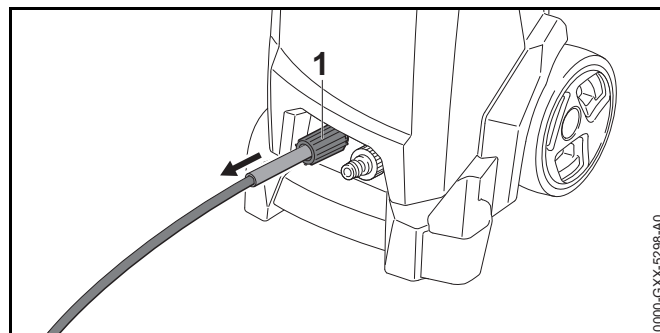

- ▶ Отвернуть накидную гайку (1).
- ▶ Вытянуть шланг высокого давления.

7.3 Монтаж и демонтаж распылительного пистолета

7.3.1 Монтаж распылительного пистолета

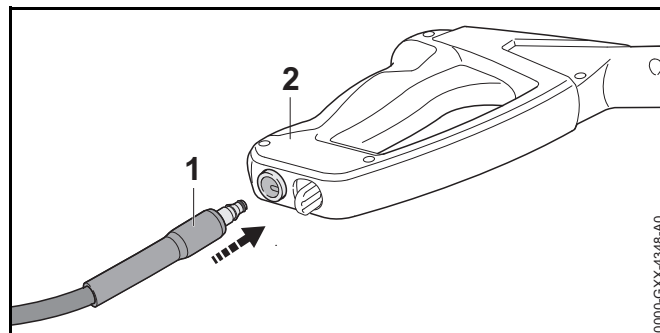

- ▶ Вставить штуцер (1) в распылительный пистолет (2). Штуцер (1) фиксируется со щелчком.
- ▶ Если штуцер (1) вставляется в распылительный пистолет (2) с трудом: смазать прокладку на штуцере (1) арматурной смазкой.

7.3.2 Демонтаж распылительного пистолета

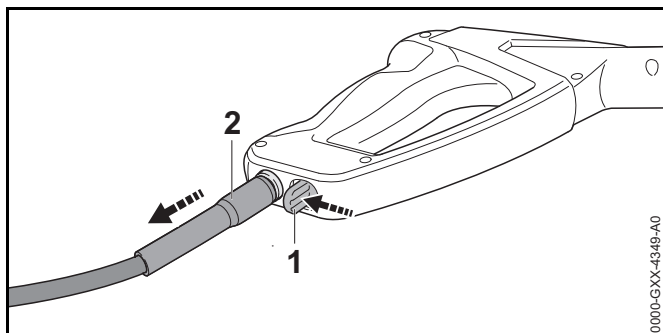

- ▶ Нажать и удерживать стопорный рычаг (1).
- ▶ Вытянуть штуцер (2).

7.4 Монтаж и демонтаж струйной трубки

7.4.1 Монтаж струйной трубки

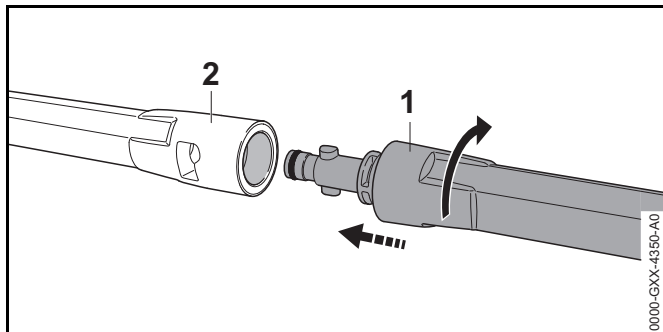

- ▶ Вставить струйную трубку (1) в распылительный пистолет (2).
- ▶ Повернуть струйную трубку (1) до фиксации.
- ▶ Если струйная трубка (1) вставляется в распылительный пистолет (2) с трудом: смазать прокладку на струйной трубке (1) арматурной смазкой.

7.4.2 Демонтаж струйной трубки

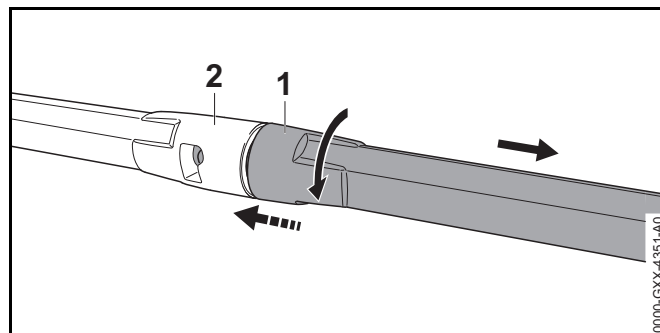

- ▶ Сдвинуть струйную трубку (1) и повернуть до упора распылительный пистолет (2).
- ▶ Разъединить струйную трубку (1) и распылительный пистолет (2).

7.5 Монтаж, регулировка и демонтаж насадки

7.5.1 Монтаж насадки

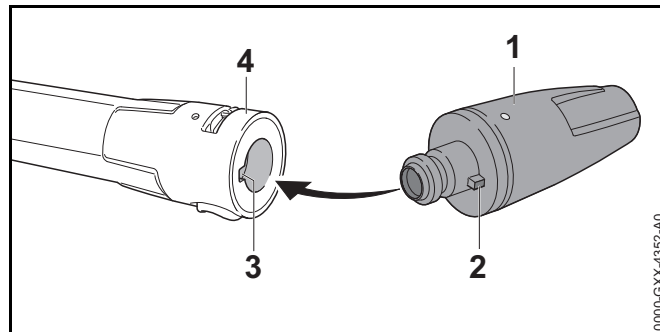

- ▶ При монтаже плоскоструйной насадки: установить насадку (1) так, чтобы выступ (2) насадки находился напротив паза (3) струйной трубки (4).
- ▶ Вдвинуть насадку (1) в струйную трубку (4). Насадка (1) фиксируется со щелчком.
- ▶ Если насадка (1) вставляется в струйную трубку (4) с трудом: смазать прокладку на насадке (1) арматурной смазкой.

7.5.2 Демонтаж насадки

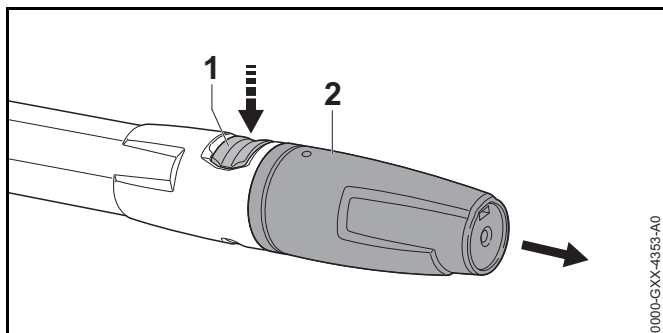

- ▶ Нажать и удерживать фиксатор (1).
- ▶ Вытянуть насадку (2).

8 Подключение к источнику воды

8.1 Монтаж водяного фильтра

При использовании для мойки высокого давления воды, содержащей песок, или воды из цистерн необходимо смонтировать водяной фильтр между водопроводным краном и шлангом для подачи воды. Водяной фильтр очищает воду от песка и загрязнений, защищая от повреждения узлы мойки высокого давления.

На некоторых рынках сбыта водяной фильтр может прилагаться к мойке высокого давления.

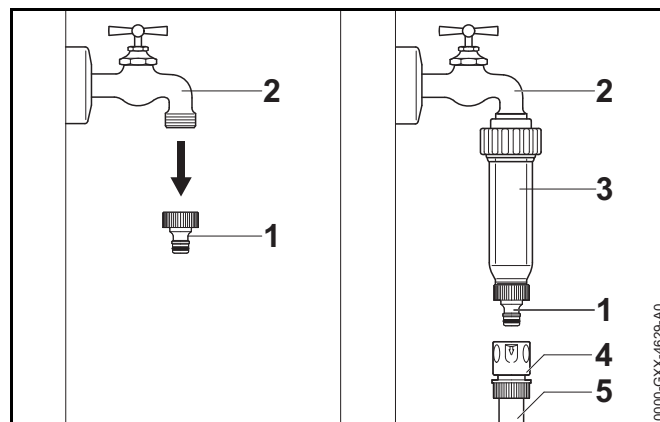

- ▶ Отвернуть штуцер (1) от водяного крана (2).
- ▶ Навернуть водяной фильтр (3) на водяной кран (2) и надежно затянуть вручную.
- ▶ Навернуть штуцер (1) на водяной фильтр (3) и надежно затянуть вручную.
- ▶ Надеть муфту (4) шланга для подачи воды (5) на штуцер (1).

8.2 Подсоединение мойки высокого давления к водопроводной сети

Подсоединение шланга для воды

Шланг для воды должен отвечать следующим требованиям.

- Шланг для воды имеет диаметр 1/2".
- Шланг для воды имеет длину от 10 до 25 м.
- ▶ Подсоединить шланг для воды к водопроводному крану.
- ▶ Полностью открыть водопроводный кран и промыть водой шланг для воды. Из шланга для воды вымываются песок и грязь. Из шланга для воды удаляется воздух.
- ▶ закрыть водопроводный кран.

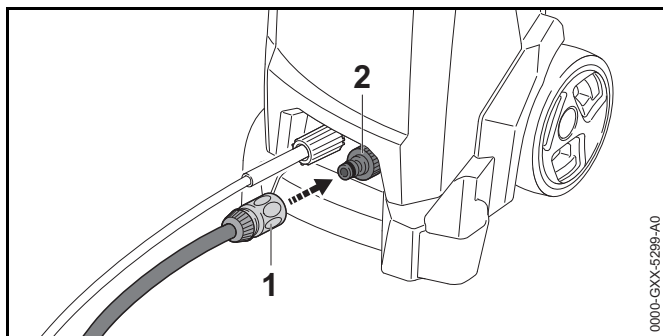

- ▶ Насадить муфту (1) на штуцер (2). Муфта (1) фиксируется со щелчком.
- ▶ Полностью открыть водопроводный кран.
- ▶ Если на пистолете-распылителе установлена струйная трубка: Демонтировать струйную трубку.
- ▶ Держать нажатым рычаг пистолета-распылителя, пока из пистолета-распылителя не начнет выходить равномерная водяная струя.
- ▶ Отпустить рычаг пистолета-распылителя.
- ▶ Заблокировать рычаг пистолета-распылителя.
- ▶ Смонтировать струйную трубку.
- ▶ Смонтировать насадку.

Отсоединение шланга для воды

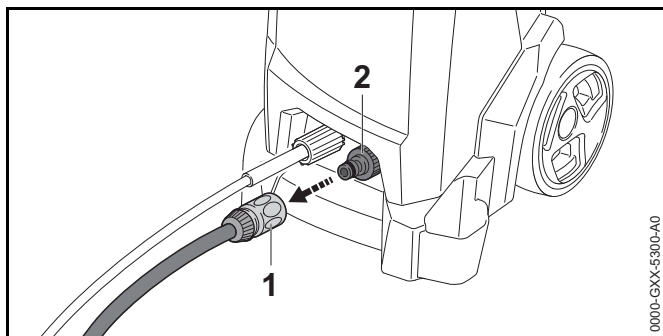

- ▶ закрыть водопроводный кран.
- ▶ Чтобы разблокировать муфту: потянуть или повернуть и удерживать кольцо (1).

- ▶ Снять муфту со штуцера (2).

8.3 Подключение мойки высокого давления к другому источнику воды

Мойка высокого давления может засасывать воду из бочек для дождевой воды, цистерн, а также из водоемов с проточной или стоячей водой.

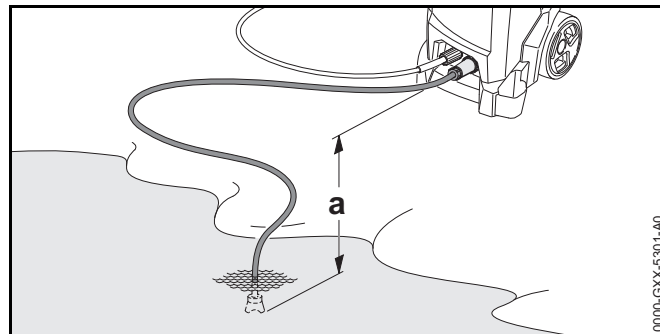

Чтобы обеспечить засасывание воды, разность по высоте между мойкой высокого давления и источником воды не должна превышать максимальную высоту всасывания (a), 19.1.

Необходимо использовать подходящий всасывающий комплект STIHL. Всасывающий комплект содержит шланг для воды со специальной муфтой.

В зависимости от марки изделия подходящий всасывающий комплект STIHL может прилагаться к мойке высокого давления.

Подсоединение фильтра для воды

Если для мойки высокого давления используется вода из бочек для дождевой воды, цистерн, а также из водоемов с проточной или стоячей водой, содержащая песок, необходимо между шлангом для воды и мойкой высокого давления установить фильтр для воды.

В зависимости от марки изделия фильтр для воды может прилагаться к мойке высокого давления.

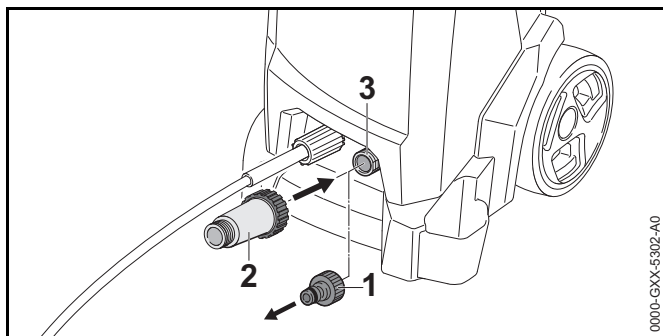

- ▶ Отвинтить штуцер (1).
- ▶ Навинтить фильтр для воды (2) на штуцер (3) и прочно затянуть от руки.

Подсоединение шланга для воды

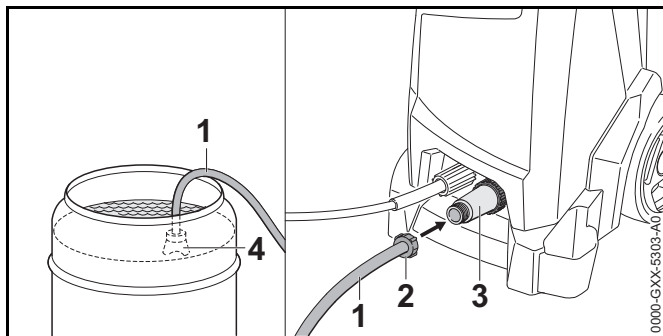

- ▶ Наполнить водой шланг для воды (1), чтобы в шланге для воды не осталось воздуха.
- ▶ Навинтить муфту (2) на соединительный штуцер фильтра для воды (3) и прочно затянуть от руки.
- ▶ Опустить всасывающую головку (4) в источник воды так, чтобы всасывающая головка (4) не касалась дна.
- ▶ Если на высоконапорном шланге установлен пистолет-распылитель: демонтировать пистолет-распылитель.
- ▶ Держать высоконапорный шланг опущенным вниз.

- ▶ Включить мойку высокого давления и оставить работать, пока из высоконапорного шланга не начнет выходить равномерная струя воды.
- ▶ Выключить мойку высокого давления.
- ▶ Смонтировать пистолет-распылитель на высоконапорном шланге.
- ▶ Нажать и удерживать нажатым рычаг пистолета-распылителя.
- ▶ Включить мойку высокого давления.

9 Подключение мойки высокого давления к электрической сети

9.1 Подключение мойки высокого давления к электрической сети

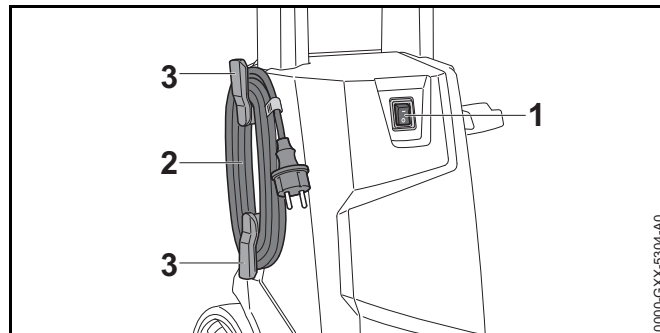

- ▶ Установить тумблерный выключатель (1) в положение 0.
- ▶ Снять кабель питания (2) с держателей (3).
- ▶ Вставить вилку кабеля питания (2) в правильно установленную розетку.

10 Включение и выключение мойки высокого давления

10.1 Включение мойки высокого давления

Включение мойки высокого давления при неблагоприятных характеристиках сети с полным сопротивлением более 0,15 Ом может привести к колебаниям напряжения. Колебания напряжения могут отрицательно сказаться на других подключенных потребителях.

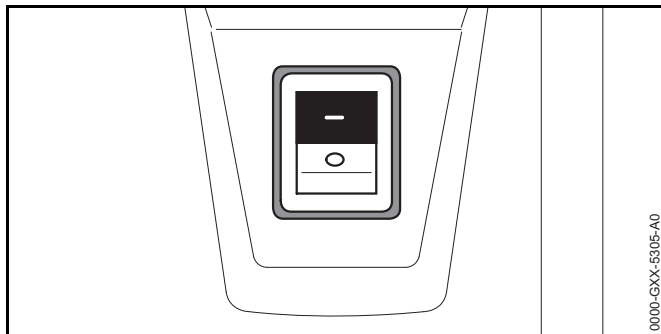

- ▶ Установить тумблерный выключатель в положение I.

10.2 Выключение мойки высокого давления

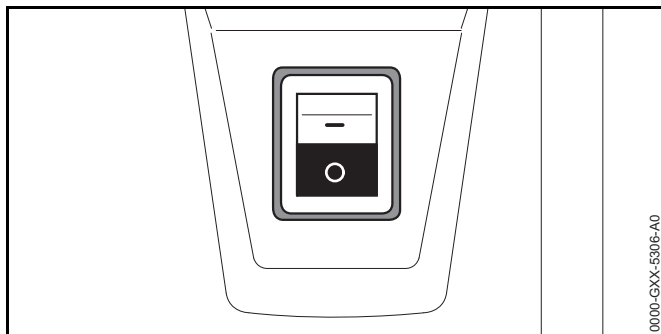

- ▶ Установить тумблерный выключатель в положение 0.

11 Работа с мойкой высокого давления

11.1 Как держать и вести распылительный пистолет

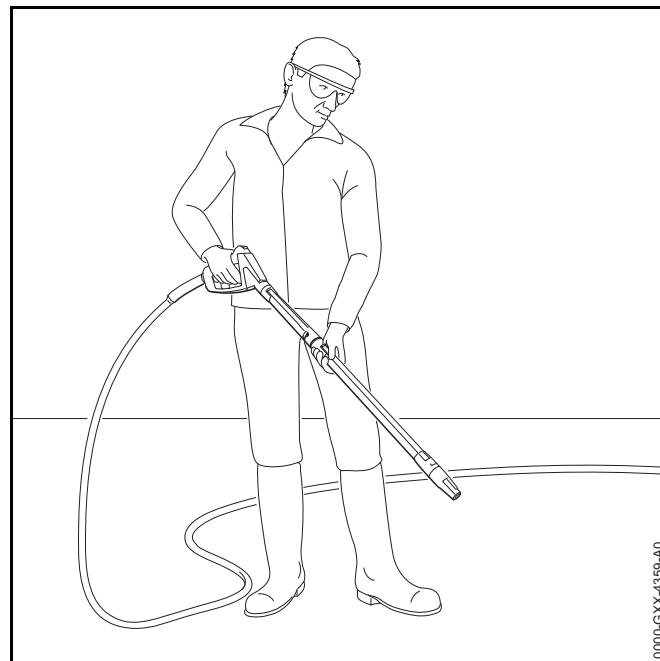

- ▶ Держать распылительный пистолет одной рукой за рукоятку так, чтобы большой палец охватывал рукоятку.
- ▶ Держать струйную трубку другой рукой так, чтобы большой палец охватывал струйную трубку.
- ▶ Направить насадку на землю.

11.2 Нажать и заблокировать рычаг распылительного пистолета

Нажать рычаг распылительного пистолета

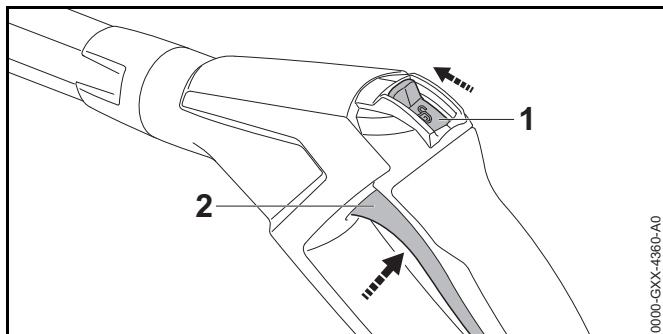

- ▶ Перевести фиксирующий рычаг (1) в положение .
- ▶ Нажать и удерживать рычаг (2).
Насос высокого давления включается автоматически, и вода выбрасывается из насадки.

Блокировка рычага распылительного пистолета

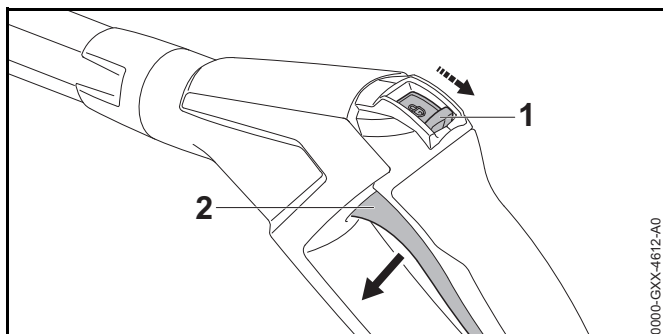

- ▶ Отпустить рычаг (2).
Насос высокого давления выключается автоматически, и вода перестает выбрасываться из насадки. Мойка высокого давления остается включенной.
- ▶ Перевести фиксирующий рычаг (1) в положение .

11.3 Очистка

В зависимости от назначения можно использовать следующие насадки:

- Плоскоструйная насадка: плоскоструйная насадка подходит для мойки обширных площадей.
- Роторная насадка: роторная насадка подходит для удаления сильных загрязнений.

Если требуется удалить сильные загрязнения, можно работать с небольшого расстояния.

С большого расстояния можно работать при мойке следующих поверхностей:

- лакированные поверхности
- поверхности деревянных предметов
- поверхности резиновых предметов

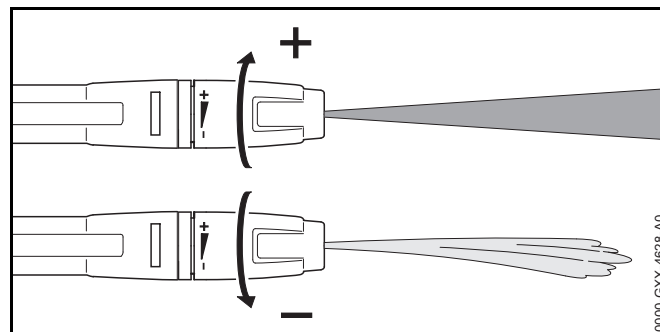

Плоскоструйную насадку можно регулировать.

При повороте плоскоструйной насадки в направлении + рабочее давление повышается.

При повороте плоскоструйной насадки в направлении – рабочее давление понижается.

- ▶ Перед мойкой направить струю воды на незаметный участок поверхности и проверить, не приводит ли мойка к повреждению поверхности.
- ▶ Выбирать такое расстояние от насадки до очищаемой поверхности, которое позволяет избежать повреждения очищаемой поверхности.

- ▶ Отрегулировать плоскоструйную насадку так, чтобы очищаемая поверхность не была повреждена.

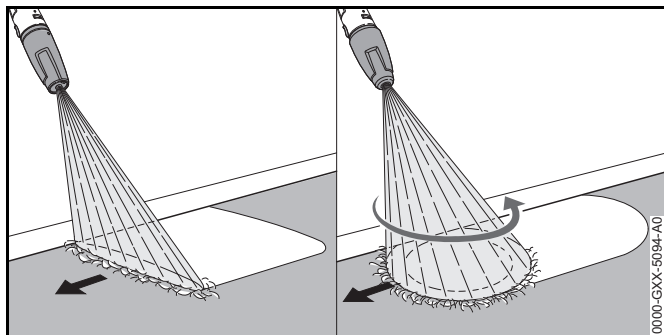

- ▶ Равномерно перемещать разбрызгиватель вдоль очищаемой поверхности.
- ▶ Продвигаться медленно и осторожно.

11.4 Работа с моющим средством

Моющие средства усиливают чистящее действие воды. Необходимо использовать входящий в комплект набор для распыления STIHL.

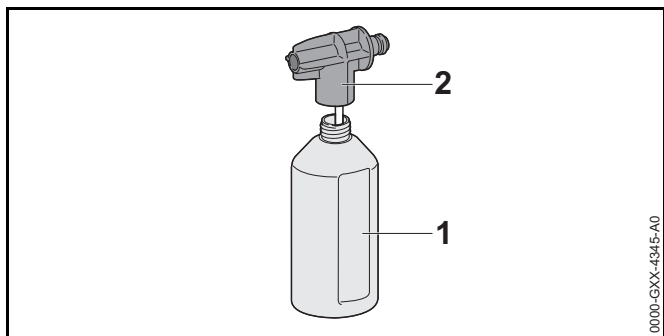

- ▶ Дозировать и использовать моющие средства в соответствии с описанием в инструкции по применению моющего средства.
- ▶ Залить в бутылку (1) максимум 500 мл моющего средства.
- ▶ Навернуть распылительную насадку (2) на бутылку (1) и надежно затянуть вручную.

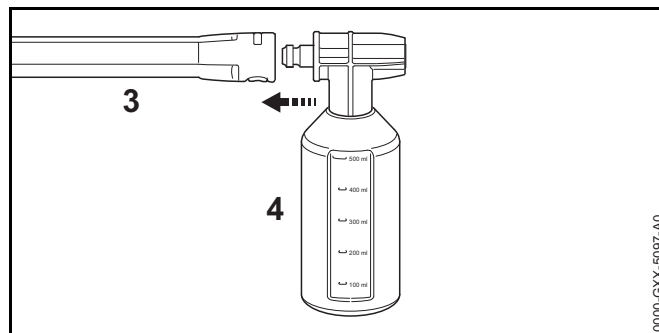

- ▶ Если насадка смонтирована на струйной трубке (3): снять насадку.
- ▶ Смонтировать набор для распыления (4) на струйной трубке (3).
- ▶ Перед мойкой сильно загрязненных поверхностей их следует размачивать водой.
- ▶ Нажать на рычаг распылительного пистолета и распылить моющее средство на очищаемую поверхность.
- ▶ Наносить моющее средство снизу вверх и не допускать его высыхания.
- ▶ Снять набор для распыления.
- ▶ Смонтировать насадку.
- ▶ Вымыть поверхность.

12 После работы

12.1 После работы

- ▶ Выключить мойку высокого давления и вынуть штепсельную вилку из розетки.
- ▶ Если мойка высокого давления подключена к сети водоснабжения: закрыть водопроводный кран.
- ▶ Нажать рычаг распылительного пистолета. Давление воды сбрасывается.
- ▶ Заблокировать рычаг распылительного пистолета.

- ▶ Отсоединить мойку высокого давления от источника воды.
- ▶ Снять шланг для подачи воды.
- ▶ Снять шланг высокого давления и вылить остатки воды из шланга высокого давления.
- ▶ Снять и промыть насадку и струйную трубку.
- ▶ Снять распылительный пистолет и вылить остатки воды из распылительного пистолета.
- ▶ Очистить мойку высокого давления.

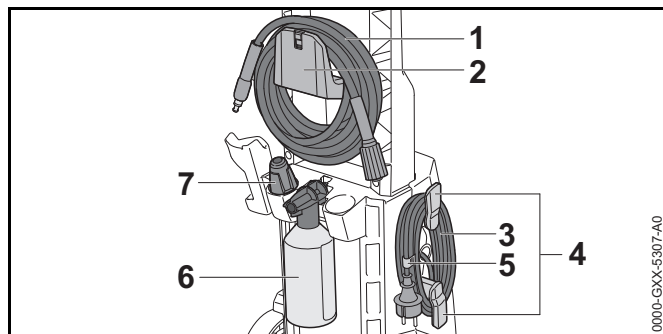

- ▶ Свернуть шланг высокого давления (1) и подвесить на держатель (2).
- ▶ Намотать кабель питания (3) на держатели (4).
- ▶ Закрепить кабель питания (3) с помощью зажима (5).
- ▶ Вставить набор для распыления (6).
- ▶ Вставить насадку (7).

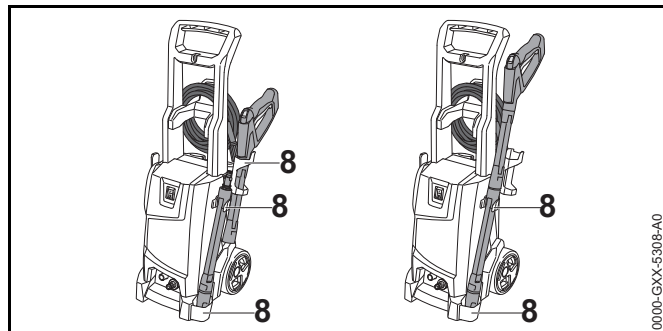

- ▶ Хранить разбрызгиватель в держателях (8) на мойке высокого давления.

12.2 Защита мойки высокого давления с помощью антифриза

При отсутствии возможности использования защиты от низких температур при транспортировке или хранении мойки высокого давления: необходимо защитить мойку высокого давления с помощью антифриза на основе гликоля. Антифриз предотвращает замерзание воды в мойке высокого давления и ее повреждение.

- ▶ Снять струйную трубку.
- ▶ Присоединить к мойке высокого давления как можно более короткий шланг для подачи воды. Чем короче шланг для подачи воды, тем меньше требуется антифриза.
- ▶ Смешать антифриз в соответствии с описанием в инструкции по применению антифриза.
- ▶ Залить антифриз в чистый резервуар.
- ▶ Погрузить шланг для подачи воды в резервуар с антифризом.
- ▶ Нажать рычаг удерживать распылительного пистолета.
- ▶ Включить мойку высокого давления.
- ▶ Удерживать рычаг распылительного пистолета нажатым, пока из распылительного пистолета не начнет выходить равномерная струя антифриза, и направить распылительный пистолет в резервуар.
- ▶ Несколько раз нажать и отпустить рычаг распылительного пистолета.
- ▶ Выключить мойку высокого давления и вынуть штепсельную вилку из розетки.
- ▶ Снять распылительный пистолет, шланг высокого давления и шланг для подачи воды и дать антифризу стечь в резервуар.
- ▶ Хранить или утилизировать антифриз согласно предписаниям и без вреда для окружающей среды.

13 Транспортировка

13.1 Транспортировка мойки высокого давления

- ▶ Выключить мойку высокого давления и вынуть штепсельную вилку из розетки.
- ▶ Опорожнить резервуар для моющего средства и зафиксировать так, чтобы он не перевернулся, не упал и не сдвинулся.

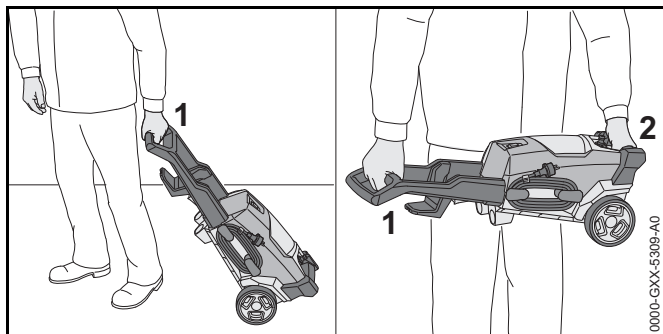

- ▶ Если мойку высокого давления необходимо передвинуть: тянуть мойку высокого давления за ручку (1).
- ▶ Если мойку высокого давления необходимо перенести: нести мойку высокого давления за ручку (1) и ручку для транспортировки (2).
- ▶ При транспортировке мойки высокого давления в транспортном средстве убедиться в выполнении следующих условий:
 - Мойка высокого давления стоит вертикально или лежит на задней стороне.
 - Мойка высокого давления зафиксирована с помощью стяжных лент, ремней или сети и не может перевернуться и сдвинуться.
 - При отсутствии возможности использования защиты от низких температур при транспортировке мойки высокого давления: защитить мойку высокого давления с помощью антифриза.

14 Хранение

14.1 Хранение мойки высокого давления

- ▶ Выключить мойку высокого давления и вынуть штепсельную вилку из розетки.
- ▶ Хранить мойку высокого давления так, чтобы выполнялись следующие условия:
 - Мойка высокого давления недоступна для детей.
 - Мойка высокого давления находится в чистом и сухом состоянии.
 - Мойка высокого давления находится в закрытом помещении.
 - Мойка высокого давления хранится при температуре выше 0 °С.
 - При отсутствии возможности использования защиты от низких температур при хранении мойки высокого давления: защитить мойку высокого давления с помощью антифриза.

15 Очистка

15.1 Очистка мойки высокого давления и принадлежностей

- ▶ Выключить мойку высокого давления и вынуть штепсельную вилку из розетки.
- ▶ Для очистки мойки высокого давления, шланга высокого давления, распылительного пистолета и принадлежностей использовать влажную тряпку.
- ▶ Для очистки штуцеров и муфты на мойке высокого давления, шланге высокого давления и на пистолете-распылителе использовать влажную тряпку.

15.2 Очистка насадки и струйной трубки

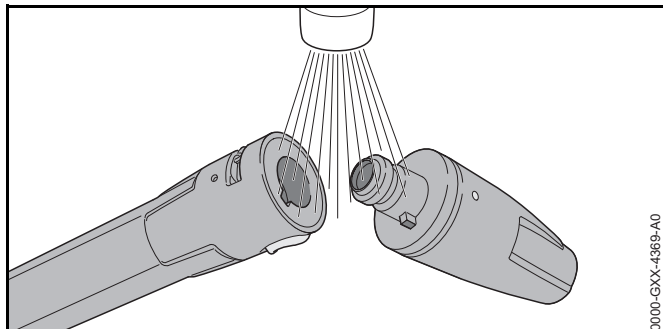

- ▶ Промыть насадку и струйную трубку проточной водой и насухо вытереть тряпкой.

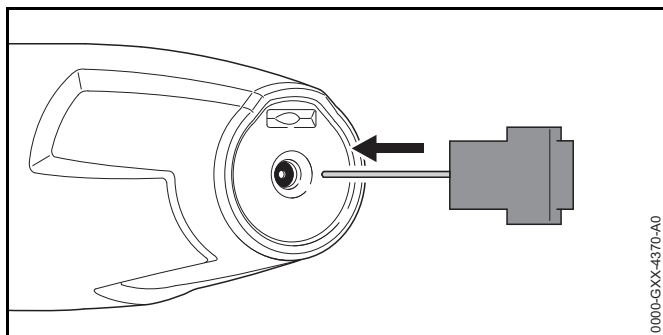

- ▶ Если насадка забита: прочистить насадку чистящей иглой.

15.3 Очистка сетчатого фильтра на подаче воды

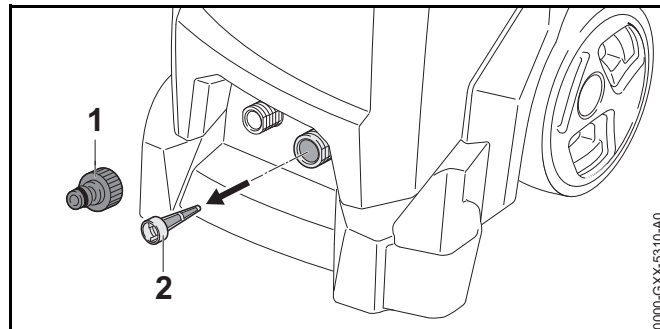

- ▶ Отвернуть шуцер (1) соединителя подачи воды.
- ▶ Вытянуть сетчатый фильтр на подаче воды (2) из соединителя.
- ▶ Промыть сетчатый фильтр на подаче воды (2) проточной водой.
- ▶ Вставить сетчатый фильтр на подаче воды (2) в соединитель.
- ▶ Навернуть шуцер (1) и надежно затянуть вручную.

15.4 Очистка водяного фильтра

Для очистки водяной фильтр необходимо разобрать.

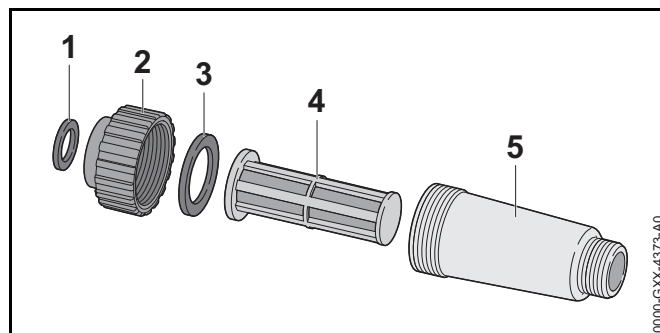

- ▶ Вынуть прокладку (1) из крышки (2).
- ▶ Отвернуть крышку (2) от корпуса фильтра (5).
- ▶ Вынуть прокладку (3) из крышки (2).
- ▶ Вынуть фильтр (4) из корпуса фильтра (5).

- ▶ Промыть прокладки (1 и 3), крышку (2) и фильтр (4) проточной водой.
- ▶ Смазать прокладки (1 и 3) арматурной смазкой.
- ▶ Снова водяной фильтр.

16 Техническое обслуживание

16.1 Интервалы технического обслуживания

Интервалы технического обслуживания зависят от окружающих условий и условий эксплуатации. STIHL рекомендует следующие интервалы технического обслуживания:

Ежемесячно

- ▶ Очистить сетчатый фильтр на подаче воды.

17 Ремонт

17.1 Ремонт мойки высокого давления

Пользователь не должен ремонтировать мойку высокого давления и принадлежности самостоятельно.

- ▶ Если мойка высокого давления или принадлежности повреждены: не использовать мойку высокого давления или принадлежности и обратиться к дилеру STIHL.

18 Устранение неисправностей

18.1 Устранение неисправностей мойки высокого давления

Неисправность	Причина	Принимаемые меры
Мойка высокого давления не работает, хотя рычаг пистолета-распылителя нажат.	Не вставлена вилка кабеля питания или удлинительного шнура.	▶ Вставить в розетку вилку кабеля питания или удлинительного шнура.
	Сработал автоматический выключатель (предохранитель) или защитный выключатель тока утечки. Цепь электропитания перегружена или неисправна.	▶ Найти и устранить причину срабатывания выключателя. Снова включить автоматический выключатель (предохранитель) или защитный выключатель тока утечки. ▶ Выключить другие потребители электроэнергии, подключенные к той же цепи электропитания.
	Розетка недостаточно защищена.	▶ Вставить штепсельную вилку кабеля питания в розетку с надлежащим предохранителем. 📖 19.1.
	Неправильное сечение удлинительного шнура.	▶ Использовать удлинительный шнур с надлежащим сечением, 📖 19.2
	Слишком длинный удлинительный шнур.	▶ Использовать удлинительный шнур надлежащей длины, 📖 19.2
	Электродвигатель перегрелся.	▶ Дать остыть мойке высокого давления в течение 5 минут. ▶ Очистить насадку.
Мойка высокого давления не запускается при включении. Громкое жужжание электродвигателя.	Сетевое напряжение слишком низкое.	▶ Нажать и держать нажатым рычаг пистолета-распылителя, включить мойку высокого давления.. ▶ Выключить другие потребители электроэнергии, подключенные к той же цепи электропитания.
	Неправильное сечение удлинительного шнура.	▶ Использовать удлинительный шнур с надлежащим сечением, 📖 19.2
	Слишком длинный удлинительный шнур.	▶ Использовать удлинительный шнур надлежащей длины, 📖 19.2

Неисправность	Причина	Принимаемые меры
Мойка высокого давления выключается при работе.	Вилка кабеля питания или удлинительного шнура вытянута из розетки.	▶ Вставить в розетку вилку кабеля питания или удлинительного шнура.
	Сработал автоматический выключатель (предохранитель) или защитный выключатель тока утечки. Цепь электропитания перегружена или неисправна.	▶ Найти и устранить причину срабатывания выключателя. Снова включить автоматический выключатель (предохранитель) или защитный выключатель тока утечки. ▶ Выключить другие потребители электроэнергии, подключенные к той же цепи электропитания.
	Розетка недостаточно защищена.	▶ Вставить штепсельную вилку кабеля питания в розетку с надлежащим предохранителем. 📖 19.1.
	Электродвигатель перегрелся.	▶ Дать остыть мойке высокого давления в течение 5 минут. ▶ Очистить насадку.
Высоконапорный насос постоянно включается и выключается без нажатия рычага пистолета-распылителя.	Высоконапорный насос, высоконапорный шланг или распыляющее устройство негерметичны.	▶ Отдать мойку высокого давления на проверку дилеру STIHL.
Рабочее давление колеблется или падает.	Нехватка воды.	▶ Полностью открыть водопроводный кран ▶ Убедиться в наличии достаточного количества воды.
	Насадка засорена.	▶ Очистить насадку.
	Сетчатый фильтр в линии подачи воды или фильтр для воды засорены.	▶ Очистить сетчатый фильтр в линии подачи воды и фильтр для воды.
	Высоконапорный насос, высоконапорный шланг или распыляющее устройство негерметичны или неисправны.	▶ Отдать мойку высокого давления на проверку дилеру STIHL.
Изменилась форма водяной струи.	Насадка засорена.	▶ Очистить насадку.
	Насадка изношена.	▶ Заменить насадку.

Неисправность	Причина	Принимаемые меры
Дополнительное чистящее средство не засасывается.	Бутылка пуста.	▶ Наполнить бутылку чистящим средством.
	Насадка pulverизатора засорена.	▶ Очистить насадку pulverизатора.
Штуцеры мойки высокого давления, высоконапорного шланга, пистолета-распылителя или струйной трубки с трудом соединяются друг с другом.	Уплотнения штуцеров не смазаны.	▶ Смазать уплотнения. 📖 18.2

18.2 Смазка прокладок

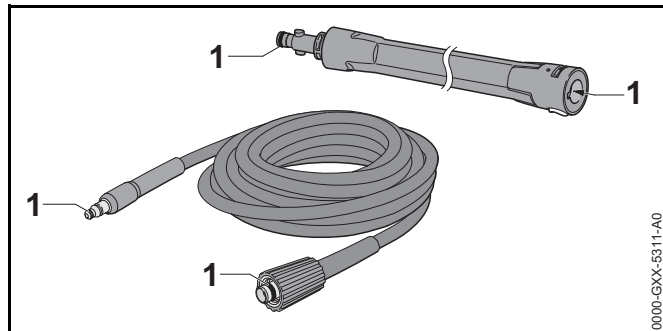

- ▶ Смазывать прокладки (1) арматурной смазкой.

19 Технические данные

19.1 Мойка высокого давления STIHL RE 100

Конструктивное исполнение на 220 В - 230, 50 Гц

- Предохранитель (характеристика «С» или «К»): 10 А
- Потребляемая мощность: 1,7 кВт
- Класс электрозащиты: I
- Степень электрозащиты: IPX5 (Защита от струй воды со всех направлений)
- Рабочее давление (p): 11 МПа (110 бар)
- Максимальное допустимое давление (p макс.): 12 МПа (120 бар)
- Максимальное приточное давление воды (p внут. макс.): 1 Мпа (10 бар)
- Максимальный расход воды (Q мин.): 7,3 л/мин (438 л/ч)
- Максимальная высота всасывания: 0,5 м
- Максимальная температура воды в напорном режиме (t внут. макс.): 40 °С

- Максимальная температура воды в режиме всасывания: 20 °С
- Размеры
 - Длина: 301 мм
 - Ширина: 317 мм
 - Высота: 857 мм
- Длина высоконапорного шланга: 6 м
- Масса (m) с установленными принадлежностями: 16,5 - 16,6 кг

19.2 Удлинительные шнуры

В зависимости от напряжения и длины используемого удлинительного шнура его жилы и защитный провод должны иметь сечения не менее:

от 220 В до 240 В

- длина шнура до 20 м: AWG 15 / 1,5 мм²
- длина шнура от 20 до 50 м: AWG 13 / 2,5 мм²

от 100 В до 127 В

- длина шнура до 10 м: AWG 14 / 2,0 мм²
- длина шнура от 10 до 30 м: AWG 12 / 3,5 мм²

19.3 Уровни шума и вибрации

Величина K для уровня звукового давления составляет 2 дБ(A). Величина K для уровня звуковой мощности составляет 2 дБ(A). Величина K для значения уровня вибрации составляет 2 м/с².

- Уровень звукового давления L_{pA} согласно EN 60335-2-79:
 - Конструктивное исполнение на 20 В - 230 В / 50 Гц: 67 дБ(A)
- Уровень звуковой мощности L_{wA} согласно EN 60335-2-79:
 - Конструктивное исполнение на 220 В- 230 В / 50 Гц: 81 дБ(A)
- Показатель уровня вибраций a_h согласно EN 60335-2-79, на пистолете-распылителе: ≤ 2,5 м/с².

Сведения о соответствии Директиве ЕС о вибрации на рабочем месте 2002/44/ЕС можно найти на сайте www.stihl.com/vib .

19.4 REACH

REACH – это регламент ЕС для регистрации, оценки и допуска химических веществ.

Сведения для выполнения регламента REACH указаны на странице www.stihl.com/reach .

19.5 Установленный срок службы

Полный установленный срок службы – до 30 лет.

Для выработки установленного срока службы необходимы своевременное техническое обслуживание и уход согласно руководству по эксплуатации.

20 Запасные части и принадлежности

20.1 Запасные части и принадлежности

STIHL® Этими символами обозначены оригинальные запчасти и принадлежности STIHL.



STIHL рекомендует использовать оригинальные запчасти STIHL и оригинальные принадлежности STIHL.

Оригинальные запасные части STIHL и оригинальные принадлежности STIHL можно купить у дилера STIHL.

21 Утилизация

21.1 Утилизация мойки высокого давления

Информацию относительно утилизации можно получить у дилера STIHL.

- ▶ Утилизировать мойку высокого давления, шланг высокого давления, насадки, принадлежности и упаковку согласно предписаниям и без вреда для окружающей среды.

22 Сертификат соответствия ЕС

22.1 Мойка высокого давления STIHL RE 100

ANDREAS STIHL AG & Co. KG
Badstraße 115
D-71336 Waiblingen
Deutschland

заявляет под собственную ответственность, что

- Конструкция: мойка высокого давления
- Заводская марка: STIHL
- Тип: RE 100

– Серийный идентификационный номер: 4950

соответствует действующим положениям директив 2011/65/EU, 2006/42/EG, 2014/30/EU и разработана и изготовлена в соответствии с действующими на дату изготовления редакциями следующих стандартов: EN 55014-1, EN 55014-2, EN 60335-1, EN 60335-2-79, EN 61000-3-2, EN 61000-3-11.

Измеренный и гарантированный уровни звуковой мощности установлены в соответствии с директивой 2000/14/EG, приложение V, с использованием стандарта ISO 3744.

- измеренный уровень звуковой мощности: 81 дБ(А)
- гарантированный уровень звуковой мощности: 83 дБ(А)

Техническая документация вместе с Produktzulassung (свидетельство о допуске изделия) хранятся в головном офисе компании ANDREAS STIHL AG & Co. KG.

Год выпуска, страна происхождения товара и номер изделия указаны на мойке высокого давления.

Waiblingen, 11.07.2017

ANDREAS STIHL AG & Co. KG

Ваш



Томас Эльзнер (Thomas Elsner), Руководитель отдела управления продукцией и услуг

22.2 Знаки соответствия



Сведения о сертификатах EAC и декларациях соответствия, подтверждающих выполнение технических правил и требований Таможенного союза, представлены на сайтах www.stihl.ru/eac или могут быть затребованы по телефону в соответствующем местном представительстве STIHL,  23.



Технические правила и требования для Украины выполнены.

23 Адреса

23.1 Штаб-квартира STIHL

ANDREAS STIHL AG & Co. KG
Badstrasse 115
71336 Waiblingen
Германия

23.2 Дочерние компании STIHL

В Российской Федерации:

ООО «АНДРЕАС ШТИЛЬ МАРКЕТИНГ»
ул. Тамбовская, дом 12, лит В, офис 52
192007 Санкт-Петербург
Горячая линия: +7 800 4444 180
Эл. почта: info@stihl.ru

УКРАИНА

ТОВ «Андреас Штіль»
вул. Антонова 10, с. Чайки
08135 Київська обл., Україна
Телефон: +38 044 393-35-30
Факс: +380 044 393-35-70
Гаряча лінія: +38 0800 501 930
Эл. почта: info@stihl.ua

23.3 Представительства STIHL

В Белоруссии:

Представительство
ANDREAS STIHL AG & Co. KG
ул. К. Цеткин, 51-11а
220004 Минск, Беларусь
Горячая линия: +375 17 200 23 76

В Казахстане:

Представительство
ANDREAS STIHL AG & Co. KG
ул. Шагабутдинова, 125А, оф. 2
050026 Алматы, Казахстан
Горячая линия: +7 727 225 55 17

23.4 Импортёры STIHL**В Российской Федерации:**

ООО «ШТИЛЬ ЗЮДВЕСТ»
тер. отдел. №2 АФ «Солнечная», д. 7/2
350000 Краснодар, Россия

ООО «ЭТАЛОН»
лин. 5-я В.О., дом 32, лит. Б
199004 Санкт-Петербург

ООО «ПРОГРЕСС»
ул. Маленковская, д. 32, стр. 2
107113 Москва, Россия

ООО «АРНАУ»
ул. Космонавта Леонова, д. 64 А, п. В
236023 Калининград, Россия

ООО «ИНКОР»
ул. Павла Корчагина, д. 1Б
610030 Киров, Россия

ООО «УРАЛТЕХНО»
ул. Карьерная, дом 2, оф. 202
620030 Екатеринбург, Россия

ООО «ТЕХНОТОРГ»
ул. Парашютная, д. 15
660121 Красноярск, Россия

ООО «ЛЕСОТЕХНИКА»

ул. Чапаева, дом 1, оф. 39
664540 с. Хомутово, Россия

УКРАИНА

ТОВ «Андреас Штіль»
вул. Антонова 10, с. Чайки
08135 Київська обл., Україна

В Белоруссии:

ООО «ПИЛАКОС»
ул. Тимирязева 121/4 офис 6
220020 Минск, Беларусь

УП «Беллесэкспорт»
ул. Скрыганова 6, 403
220073 Минск, Беларусь

В Казахстане:

ИП «ВОРОНИНА Д.И.»
пр. Райымбека 312
050005 Алматы, Казахстан

КИРГИЗИЯ

ОсОО «Муза»
ул. Киевская 107
720001 Бишкек, Киргизия

АРМЕНИЯ

ООО «ЮНИТУЛЗ»
ул. Г. Парпеци 22
0002 Ереван, Армения

0458-616-4921-A

kasachisch / russisch



www.stihl.com



0458-616-4921-A