

Sturmax

**ІНСТРУКЦІЯ
З ЕКСПЛУАТАЦІЇ
ТА ТЕХНІЧНОГО
ОБСЛУГОВУВАННЯ**



**ГЕНЕРАТОР
БЕНЗИНОВИЙ**

www.sturmax.com.ua

**PGM8730N
PGM8730ENW
PGM8780EN**

ЗМІСТ

Опис обладнання	03
Комплект поставки	06
Технічні характеристики	08
Правила техніки безпеки	09
Правила експлуатації обладнання	11
Технічне обслуговування	24
Гарантійне зобов'язання	27

Шановний покупець!

Компанія **Sturmaxo** висловлює Вам глибоку вдячність за придбання генератора нашої торгівельної марки.

Вироби торгової марки **Sturmaxo** постійно удосконалюються і поліпшуються. Тому технічні характеристики і дизайн можуть змінюватися без попереднього повідомлення. Приносимо Вам наші вибачення за можливі завдані цим незручності.



Уважно вивчіть дану інструкцію по експлуатації та технічному обслуговуванню.

ОПИС

PGM8730N

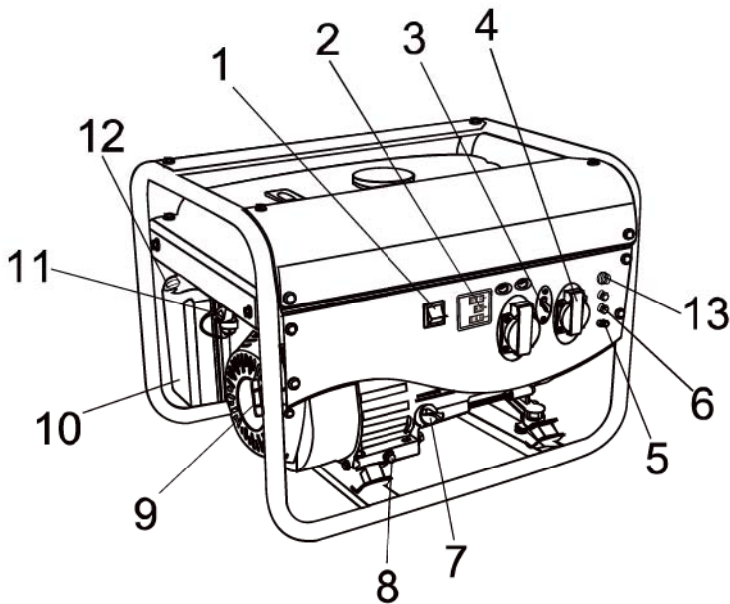

- | | |
|--|--------------------------------------|
| 1. Вимикач двигуна | 9. Ручка стартера |
| 2. Вольтметр/частота/лічильник мотогодин | 10. Повітроочисник |
| 3. Переривник ланцюга змінного струму | 11. Паливний клапан |
| 4. Розетки змінного струму | 12. Дросельний стрижень |
| 5. Клема заземлення | 13. Захист ланцюга постійного струму |
| 6. Вихідна клема постійного струму | 14. Акумулятор |
| 7. Кришка оливозаливної горловини | 15. Силова розетка |
| 8. Пробка оливозливного отвору | 16. Глушник |

PGM8730ENW

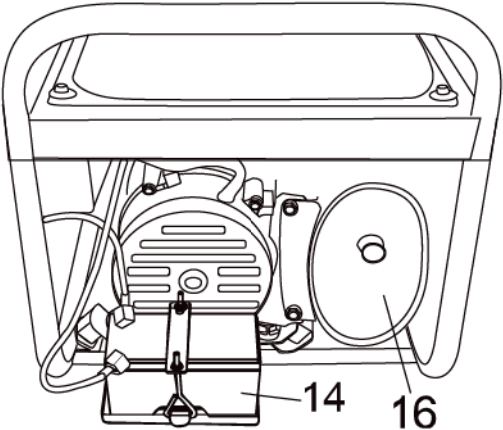
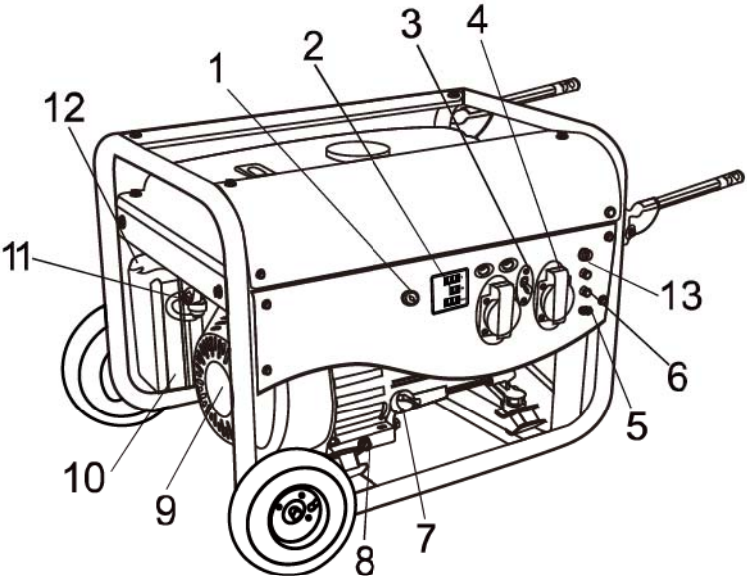

PGM8780EN

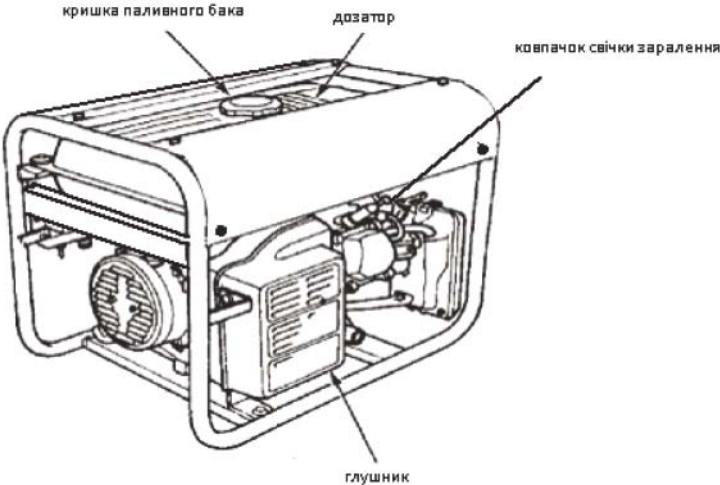
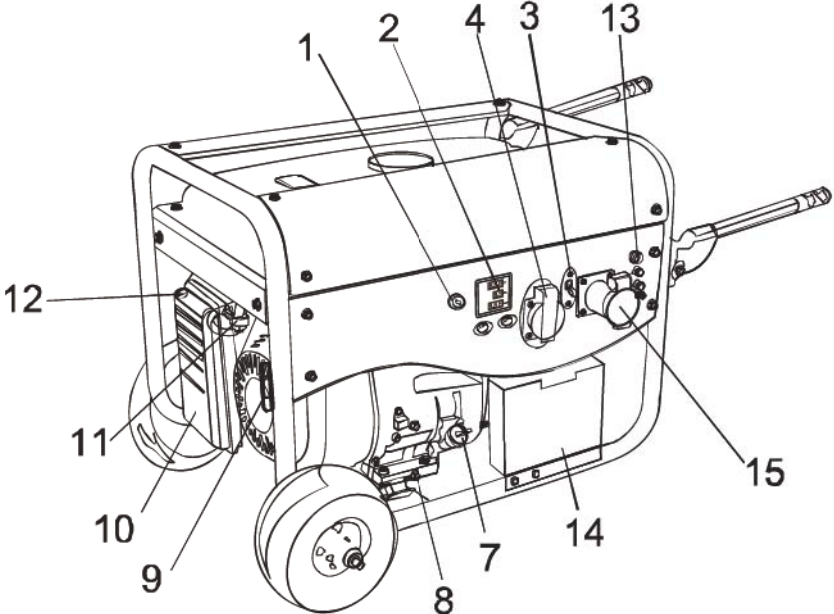

КОМПЛЕКТ ПОСТАВКИ

PGM8730N

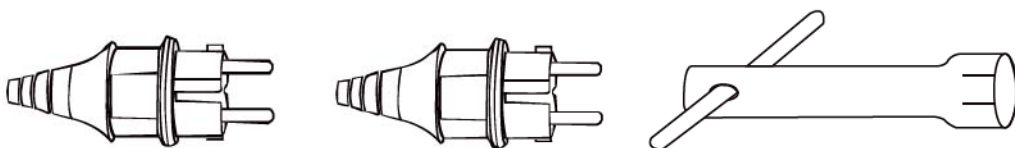

- 1. Торцевий свічковий ключ 1 шт.
- 2. VDE-вилка 2 шт.

PGM8730ENW

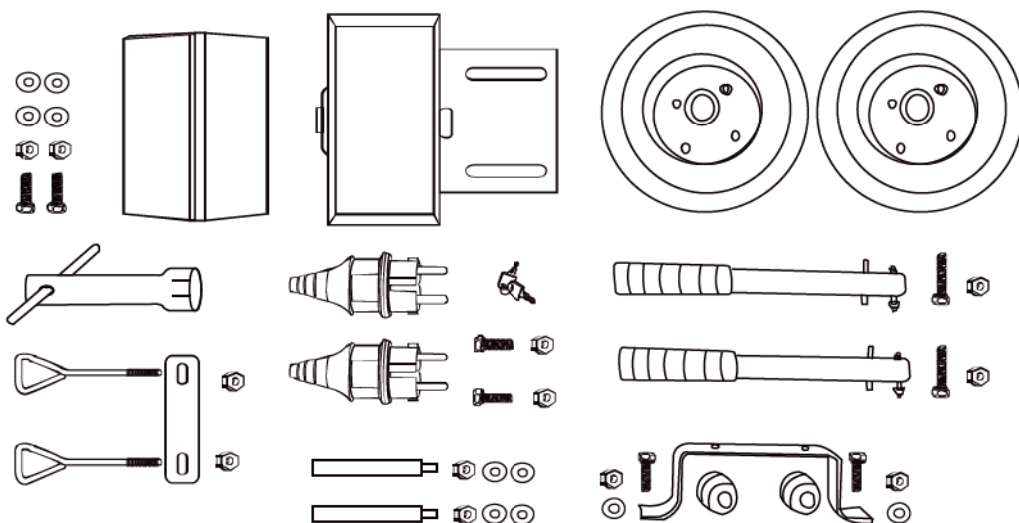

- 1. Торцевий свічковий ключ 1 шт.
- 2. VDE-вилка 2 шт.
- 3. Ключ запалення* 2 шт.
- 4. Акумулятор 1 шт.
- 5. Ящик для акумулятора 1 шт.
- 6. Болт с трикутним зацепом 2 шт.
- 7. Притискна пластина акумулятора 1 шт.
- 8. Гайка 4 шт.
- 9. Болт 2 шт.
- 10. Колесо 2 шт.
- 11. Вісь 2 шт.
- 12. Рукоятка 2 шт.

PGM8780EN

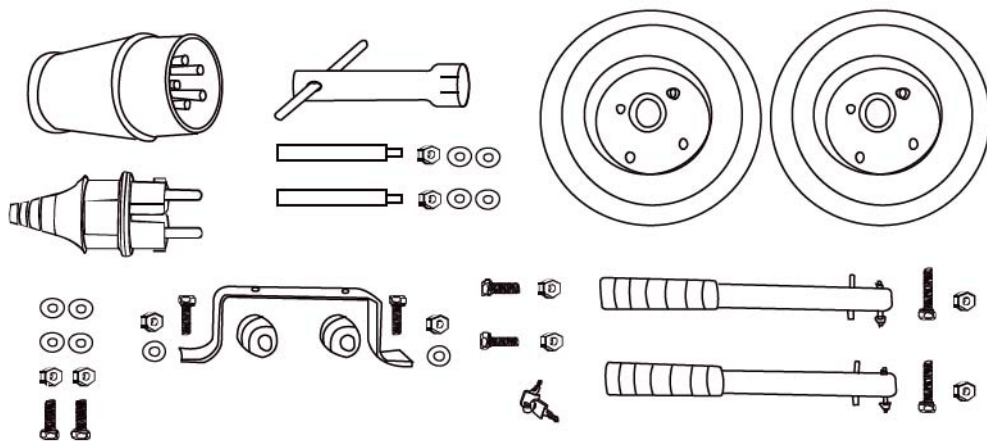

- | | | | |
|----------------------------|-------|---------------------|-------|
| 1. Торцевий свічковий ключ | 1 шт. | 6. Промислова вилка | 1 шт. |
| 2. VDE-вилка | 1 шт. | 7. Гайка | 4 шт. |
| 3. Ключ запалення* | 2 шт. | 8. Колесо | 2 шт. |
| 4. Гумові ніжки | 2 шт. | 9. Вісь | 2 шт. |
| 5. Опора | 1 шт. | 10. Рукоятка | 2 шт. |

*в пакуванні виробника ключі запалення знаходяться під кришкою бензобаку на сіточці фільтра.

ТЕХНІЧНІ ХАРАКТЕРИСТИКИ

Моделі	PGM8730N	PGM8730ENW	PGM8780EN
ДВИГУН			
Модель двигуна	LT168F-1	LT168F-1	LT192F
Макс. потужність (кВт/кС)	4,8/6,5	4,8/6,5	11,9/16
Об'єм двигуна, см ³	196	196	439
Швидкість двигуна, об/хв	3000	3000	3200
Система запалення	Ручний Старт	Електронне	Електронне
Система повідомлення про низький рівень оливи	Так	Так	Так
Система запуску двигуна	Ручний	Ручний / Електро	Ручний / Електро
Ємність паливного бака, л	15	15	25
Моделі	PGM8730N	PGM8730ENW	PGM8780EN
ГЕНЕРАТОР			
Система регулювання напруги			
Кількість фаз	одна	одна	одна
Номинальна напруга (В)	220	220	220
Номинальна частота (Гц)	50	50	50
Вихід змінного струму (кВт)	2,5	2,5	7,0
Номін. Макс.	3,0	3,0	7,5
Вихід постійного струму (В/А)	12 В / 8,3 А	12 В / 8,3 А	12 В / 8,3 А
Звуковий тиск LpA дБ(A) (дБ(A))	69	69	76
Невизначеність вимірювання звукового тиску	3	3	3
KpA дБ(A) (дБ(A))			
Акустична потужність	71	71	78
LwA дБ(A) (дБ(A))			
Невизначеність вимірювання акустичної потужності	3	3	3
KwA дБ(A) (дБ(A))			
Рівень вібрації ah м/с ² (м/с ²)	13,3	13,3	13,3
Невизначеність вимірювання показників вібрації	1,5	1,5	1,5
Kb м/с ² (м/с ²)			

ПРАВИЛА ТЕХНІКИ БЕЗПЕКИ

- Не починайте експлуатацію пристрою до того, як повністю та уважно не прочитаєте дане керівництво!
- Не використовуйте пристрій всередині помешкання або в будь-якому місці, що погано вентильюється!
- Злийте паливо з баку та карбюратора, якщо пристрій не використовується протягом тривалого часу або перевозиться автомобільним транспортом!
- При заправці палива запиніть генератор та не паліть біля нього. Якщо паливо розлилось, одразу витріть його!
- Не виставляйте надмірну швидкість двигуна!
- Під час роботи генератора не торкайтесь його вологими руками!
- Ніколи не експлуатуйте генератор під дощем та снігом!
- Не користуйтесь та не зберігайте генератор поблизу вогню та джерел тепла!
- Не підключайте генератор до джерел електроенергії загального користування та не підключайте генератори один до іншого!
- Перед запуском не підключайте електроспоживачі. Після запуску установки, поверніть важіль-регулятор швидкості двигуна в положення «ШВИДКО» (FAST) та не встромлюйте вилку в розетку, поки генератор не поки оберти генератора не стабілізуються.
- Генератор повинен зберігатись в сухому та чистому приміщенні, на достатній відстані від легкозаймистих та вибухонебезпечних речовин.

ІНФОРМАЦІЯ ПРО НЕБЕЗПЕКУ

Для забезпечення безпечної та надійної роботи, слід експлуатувати генератор відповідно до інструкцій. До початку експлуатації генератора необхідно прочитати і зрозуміти цю інструкцію користувача. Ви можете уникнути виникнення аварій і нещасних випадків, ознайомившись із засобами управління генератора і дотримуючись техніки безпеки.

ВІДПОВІДАЛЬНІСТЬ ОПЕРАТОРА

- Знати, як швидко зупинити генератор у випадку аварії.
- Розуміти, як використовувати всі засоби управління (важелі) генератора, вихідні розетки та з'єднання.
- Переконайтесь, що будь-яка людина, що експлуатує генератор, пройшла відповідний інструктаж. Не дозволяйте дітям користуватись генератором без нагляду батьків.

НЕБЕЗПЕКА УГАРНОГО ГАЗУ

- Вихлопні гази містять ядовитий оксид вуглецю – безкольоровий газ без запаху, або угарний газ. Вдихання вихлопних газів може привести до втрати свідомості та смерті.
- Якщо ви експлуатуете генератор в закритому приміщенні, або навіть в частково закритому місці, повітря, яке Ви вдихаєте, може містити небезпечну кількість вихлопних газів. Для виведення вихлопних газів з будівлі, забезпечте достатню вентиляцію.

НЕБЕЗПЕКА УРАЖЕННЯ ЕЛЕКТРИЧНИМ СТРУМОМ

- Генератор виробляє достатньо електроенергії, для того щоб серйозно уразити або навіть привести до летальних наслідків у випадку неправильного використання генератора.
- Користування генератором або електроприладом у вологих умовах, наприклад під час дощу або снігу, біля басейну, або системи зрошення, або коли у Вас вологі руки, може спричинити смерть від удару електричним струмом. Тримайте генератор в сухому місці.
- Якщо генератор зберігається на вулиці, незахищений від дії погодних факторів, перед кожним використанням перевіряйте всі електричні компоненти на панелі керування. Волога або лід можуть викликати несправність або коротке замикання в електричних деталях, що в свою чергу може привести до ураження електричним струмом.
- Не підключайте установку до електричної мережі будівель, якщо кваліфікований електрик не встановив ізолюючий вимикач.

НЕБЕЗПЕКА ПОЖЕЖІ ТА ОПІКІВ

- Вихлопна система нагрівається достатньо сильно, щоб виникало загоряння деяких матеріалів.
 - Тримайте генератор на відстані, як мінімум, 1 метр від будівель та іншого обладнання під час роботи.
 - Не закривайте генератор будь-якою конструкцією.
 - Зберігайте легкозаймисті матеріали вдалині від генератора.
- Під час роботи глушник дуже сильно нагрівається та залишається гарячим протягом деякого часу після зупинки двигуна. Будьте обережні та не торкайтесь глушника, поки він гарячий. Дайте двигуну охолонути, перед тим, як убрати генератор в приміщення.
- У певних умовах бензин надзвичайно займистий та вибухонебезпечна речовина. Не паліть та не допускайте виникнення вогню або іскор там, де заправляється генератор і там де зберігається бензин. Заправляйте генератор в місці яке добре вентильується, коли двигун зупинений.
- Паливні пари надзвичайно займисті та можуть займатись після запуску двигуна. Перед запуском генератора переконайтесь, що будь-яка кількість розлитого палива була повністю витерта.

ПРАВИЛА ЕКСПЛУАТАЦІЇ ОБЛАДНАННЯ

ЗАСОБИ УПРАВЛІННЯ

Вимикач двигуна:

Для запуску та зупинки двигуна.

Положення вимикача:

ВИМК (OFF): Для зупинки двигуна. Ключ можна витягнути / знову вставити.

ВКЛ (ON): Для початку роботи двигуна після запуску.

СТАРТ (START): Щоб запустити двигун, поверніть ключ

З вбудованим електростартером

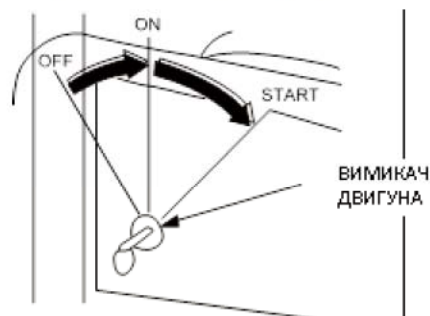

З зовнішнім електростартером

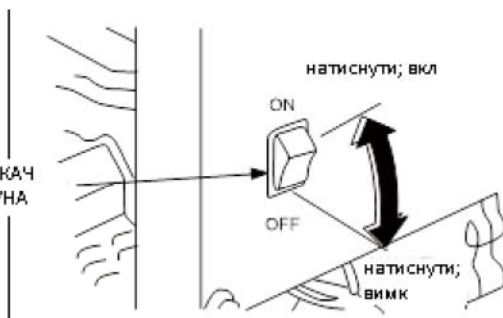

Поверніть ключ в положення ВКЛ (ON) одразу після запуску двигуна. Не використовуйте стартер за один раз більше ніж 5 секунд. Якщо двигун не запускається, відпустіть вимикач та зачекайте 10 секунд перед тим, як знову використати стартер.

СТАРТЕР ВІДДАЧІ

Щоб запустити двигун, легко потягніть ручку стартера, поки не відчуєте опір, потім різко потягніть.

Примітка:

Не давайте стартеру відскакувати та ударятись об двигун. М'яко поверніть ручку в початкове положення за для уникнення пошкодження двигуна.

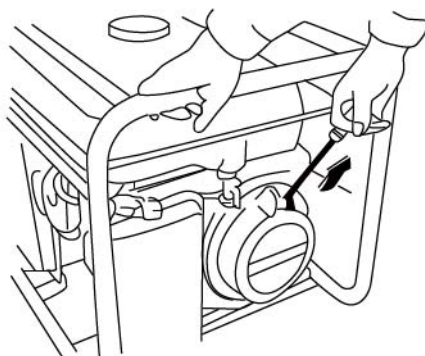

ПАЛИВНИЙ КРАН

Паливний кран розташовується між паливним баком і карбюратором. Коли важіль крана знаходиться в положенні ВКЛ (ON), паливо тече з паливного бака в карбюратор. Переконайтеся, що після зупинки двигуна Ви повернули важіль в положення ВИМК (OFF).

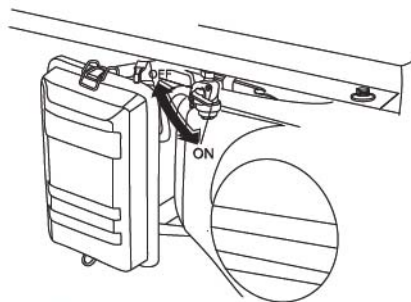

ДРОСЕЛЬНА ЗАСЛІНКА

Дросель використовується для забезпечення найліпшого змішування палива при пуску холодного двигуна. Його можна відкрити або закрити, переміщуючи важіль вручну. Для покращення перемішування відсуньте важіль в положення ЗАКРИТО.



ПЕРЕРИВАЧ ЛАНЦЮГА ЗМІННОГО СТРУМУ

Переривач ланцюга буде автоматично вимикатися (OFF), якщо відбувається коротке замикання або істотне перевантаження генератора в розетці. Якщо переривач ланцюга автоматично вимкнувся (OFF), перед повторним увімкненням (ON) переривача ланцюга переконайтеся, що пристрій працює правильно і не перевищується номінальне допустиме навантаження ланцюга.

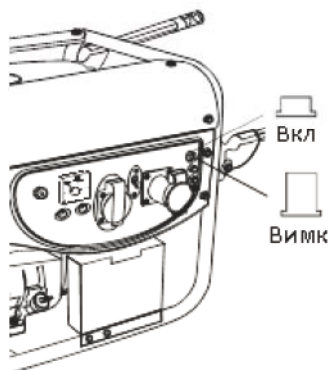

КЛЕМА ЗАЗЕМЛЕННЯ



Клема заземлення генератора з'єднана з рамою (корпусом) генератора металевими частинами генератора, які не передають електричний струм, та клемми заземлення кожної розетки

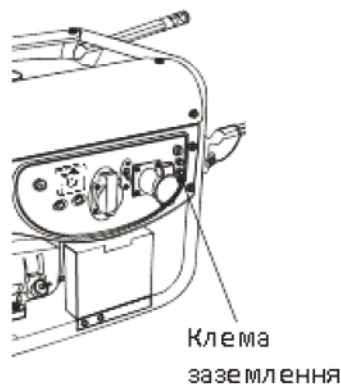

СИСТЕМА СИГНАЛІЗАЦІЇ НИЗЬКОГО РІВНЯ ОЛИВИ

Система сигналізації низького рівня оливи призначена для попередження пошкодження двигуна через недостатню кількість масла в картері. Перш ніж рівень масла в картері зможе впасти нижче безпечного рівня, система попередження низького рівня масла автоматично зупинить двигун (вимикач двигуна залишиться в положенні ВКЛ (ON)).

СИГНАЛЬНА ЛАМПА

Сигнальна лампа горить, коли генератор працює нормально.

КЛЕМИ ПОСТІЙНОГО СТРУМУ

Клеми постійного струму можуть використовуватись тільки для зарядки акумуляторів 12 вольт автомобільного типу.

Клеми пофарбовані червоним кольором для позначення додатного полюса (+), та чорним для позначення від'ємного полюса (-). Батарея повинна підключатись до клем постійного струму генератора з відповідною полярністю (плюс батареї до червоної клеми генератора і мінус батареї до чорної клеми генератора).

ЗАХИСТ ЛАНЦЮГА ПОСТІЙНОГО СТРУМУ

Пристрій захисту ланцюга постійного струму автоматично вимикає ланцюг зарядки батареї постійного струму при перевантаженні генератора, при виникненні проблем з батареєю або у випадку неправильних з'єднань між батареєю та генератором.

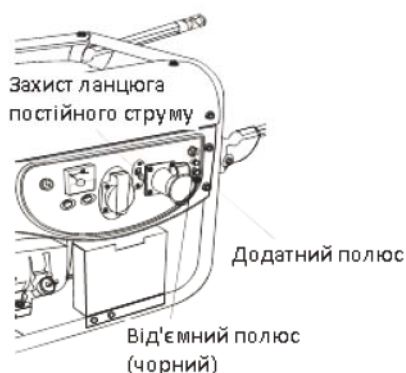

ВИКОРИСТАННЯ ГЕНЕРАТОРА

ПІДКЛЮЧЕННЯ ДО ЕЛЕКТРИЧНОЇ СИСТЕМИ БУДІВЕЛЬ

Підключення резервної потужності до електричної системи будівлі повинні виконуватись кваліфікованим електриком. З'єднання повинно ізолювати генератор від електромережі і повинно відповідати вимогам всіх законів та електротехнічних правил та норм.

Попередження:

Неправильне підключення до системи енергопостачання будівлі можуть привести до того, що електричний струм з генератора направиться в систему енергопостачання. Таке повернення може привести до удару електричним струмом робітників енергетичної компанії або інших осіб, які з'єднують лінії у випадку припинення подачі електроенергії. Проконсультуйтеся з енергетичною компанією або кваліфікованим електриком.



Неправильне підключення до системи енергопостачання будівлі може привести до того, що електричний струм електростанції загального користування направиться в генератор. Коли електропостачання буде відновлене, генератор може вибухнути, згоріти або викликати пожежу в системі електропостачання.

В деяких районах закон вимагає реєстрації генераторів в місцевих енергетичних (або комунальних) компаніях. Зверніться з місцевими постановами відносно відповідної реєстрації та процедури експлуатації.

СХЕМИ ЗАЗЕМЛЕННЯ ГЕНЕРАТОРА

Переносні генератори мають системну «землю», яка з'єднує деталі корпусу генератора з клемами заземлення у вихідних розетках змінного струму. Системне заземлення не підключене до нульового проводу змінного струму.

Місцеві постанови, правила або закони можуть вимагати, щоб система заземлення була підключена до нульового проводу змінного струму. Якщо генератор випробується за допомогою штепсельного тестера, він не покаже той самий стан контуру заземлення, як і для хатньої розетки.

Якщо відповідно з місцевими постановами, правилами або законами вимагається підключення системи заземлення до нульового проводу змінного струму, проконсультуйтеся з кваліфікованим електриком або інспектором по енергетиці. Покажіть йому електричні схеми.

Клема заземлення може використовуватись для заземлення генератора або зв'язку корпусу генератора з корпусом машини, тільки якщо це вимагається місцевим законодавством або електротехнічними правилами та нормами. Перед використанням клеми заземлення проконсультуйтеся з кваліфікованим електриком або інспектором по енергетиці у відношенні постанов у відповідному регіоні.

ПІДКЛЮЧЕННЯ НАВАНТАЖЕННЯ ЗМІННОГО СТРУМУ

Перед тем, як підключити прилад до генератору:

- Переконайтеся, що він у справному робочому стані. Несправні прилади або шнури можуть створити ймовірність ураження електричним струмом.
- Якщо прилад починає аномально працювати, повільно, або раптово зупиняється, негайно вимкніть його. Від'єднайте прилад і визначте, чи є джерелом проблеми прилад чи перевищення номінальної допустимого навантаження генератора.
- Переконайтеся, що електричні характеристики інструмента або приладу не перевищують характеристики генератора. Ніколи не перевищуйте максимально допустиму потужність генератора. Рівні потужності між номінальною і максимальною можуть використовуватися не довше 5 хвилин.

Попередження:

Суттєве перевантаження відкриє переривач ланцюга. Перебільшення тимчасової границі для роботи на максимальній потужності або невелике перевантаження генератора може і не відключити переривач ланцюга, але скоротити термін його служби.

Обмежте роботу на максимальній потужності до 5 хвилин.

Максимальна потужність: Див. специфікацію

Для забезпечення неперервної роботи не перебільшуйте номінальну потужність.

Номінальна потужність: Див. специфікацію

В будь-якому випадку, слід враховувати вимоги загальної потужності (Вт) всіх приладів та пристроїв.

РОБОТА ЗІ ЗМІННИМ СТРУМОМ

1. Запустіть двигун.
2. Включіть (ON) переривач ланцюга.
3. Підключіть прилад (або пристрій) в розетку. Більшості пристроїв для запуску потрібна потужність (в Вт) більшу, ніж їх номінальна потужність.

Не перебільшуйте границі струму, вказані для будь-якої з розеток. Якщо перевантажений ланцюг призведе до вимкнення переривача ланцюга змінного струму, зменшить електричне навантаження в ланцюзі, зачекайте декілька хвилин та перезапустіть переривач ланцюга

РОБОТА З ПОСТІЙНИМ СТРУМОМ

Клеми постійного струму можуть використовуватись тільки для зарядки батарей 12 В автомобільного типу.

Підключення кабелів для акумуляторної батареї:

Перед підключенням зарядних кабелів до батареї, яка встановлена в автомобілі, відключіть автомобільний кабель заземлення батареї.

Попередження:

Батарея виділяє отруйні гази; тримайте її вдалині від іскор, вогню та цигарок. Забезпечте достатню вентиляцію при зарядці або використанні батареї.

1. Підключіть додатний (+) зарядний кабель до додатного полюса (+) батареї.
2. Підключіть другий кінець додатного (+) зарядного кабелю до додатного полюса (+) генератора.
3. Підключіть від'ємний (-) зарядний кабель до від'ємного полюса (-) батареї.
4. Підключіть інший кінець від'ємного (-) зарядного кабелю до від'ємного полюса (-) генератора.
5. Запустіть генератор.

Попередження:

Не запускайте автомобіль, поки підключені кабелі зарядки батареї та працює генератор. Автомобіль або генератор можуть бути пошкоджені.

Через перевантажений ланцюг постійного струму, надмірне енергоспоживання батареї або проблем з проводкою може спрацювати пристрій захисту ланцюга постійного струму (кнопка буде висунута). Якщо це трапиться, зачекайте декілька хвилин, перш ніж натиснути кнопку захисту ланцюга для відновлення роботи. Якщо пристрій захисту ланцюга продовжує лишатись вимкненим, від'єднайте зарядні кабелі та зв'яжіться з авторизованим дилером генераторів.

ВІДКЛЮЧЕННЯ КАБЕЛІВ БАТАРЕЇ:

1. Зупиніть двигун.
2. Відключіть від'ємний (-) зарядний кабель від від'ємного полюса (-) генератора.
3. Відключіть інший від'ємний (-) зарядний кабель від від'ємного полюса (-) батареї.
4. Відключіть додатний (+) зарядний кабель від додатного полюса (+) генератора.
5. Відключіть інший додатний (+) зарядний кабель від додатного полюса (+) батареї.
6. Підключіть автомобільний кабель заземлення до від'ємного від'ємного полюсу (-) батареї.
7. Зупиніть двигун.
8. Відключіть від'ємний (-) зарядний кабель від від'ємного полюса (-) генератора.
9. Знову підключіть заземлений кабель батареї.

ПОПЕРЕДНЯ ПЕРЕВІРКА**Машинна олива****Попередження:**

Машинна олива – це головний фактор, який впливає на роботу та термін служби двигуна. Масла для двотактних двигунів пошкодять двигун, застосовувати їх забороняється.

Перевіряйте рівень оливи ПЕРЕД кожним використанням, поставивши генератор на рівну поверхню, коли двигун зупинений.

Для досягнення найкращих результатів рекомендується використання спеціальної моторної оливи для чотиритактного двигуна Sturm 4T при будь-якій температурі в Вашому регіоні.



1. Зніміть кришку маслоналивної горловини.
2. Перевірте рівень масла, вставивши вимірювальний щуп в масло наливний отвір, не закручуючи його.
Якщо рівень низький, залийте рекомендоване масло до верху масло наливного отвору.

МАСЛОНАЛИВНА ГОРЛОВИНА

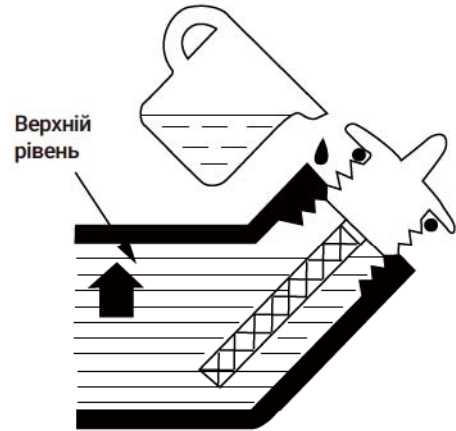
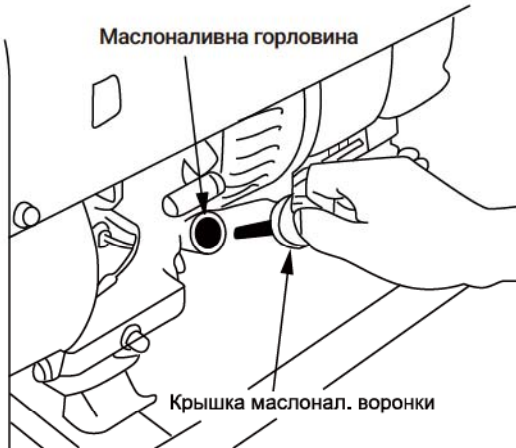

РЕКОМЕНДАЦІЇ ЩО ДО ПАЛЬНОГО

1. Перевірте рівень пального
2. Заправте паливом, якщо рівень палива низький. Не заливайте вище краю паливного фільтра.

Попередження:

- При певних умовах бензин легкозаймиста та вибухова речовина.
- Заправляйте паливо в добре провітрюваному місці, коли двигун зупинений. Не паліть та не допускайте виникнення вогню або іскор в місці заправки двигуна або зберігання бензину.
- Не переливайте паливний бак (в горлечку паливного фільтра не повинен бути бензин). Після заправки переконайтесь, що кришка бака щільно закрита. Намагайтесь не розливати паливо під час заправки. Розлите паливо або паливні пари можуть зайнятися. Якщо паливо все ж розлилось, перед запуском двигуна переконайтесь, що ділянка витерта насухо.
- Уникайте довготривалого або повторного попадання палива на шкіру або вдихання парів.
- **ТРИМАЙТЕ ВДАЛИНІ ВІД ДІТЕЙ!**

ЄМНІСТЬ ПАЛИВНОГО БАКА

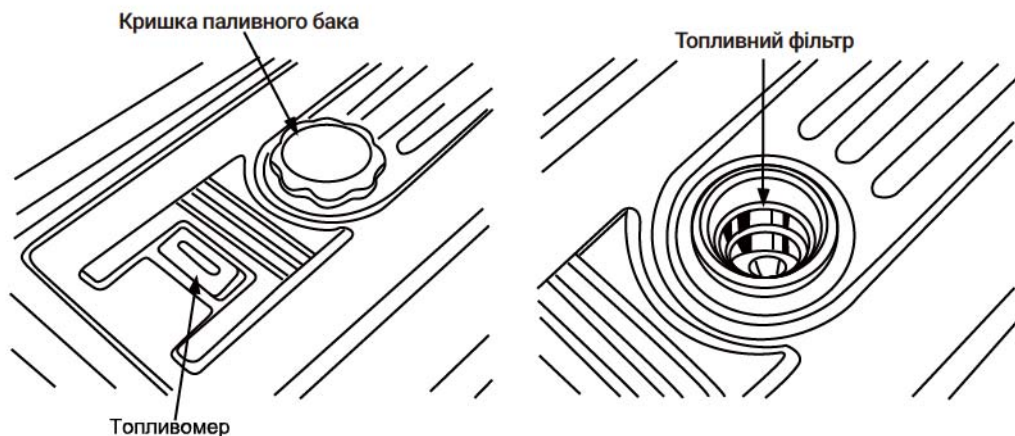

ВИКОРИСТОВУЙТЕ БЕНЗИН С ОКТАНОВИМ ЧИСЛОМ 92

Ми рекомендуємо неетилований бензин, так як від нього з'являється менше відкладень на двигуні та свічці запалення та подовжує термін служби вихлопної системи.

Використання етилованого бензину А-95Е може привести до пошкодження вихлопної системи.

Ніколи не використовуйте прострочений або брудний бензин або суміш масла/бензину. Уникайте попадання бруду або води в паливний бак.

Час від часу, під час роботи при великих навантаженнях Ви можете почути легкий звук «детонації» (металевий стук). Нема причин для хвилювання.

Якщо звук детонації трапляється при стабільній швидкості двигуна при нормальному навантаженні, змініть марку палива. Якщо звук детонації залишився, зв'яжіться з авторизованим дилером генераторів.

Попередження:

Експлуатація двигуна при постійному металевому стукі або детонації є прикладом неправильного використання може викликати пошкодження двигуна. Гарантія не розповсюджується на деталі, пошкоджені в результаті неправильного використання.

ЗАПУСК ДВИГУНА

1. Переконайтесь, що всі електричні навантаження вимкнуті від розеток на панелі. Якщо навантаження підключені, генератор буде важко запускати.
2. Поверніть паливний кран в положення ВКЛ (ON).
3. Автоматичний дросель буде закритий, якщо двигун холодний. Якщо Ви хочете вручну керувати дроселем, поверніть дросельний важіль до положення ЗАКРИТО.
4. Запустіть двигун.

Попередження:

Не дозволяйте ручці стартера вирватись та вдари по двигуну. Повільно поверніть її у вихідне положення за для уникнення пошкодження стартера або корпусу.

5. Якщо Ви закрили дросель вручну, поверніть його в положення ВІДКРИТО по мірі прогрівання двигуна.

ЗУПИНКА ДВИГУНА

У випадку аварії:

1. Для зупинки двигуна у випадку аварії, поверніть вимикач двигуна в положення ВИКЛ (OFF).

В нормальному режимі:

1. Переведіть переривач ланцюга змінного струму в положення ВИКЛ (OFF)
2. Відключіть всі електричні навантаження від розеток на панелі. Відключіть зарядні кабелі для батареї постійного струму.
3. Поверніть вимикач двигуна в положення ВИКЛ (OFF).
4. Поверніть паливний кран в положення ВИКЛ (OFF).

ТЕХНІЧНЕ ОБСЛУГОВУВАННЯ ОБЛАДНАННЯ

Для підтримання генератора в справному робочому стані необхідно проводити періодичне тех. обслуговування та наладку. Виконуйте перевірку та обслуговування через інтервали, що вказані в графіку техобслуговування.

Попередження:

Вихлопні гази містять отруйний оксид вуглецю (угарний газ). Вимкніть двигун перед виконанням будь-яких робіт по техобслуговуванню. Якщо двигун повинен працювати, переконайтесь, що місце добре провітрюється.

Попередження:

Використовуйте тільки оригінальні деталі або їх аналоги для проведення техобслуговування або ремонту. Змінні деталі, якість яких відрізняється, можуть пошкодити генератор.

Графік техобслуговування

ПЕРІОД ЗВИЧАЙНОГО ОБСЛУГОВУВАННЯ Виконується в кожний зазначений місяць або через період робочих годин КОМПОНЕНТ		При кожному використанні	Перші 10, 25 та 50 годин (3)	Кожні 3 місяці або 50 годин (3)	Кожні 6 місяців або 100 годин (3)	Кожен рік або 300 годин (3)
Машинна олива	перевірити	●				
	Замінити		●		●	
Повітряний фільтр	перевірити	●				
	прочистити			● (1)		
Відстійник	прочистити				●	
Свічка заповнення	перевірити і прочистити				●	
Зазор клапана	перевірити і налаштувати					● (2)
Паливний бак та фільтр	Прочистити					● (2)
Паливопровід	Перевірити (замінити при необхідності)	Кожні два роки (2)				

- (1) Обслуговуйте частіше при роботі в запилених місцях.
- (2) Ці деталі повинні обслуговуватись авторизованим дилером генераторів, якщо тільки у власника нема відповідних інструментів та знань та навичок механіки. Дивіться інструкцію.
- (3) Для професійного комерційного використання, години реєстрації роботи для визначення інтервалів, через які слід виконувати техобслуговування.

ЗАМІНА МАШИННОЇ ОЛИВИ

Зливайте масло, поки двигун ще теплий, це забезпечить швидке та повне зливання.

1. Зніміть зливну пробку та ущільнюючу шайбу, кришку маслорозливної горловини і злийте масло.
2. Знову встановіть зливну пробку та ущільнюючу шайбу. Щільно закрутіть пробку.
3. Залийте рекомендоване масло та перевірте рівень.

Об'єм масла: Дивіться специфікацію.

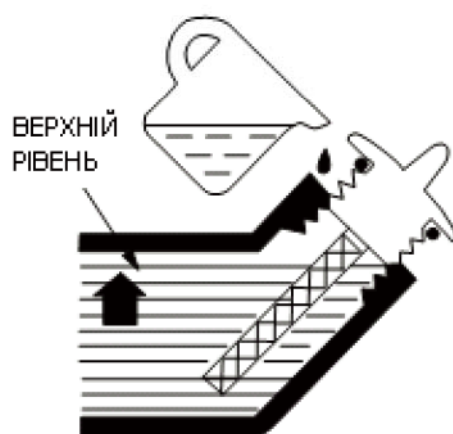

Відпрацьоване моторне масло може викликати рак шкіри при повторному попаданні на шкіру протягом тривалого часу. Хоча це маловірогідне, якщо тільки Ви не працюєте з відпрацьованим маслом кожен день, все ж рекомендується ретельно мити руки з милом відразу після роботи з відпрацьованим маслом.

Будь-ласка, позбавляйтесь від відпрацьованого моторного масла безпечним для оточуючого середовища чином. Ми пропонуємо вивозити його в герметичному контейнері на місцеву станцію техобслуговування або центр утилізації відходів для утилізації. Не викидайте його разом із сміттям та не виливайте його на землю.

ОБСЛУГОВУВАННЯ ПОВІТРЯНОГО ФІЛЬТРА

Брудний повітряний фільтр буде перекривати потік повітря до карбюратору. Щоб запобігти виникненню несправностей в карбюраторі, слід проводити регулярне обслуговування повітряного фільтра. Слід обслуговувати частіше при роботі в особливо запилених місцях.

Попередження:

Використання бензину або розчинника для прочистки фільтруючого елемента може викликати пожежу або вибух. Використовуйте тільки мильну воду або незаймистий розчинник.

Примітка:

Ніколи не експлуатуйте генератор без повітряного фільтра. Це призведе до швидкого зносу двигуна.

1. Відстібніть затискачі кришки повітряного фільтра, зніміть кришку повітряного фільтра і зніміть фільтруючий елемент.
2. Промийте елемент в розчині побутового миючого засобу та теплої води, потім ретельно промийте; або промийте в незаймистому розчиннику або розчиннику з високою температурою спалаху.
3. Занурте фільтруючий елемент в чисте машинне масло та викрутіть залишки масла. Двигун буде диміти при першому запуску, якщо в елементі залишиться занадто багато масла.
4. Встановіть елемент та кришку на місце.

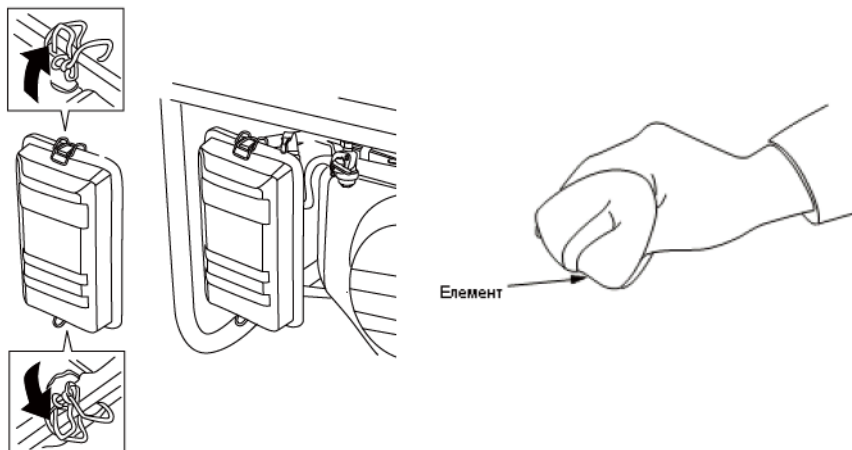

ОЧИСТКА ПАЛИВНОГО ВІДСТІЙНИКА

Відстійник попереджає попадання в карбюратор бруду або води, які можуть бути в паливному баку. Якщо двигун не експлуатувався протягом тривалого часу, слід прочистити відстійник.

1. Поверніть паливний кран в положення ВИКЛ (OFF). Зніміть відстійник, ущільнююче кільце та фільтр.
2. Прочистіть відстійник, ущільнююче кільце та фільтр негорючим розчинником або розчинником з високою температурою спалаху.
3. Встановіть відстійник, ущільнююче кільце та фільтр.
4. Включіть паливний кран та перевірте його на відсутність витоків.

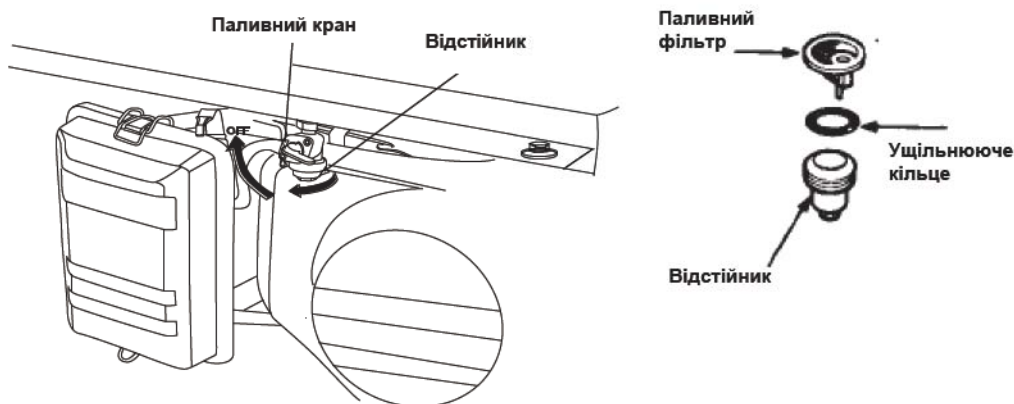

ОБСЛУГОВУВАННЯ СВІЧОК ЗАПАЛЕННЯ

Для забезпечення належної роботи двигуна свічка запалення повинна бути певним чином розміщена та не містити відкладень.

Якщо двигун знаходився в роботі, глушник буде дуже гарячим. Намагайтесь не торкатись глушника.

1. Зніміть ковпачок свічки запалення.
2. Видаліть будь-який бруд навколо основи свічки.
3. Для зняття свічки запалення використовуйте гайковий ключ, що постається разом з генератором.

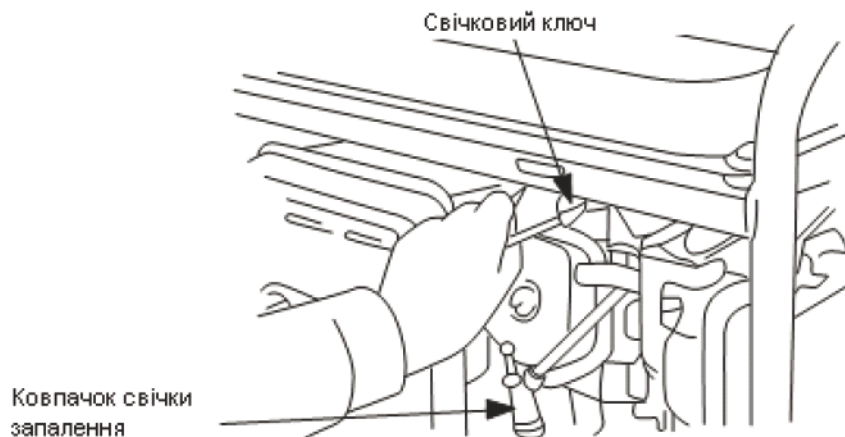

1. Огляньте свічку запалення. Викиньте її, якщо ізолятор тріснув або від нього відколовся шматок. Якщо свічка придатна для повторного використання, прочистіть її дротовою щіткою.

2. Виміряйте зазор свічки щупом для вимірювання зазорів. Відрегулюйте, при необхідності, акуратно відігнувши боковий електрод.

Зазор повинен бути: 0.70–0.80 мм (0.028 – 0.031 дюйм)

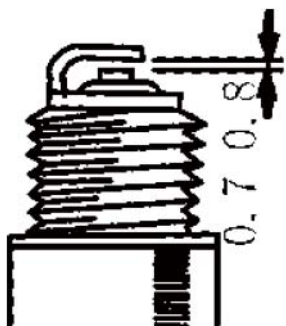

1. Переконайтесь, що шайба свічки запалення знаходиться в належному стані і загвинтіть свічку вручну для уникнення нерівного загвинчування.

2. Після того як свічка сяде на своє місце, закрутіть її гайковим ключем, щоб притиснути шайбу.

– при встановленні нової свічки запалення затягніть $\frac{1}{2}$ оберту після того, як свічка сяде на місце, для стиснення шайби. При повторному встановленні свічки запалення затягніть на $\frac{1}{8}$ – $\frac{1}{4}$ оберту після того як свічка сяде на місце, для стиснення шайби.

Примітка:

Свічка запалення повинна бути надійно затягнута. Погано затягнута свічка може занадто сильно нагріватись та пошкодити двигун. Ніколи не використовуйте свічки запалення з неналежним діапазоном нагрівання. Використовуйте тільки рекомендовані свічки або їх аналоги.

ТРАНСПОРТУВАННЯ / ЗБЕРІГАННЯ

При транспортуванні генератора переведіть вимикач двигуна та паливний кран в положення OFF. Тримайте генератор рівно щоб уникнути розливу палива. Паливні пари або розлита рідина може зайнятись.

Попередження:

Контакт з гарячим двигуном або вихлопною системою може привести до опіків або виникнення пожежі. Дайте двигуну охолонути до початку транспортування або зберігання генератора. Намагайтеся не кидати та не ударяти генератор, під час його транспортування. Не ставте на генератор важкі предмети.

ПЕРЕД ДОВГОТРИВАЛИМ ЗБЕРІГАННЯМ ВУЗЛА:

1. Переконайтесь, що в місці зберігання відсутня надлишкова вологість та пил.
2. Обслуговування в відповідності з таблицею нижче:

Час зберігання	процедура обслуговування, що рекомендується за для уникнення важкого запуску
Менше 1 місяця	Підготовка не потребується
1-2 місяця	Залийте свіжий бензин і додайте присадку для бензину*
2 місяці – 1 рік	Залийте свіжий бензин і додайте присадку для бензину* Злийте бензин з поплавкової камери карбюратора Злийте паливо з відстійнику
1 рік та більше	Залийте свіжий бензин і додайте присадку для бензину* Злийте бензин з поплавкової камери карбюратора Злийте паливо з відстійнику Зніміть свічку запалення. Налийте в циліндр трохи моторного масла. Повільно обертайте двигун для розподілення масла по поверхні. Замініть моторне масло. Після зняття зі зберігання злийте бензин що міг залишитись і перед запуском налейте свіжий бензин.

*Використовуйте присадки для бензину, які призначені для подовження терміну зберігання. Зв'яжіться з авторизованим дилером генераторів для уточнення що до рекомендації по присадках.

1. Злийте паливо з карбюратора, ослабивши зливний гвинт. Злийте бензин в підходящий контейнер.

Попередження:

За певних обставин умовах бензин надзвичайно займистий та вибухонебезпечний. Виконуйте роботу в добре провітрюемому місці, коли двигун зупинений. Не паліть і не допускайте виникнення іскор або вогню в місцях проведення робіт.

1. Замініть моторну оливу.
2. Зніміть свічку запалення. Налийте в циліндр столову ложку машинної оливи. Прокрутіть двигун для розподілення оливи. Загвинтіть свічку запалення.

Гвинт для зливу палива

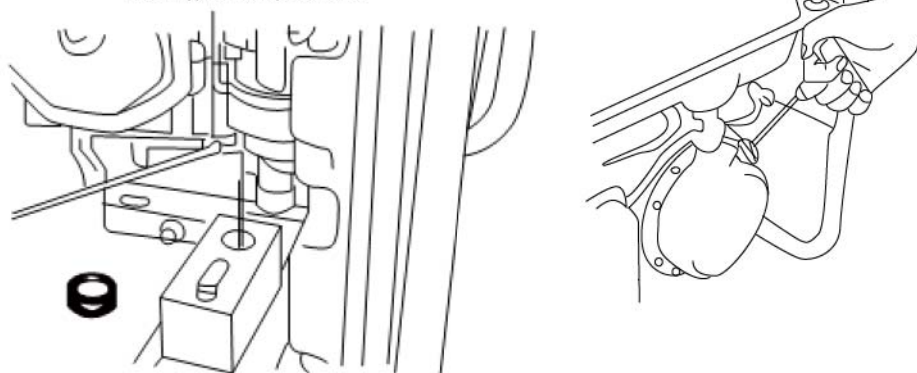

3. Повільно потягніть ручку стартера, поки не відчуєте опір. В цей момент поршень підіймається вгору на такті стиснення, та обидва клапана – впускний та випускний – закриті. Зберігання двигуна в такому положенні допоможе захистити його від внутрішньої корозії.

Вирівняйте жолоб на шківі стартера по отвору в верхній частині стартера.

УСУНЕННЯ НЕСПРАВНОСТЕЙ

Коли двигун не запускається:

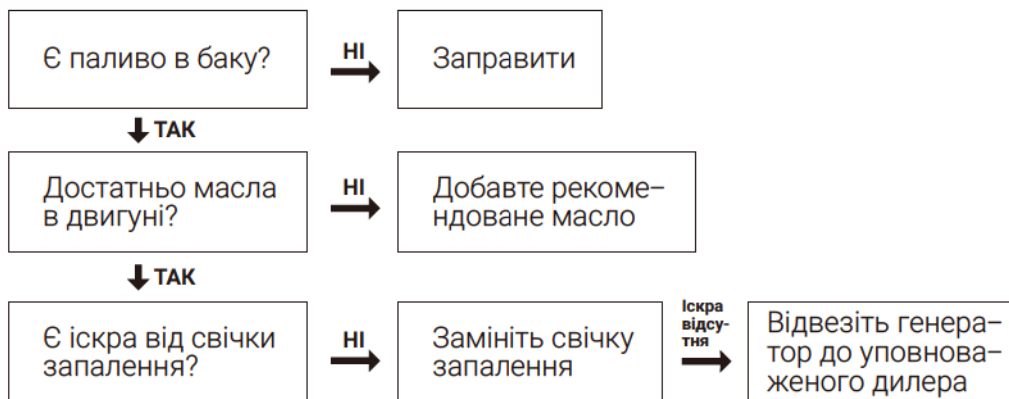

Нема струму в розетках змінного струму:



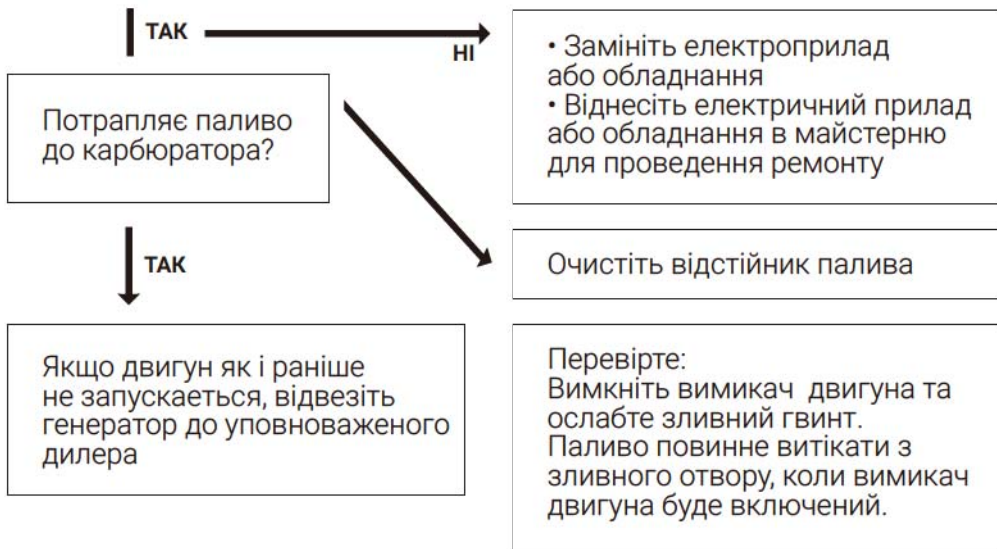

Перевірте:

- 1) Зніміть ковпачок свічки запалення і вичистіть бруд навколо свічки.
- 2) Зніміть свічку та встановіть свічку в ковпачок заглушки.
- 3) Встановіть електрод зі сторони заглушки на кришці циліндра.
- 4) Поверніть двигун, через зазор повинні проскакувати іскри.

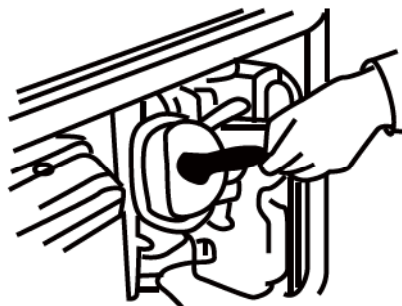

ОБСЛУГОВУВАННЯ

Слідкуйте за чистотою вентиляційних отворів. Очищуйте їх від пилу та бруду. Слідкуйте за чистотою корпусних деталей виробу. Забороняється використовувати їдкі хімічні речовини та рідини для протирання корпусних деталей.

ГАРАНТІЙНЕ ЗОБОВ'ЯЗАННЯ.

На обладнання **Sturmax** розповсюджується гарантія, згідно терміну, що вказаний в гарантійному талоні.

Ви можете ознайомитись з правилами гарантійного обслуговування в гарантійному талоні.

Термін служби складає 5 років з дати виробництва. Виготовлено в КНР.

ВІДПОВІДНІСТЬ ВИМОГАМ НОРМАТИВНИХ ДОКУМЕНТІВ

Генератори бензинові PGM8730N, PGM8730ENW, PGM8780EN за своєю конструкцією та експлуатаційними характеристиками відповідає вимогам нормативних документів України, а саме: – електромагнітної сумісності обладнання, постанова КМУ №1077 від 16.12.2015р.; – тех. регламент низьковольтного електричного обладнання (Постанова КМУ № 1067 від 16.12.2015); – технічному регламенту безпеки машин, постанова КМУ №62 від 30.01.2013р.; ДСТУ EN ISO 121000:2016; ДСТУ ISO 8528-1:2018; ДСТУ ISO 8528-5:2005; ДСТУ EN 61000-6-1:2015; ДСТУ EN 61000-6-3:2015. Декларація відповідності розташована на офіційному сайті www.sturmax.com.ua

ГАРАНТІЙНИЙ ТАЛОН

Справжній гарантійний талон складений з урахуванням вимог чинного в Україні ЗУ
«Про захист прав споживачів»

Гарантія поширюється на



	Термін гарантії	Опис товару
	36 місяців	Sturmax професійна серія
	24 місяця	Sturmax
	12 місяців	Акумулятори

Гарантійний талон додається тільки до товарів, які підпадають під визначення технічно складних побутових товарів, згідно Закону України «Про захист прав споживачів» (стаття 1, пункт 25 -1).

Найменування виробу і модель _____

ГЕНЕРАТОР БЕНЗИНОВИЙ

Заводський номер _____

Назва торгової організації _____

Дата продажу (рік,міс.,число) _____

Підпис продавця _____

Підпис покупця _____

Штамп торгової організації _____

Умови гарантії

Шановний Покупець! Продукція повністю відповідає усім стандартам якості.

Гарантійний термін експлуатації складає кількість місяців, відповідно виробу (див.табл.), від дня придбання при наявності правильно заповненого гарантійного талона та підпису покупця про прийняття ним гарантійних умов. При не виконанні цих умов претензії по якості виробу не приймаються. Протягом гарантійного терміну власник має право на безкоштовний ремонт виробу, якщо він вийшов з ладу через дефекти виготовлення або матеріалів*.

Гарантійний ремонт не виконується:

1. При наявності в гарантійному талоні виправлень, нерозбірливих записів. Якщо на інструменті вилучена або пошкоджена ідентифікаційна етикетка, нерозбірливий або змінений серійний номер.
2. При несправностях виробу викликаних uszkodженнями набутими при транспортуванні, неправильним збереженням, недбалим застосуванням, поганим доглядом. Якщо виріб має надмірне забруднення інструмента, як внутрішнє, так і зовнішнє, іржавий.
3. При несправностях, що виникли у результаті неправильної експлуатації (порушеннях правил інструкції з експлуатації, включаючи перевантаження і використання не за призначенням). Експлуатація з непризначеною або тупою різальною оснасткою, непризначеними насадками або додатковими пристосуваннями.
4. Якщо інструмент піддавався конструктивним змінам не уповноваженими особами.*
5. При наданні виробу в гарантійний ремонт після спроб самостійного ремонту і/або змачення виробу під час гарантійного терміну, якщо це не передбачено інструкцією з експлуатації (сліди розкриття інструмента, зірвані шліци гвинтів, редукторна голівка встановлена невірно і т.і.).*
6. При виявленні експлуатації інструменту після прояви несправності і робота якого не була зупинена і продовжувалась.*
7. При виявленні несправностей викликаних незалежними від виробника причинами, такими, як перепади напруги електричного струму, явища природи, стихійні лиха.
8. Якщо експлуатація інструменту відбувалася без захисної оснастки, що входить у їхній комплект (захисні кожухи, відбійні щітки і т.і.), що служать для безпеки працівника і перешкоджають проникненню оброблюваного матеріалу у середину виробу.*
9. При наявності у середині виробу сторонніх речовин, рідин і предметів, залишків будівельних матеріалів, абразивів, металевих та інші стружки і т.і.*
10. При наявності механічних зовнішніх uszkodжень (тріщини, вм'ятини корпусу, пластикових захисних кожухів), а також механічних uszkodжень стопорів редукторів, перемикачів режимів роботи.*
11. При наявності uszkodження шнура живлення або штепсельної вилки, що виникли в результаті багаторазового перегину, механічного uszkodження або при підключенні до розетки з поганим контактом. Сліди дії вогню.
12. Якщо були замінені не своєчасно швидкозношувані витратні деталі. Наприклад – щітки, фільтри, мастило, реміні, лампи і т.п., внаслідок чого виникли несправності виробу.
13. При нормальному зносі інструмента в результаті тривалого використання. Рівномірного зносу деталей при відсутності на них заводських дефектів не дає право на їх заміну по гарантії.*
14. Гарантія не поширюється на оснащення інструмента, витратне приладдя та матеріали (наприклад – патрони для дрилів, гайки для абразивних і відрізних дисків, цанги, бури, свердла, пильні диски, фрези, ножі, пилки, шулі, абразивні стрічки і т.п.), що було в експлуатації.
15. Гарантія не поширюється на мастило, гумові амортизатори й ущільнювачі, повітряний і масляний фільтри, щітки, приводні реміні, які разом називаються «елементи, що швидко зношуються».
16. Одночасний вихід з ладу термозапобіжника та високовольтних транзисторів на інвекторних зварювальних апаратах, що пов'язане з експлуатацією виробу при температурах нижче -5С.
17. При перегріві інструмента чи не виконання вимог до складу та якості паливної суміші та мастила, що призвели до виходу з ладу поршневої групи, до безумовних ознак яких відносяться залягання поршневих кілець і/або наявність подряпин та потертості на внутрішній поверхні циліндра та поршня, руйнування та оплавлення опорних підшипників шатуна та поршневого пальця.*
18. Гарантія не поширюється на регулювання, чищення та інші роботи по догляду інструмента.

* - є авторизованим сервісним центром.

Клієнтський талон

Клієнтський
Модель **ГЕНЕРАТОР БЕНЗИНОВЫЙ**

Дата продажу (рік,міс.,число) _____
Заводський номер _____
Дата прийому _____
Дата повернення _____
вид ремонту _____

Назва ремонтної організації _____
П.І.Б. майстра _____
Штамп майстерні _____

Клієнтський
Модель **ГЕНЕРАТОР БЕНЗИНОВЫЙ**

Дата продажу (рік,міс.,число) _____
Заводський номер _____
Дата прийому _____
Дата повернення _____
вид ремонту _____

Назва ремонтної організації _____
П.І.Б. майстра _____
Штамп майстерні _____

Клієнтський
Модель **ГЕНЕРАТОР БЕНЗИНОВЫЙ**

Дата продажу (рік,міс.,число) _____
Заводський номер _____
Дата прийому _____
Дата повернення _____
вид ремонту _____

Назва ремонтної організації _____
П.І.Б. майстра _____
Штамп майстерні _____

Клієнтський
Модель **ГЕНЕРАТОР БЕНЗИНОВЫЙ**

Дата продажу (рік,міс.,число) _____
Заводський номер _____
Дата прийому _____
Дата повернення _____
вид ремонту _____

Назва ремонтної організації _____
П.І.Б. майстра _____
Штамп майстерні _____

Відривний талон

Відривний талон
Модель **ГЕНЕРАТОР БЕНЗИНОВИЙ 1**

Дата продажу (рік,міс.,число) _____
Заводський номер _____
Дата прийому _____
Дата повернення _____
вид ремонту _____

Назва ремонтної організації _____
П.І.Б. майстра _____
Штамп майстерні _____

Відривний талон
Модель **ГЕНЕРАТОР БЕНЗИНОВИЙ 2**

Дата продажу (рік,міс.,число) _____
Заводський номер _____
Дата прийому _____
Дата повернення _____
вид ремонту _____

Назва ремонтної організації _____
П.І.Б. майстра _____
Штамп майстерні _____

Відривний талон
Модель **ГЕНЕРАТОР БЕНЗИНОВИЙ 3**

Дата продажу (рік,міс.,число) _____
Заводський номер _____
Дата прийому _____
Дата повернення _____
вид ремонту _____

Назва ремонтної організації _____
П.І.Б. майстра _____
Штамп майстерні _____

Відривний талон
Модель **ГЕНЕРАТОР БЕНЗИНОВИЙ 4**

Дата продажу (рік,міс.,число) _____
Заводський номер _____
Дата прийому _____
Дата повернення _____
вид ремонту _____

Назва ремонтної організації _____
П.І.Б. майстра _____
Штамп майстерні _____

Адреси сервісних центрів

№	місто	сервісний центр	адреса	телефон
1	Київ	ФОП Оржеховський	Петропавлівська Борщагіва, вул. Соборна, 7-Б	(068) 374-39-39, (044) 221-85-35, (096) 838-88-64
2	Київ	ФОП Заболотний	р-к Юність, ряд С, м. 49	(068) 811-86-48
3	Київ	ФОП Малько	пр-кт С. Бандеря, 16	(068) 870-70-74, (093) 830-86-84, (066) 239-06-60
4	Київська обл., м. Біла Церква	ФОП Карпунхо	вул. Павлюченко ,17, маг "Воло-Буд"	(067) 289-22-09
5	Київська обл., м. Біла Церква	ФОП Федін	вул. Ярмакова, 3	(04563) 5-96-79, 067-504-79-69
6	Київська обл., м. Бровари	ФОП Чіркова	б-р Незалежності, 54/4, (тер-я ЗАО БЗП)	(044) 362-04-02, (097) 945-79 45, (097) 196-90-90
7	Київська обл., м. Вишневе	ФОП Покришка	вул. Київська, 12	(067) 784-79-84, (063) 702-26-95
8	Київська обл., м. Обухів	ФОП Биков	вул. Піщана,1	(068) 801-55-01
9	Вінниця	ФОП Марценюк	вул. Шмідта, 45	(0432) 26-42-78, (097) 055-33-88
10	Дніпропетровська обл., м. Кривий Ріг	ТОВ "Вакула Інструмент"	вул. Олександра Поля, 28а, маг "Хамер Центр"	(096) 158-58-73, (050) 546-57-56
11	Донецька обл., м. Краматорськ	ФОП Бецьковський	вул. Дворцова, 45, маг "Резерв"	(099) 270-22-29
12	Житомир	ФОП Лебіга	вул. Малинська, 10	(067) 292-41-16
13	Закарпатська обл., м. Хуст	ФОП Тома	вул. Львівська, 93, маг "Shor Tools"	(096) 488-67-59
14	Запоріжжя	ТОВ "Запоріжінструмент"	вул. М. Корищенко 34, склад 4а	(0612) 78-77-65, (050) 505-50-48
15	Запоріжська обл., м. Бердянськ	ФОП Матвієнко	вул. Італійська, 51, маг "Фіолентіт"	(050) 964-57-20, (06153) 3-41-84
16	Івано-Франківськ	ТОВ "Інструмент-ІФ"	вул. Стуса, 28, корп. 3	(096) 874-03-90
17	Івано-Франківськ	ФОП Піманов	вул. Євгена Коновальця, 425А	(068) 068-34-46, (066) 431-08-03
18	Луганська обл., м. Северодонецьк	ФОП Сарсаських	вул. Менделєєва, 21А, кв.6	(050) 881-11-61
19	Луцьк	ФОП Форостян	вул. Карпенка-Карого, 1, маг№16, р-к Завокальний	(099) 402-39-70
20	Луцьк	ФОП Піманов	вул. Карбишева, 2	(063) 545-84-43
21	Львів	ФОП Стахів	вул. Кукурудзяна, 1, пав.50С, р-к Торпедо	(097) 620-97-73
22	Львів	ФОП Стахів	вул. Зубрівська, 16, маг "Електроінструмент"	(067) 635-89-22
23	Львів	ФОП Троцько	вул. Зелена, 238	(067) 940-52-22
24	Миколаїв	ФОП Крючка	вул. Пушкінська, 17	(068) 334-52-68
25	Миколаїв	ФОП Кузьмін	пр-кт Центральний, 2	(097) 629-71-44
26	Миколаїв	ФОП Новіков	вул. 1-а Слобідська, 62, Das-Інструмент	(0512) 70-99-25, (068) 733-27-97
27	Одеса	Stum Service	вул.Тираспольське шосе,15А	(067) 468-28-56
28	Одеська обл., м. Білгород-Дністровський	ФОП Мангов	вул. Михайлівська, 43, маг "Svarka"	(067) 136-99-97
29	Одеська обл., м. Черноморськ	ФОП Стрельбицький	вул. Торгова, 2е, р-к Ранковий	(067) 558-32-19, (093) 998-90-67
30	Полтава	ФОП Папченко	вул. Раїси Кириченко, 65, р-к Центральний, пав.№7, гр. 2	(067) 530-32-54
31	Полтавська обл., м. Кременчук	ФОП Кириленко	вул. Ткаченка, 12	(050) 530-98-87
32	Рівне	ФОП Бакалець	вул. Біла, 16	(0362) 40-05-56, (093) 323-86-76
33	Рівне	ФОП Журомський	вул. Відінська, 29	(096) 521-12-62
34	Рівненська обл., м. Здолбунів	ФОП Хомича	вул. Незалежності, 42	(096) 709-03-37
35	Суми	ФОП Аверьянов	вул. Інтернаціоналістів, 5, оф. 25, СЦ Еліс	(0542) 78-00-96
36	Суми	ФОП Горюній	вул. Харківська, 12	(0542) 65-90-42, 36-10-49
37	Сумська обл., м. Конотоп	ФОП Гплін	вул. Червоної калини, 2, маг "Планета Інструмент"	(067) 428-82-28
38	Тернопіль	ТОВ "ТІ АРС-Кераміка"	вул. Бродівська, 44	(0352) 47-52-18, (096) 548-66-17
39	Хмельницький	ФОП Піманов	пров-к 1-й Мирний, 20, склад № 25	(067) 354-05-15
40	Черкаси	ФОП Медведенко	вул. Благовісна, 269	(093) 723-83-83
41	Черкаси	ТОВ "Полікор"	вул. Громова, 146/10	(0472) 54-05-63
42	Чернігів	ФОП Рудик	пр-кт Миру, 233	(0462) 93-06-63, (094) 988-16-63
43	Чернігів	ФОП Баявська	вул. Старобилоуська, 73	(0462) 61-49-90, (050) 846-14-89, (093) 911-17-02, (098) 576-88-47
44	Чернігів	ФОП Надточий	пр-кт Перемоги, 119а	(0462) 61-49-89, (093) 454-39-90
45	Чернігів	ФОП Ананко	вул. Івана Мазепи, 33	(0462) 65-35-61, (066) 185-25-52, (097) 603-29-03
46	Чернігів	ФОП Вишинська	пр-кт Миру, 95	(0462) 72-90-68, (068) 745-44-12, (073) 481-08-33
47	Чернігівська обл., м. Бахмач	ФОП Коваль	вул. Шевченка, 11, маг "Стек"	(093) 148-18-47, (093) 037-55-80, (097) 812-62-44
48	Чернігівська обл., м. Городня	ФОП Спада	вул. Шевченко, 5, маг "Домовичок"	(068) 540-82-01
49	Чернігівська обл., м. Ічня	ФОП Кириченко	вул. Воскресінська, 34/2	(096) 219-43-31

Телефон технічної підтримки 0 (800) 332-523 безкоштовно по Україні



Інформація для покупця

Виробник:

AWLOP TRADING CO LTD. Адреса: Китай, м. Нінгбо, Модерн таймз А2, блок 16/F

Імпортёр:

Україна, ТОВ "БЕСТВОРК" 04128, м. Київ, вул. Стеценка, 19/54, (044) 495-52-46

Україна, ТОВ "ПРО-ЛАЙТ" 04128, м. Київ, вул. Стеценка, 19/54, (044) 451-89-67

Уповноважений представник виробника в Україні:

ТОВ "БЕСТВОРК" 04128, м. Київ, вул. Стеценка, 19/54

Виготовлено в КНР. Дата виготовлення вказана на упаковці.



Телефон горячої лінії
080 033 25 23
(безкоштовно по Україні)